

STANLEY
FATMAX

V20
LITHIUM ION

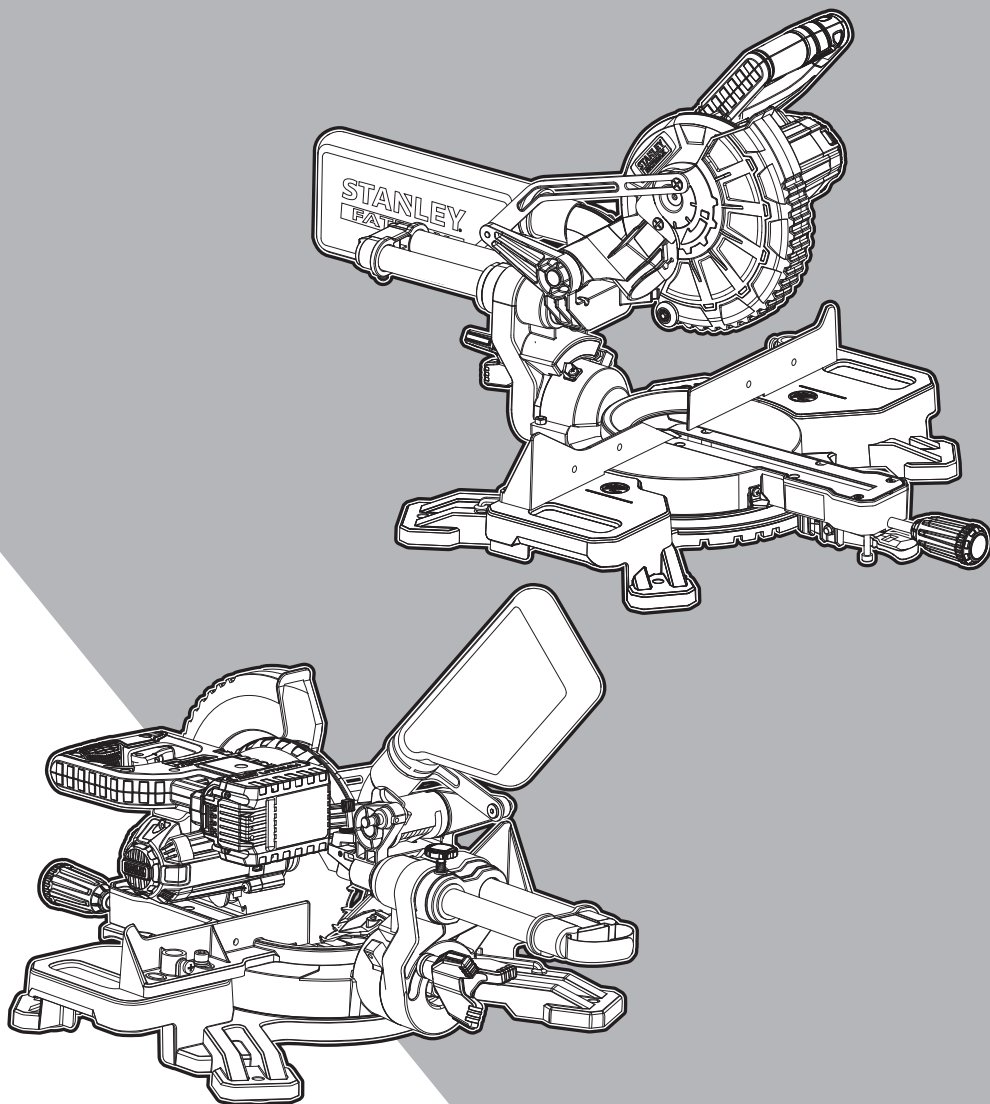

370123 - 61 BLT

www.stanley.eu

SFMCS701

Eesti keel	(Originaaljuhend)	10
Lietuvių	(Originalios instrukcijos vertimas)	24
Latviešu	(Tulkojums no rokasgrāmatas oriģinālvalodas)	38
Русский язык	(Перевод с оригинала инструкции)	52

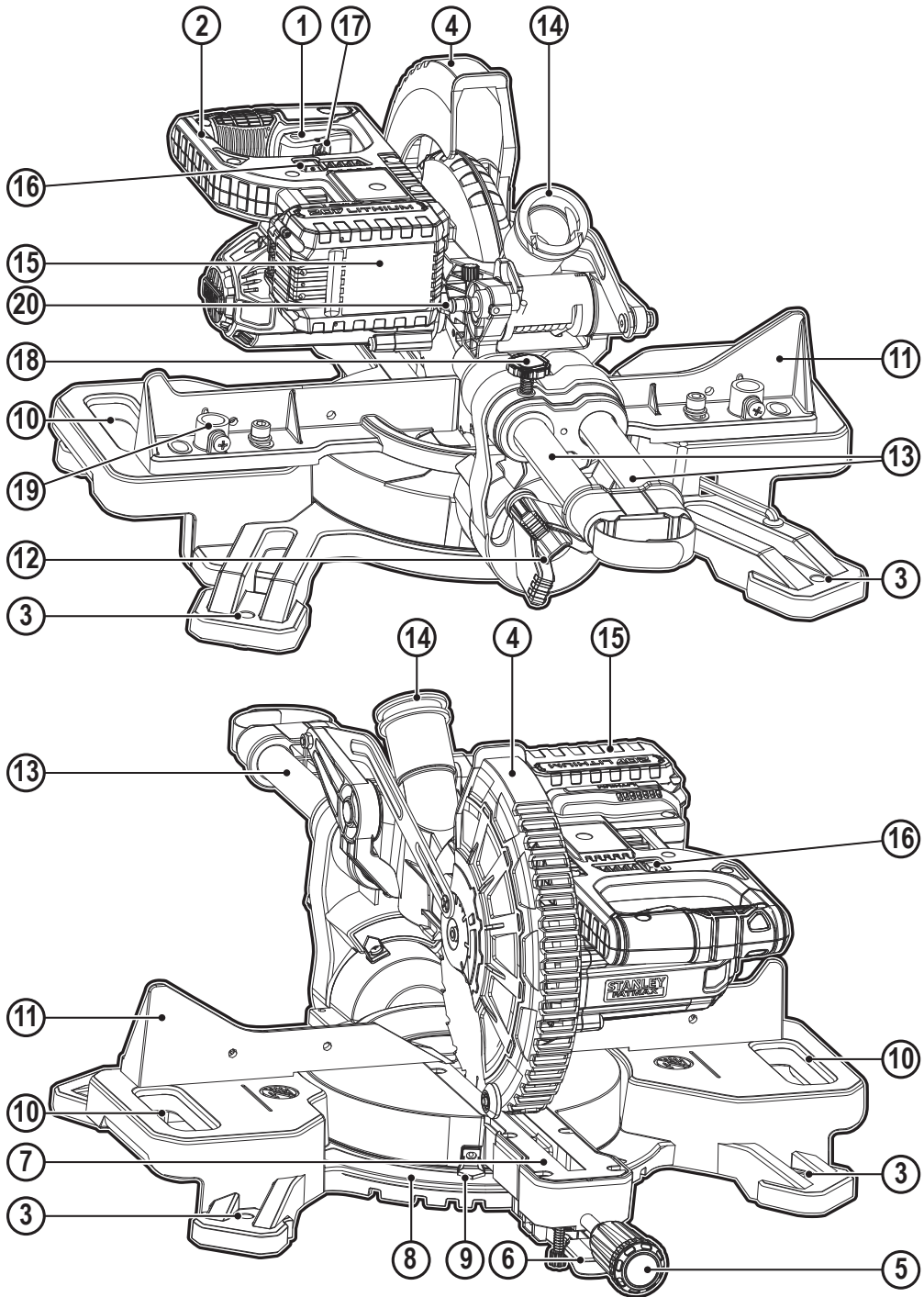

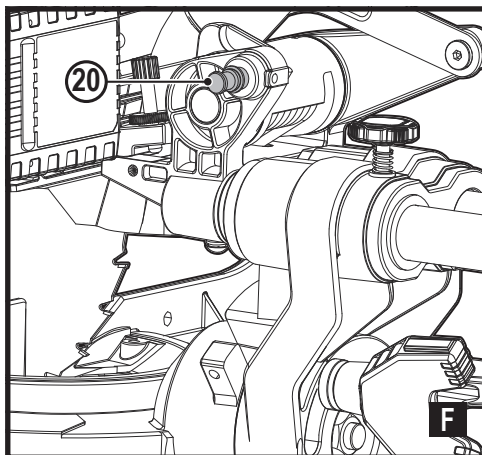
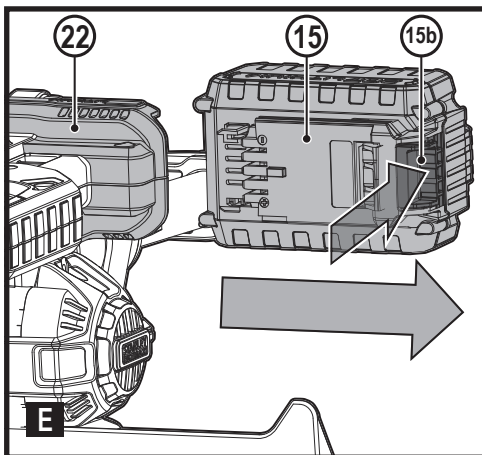
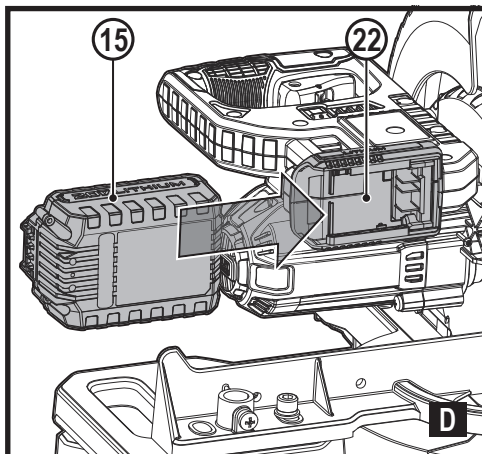
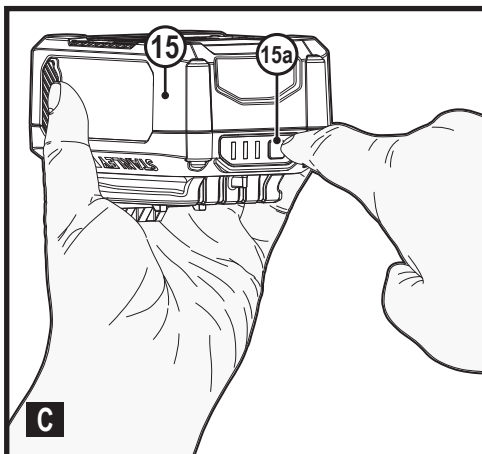
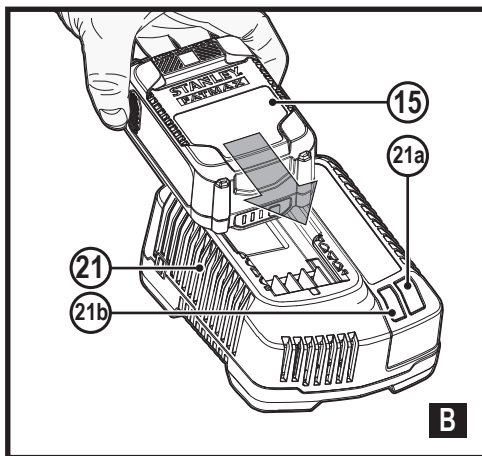
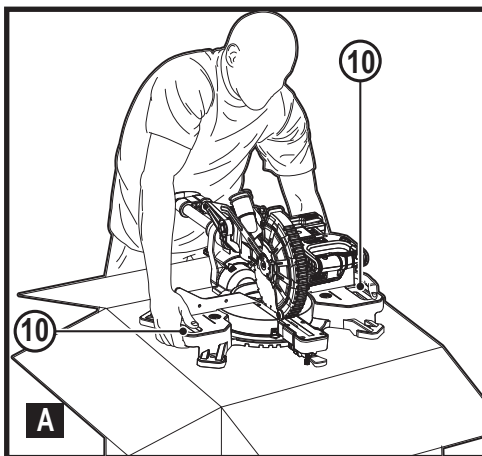

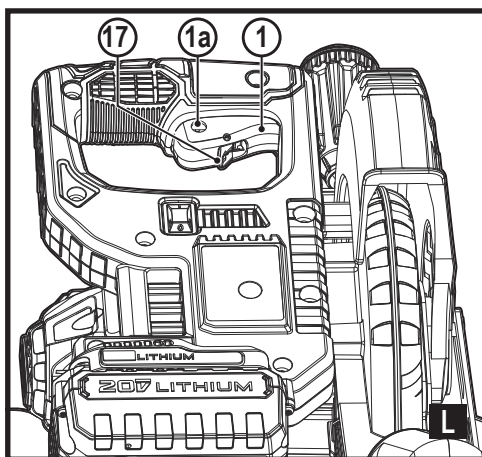
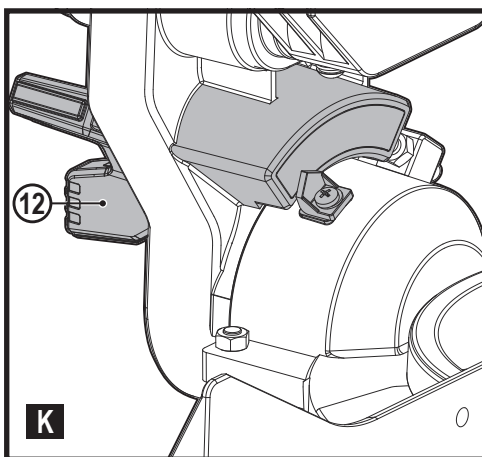
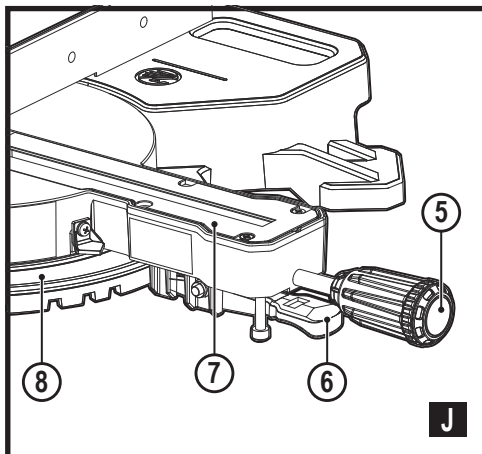
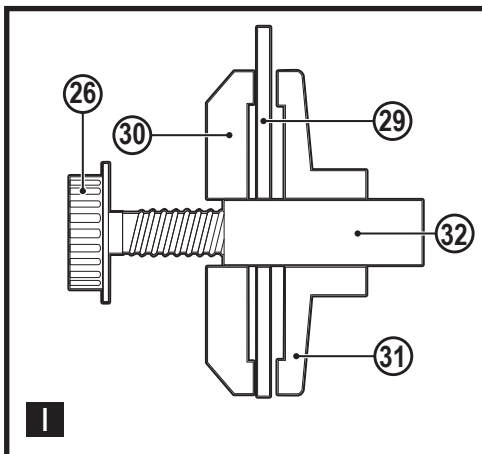
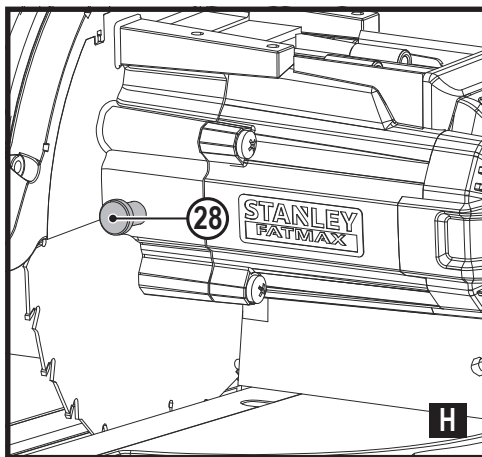
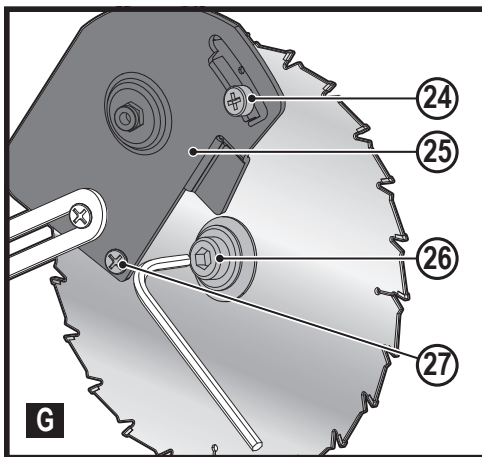

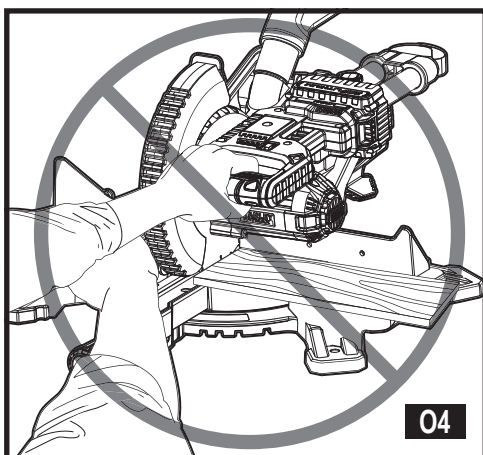
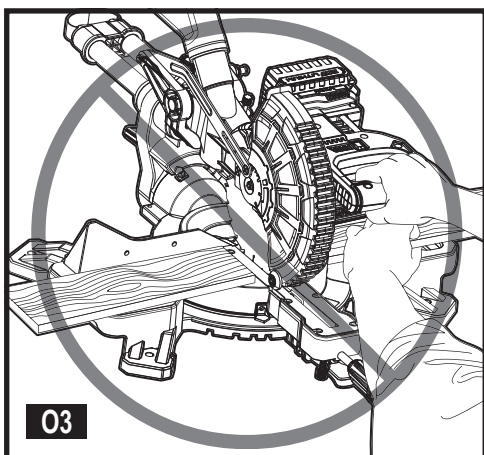
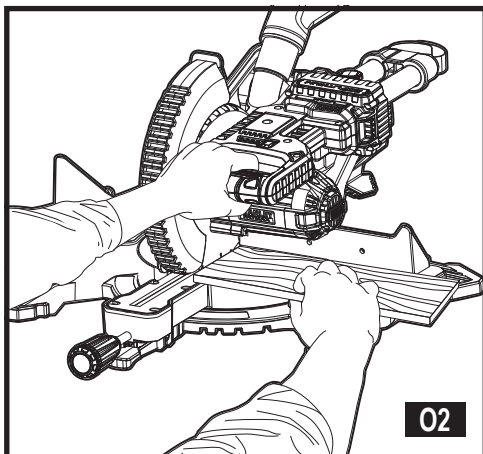
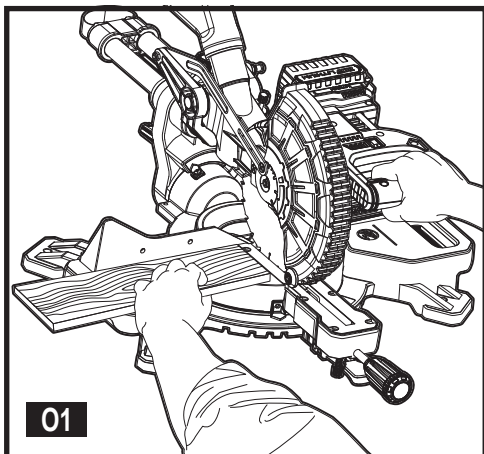
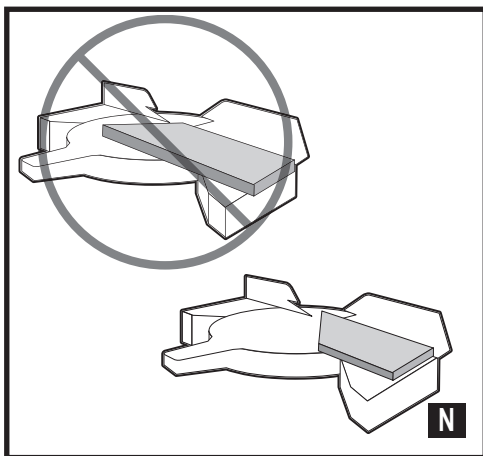
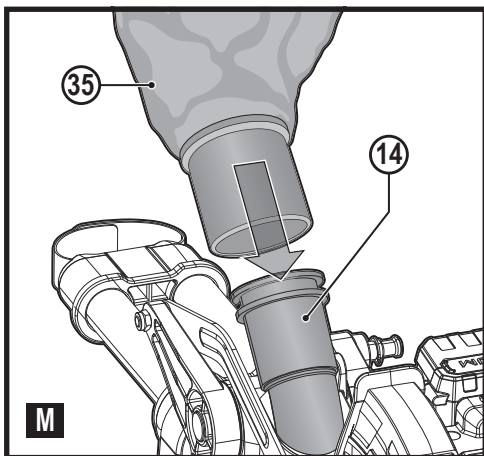

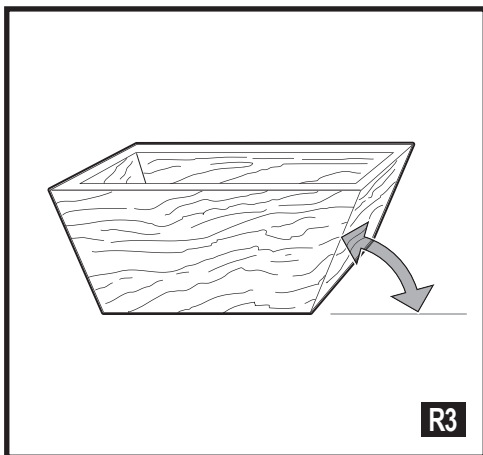
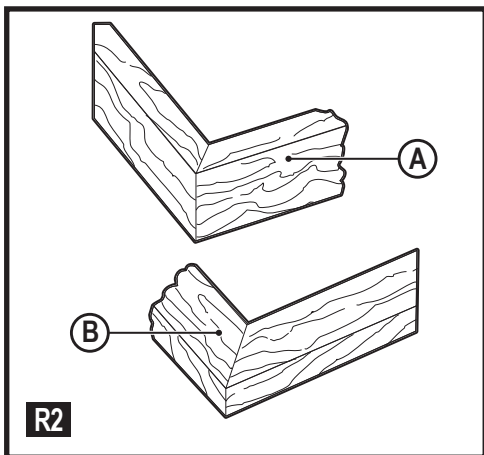
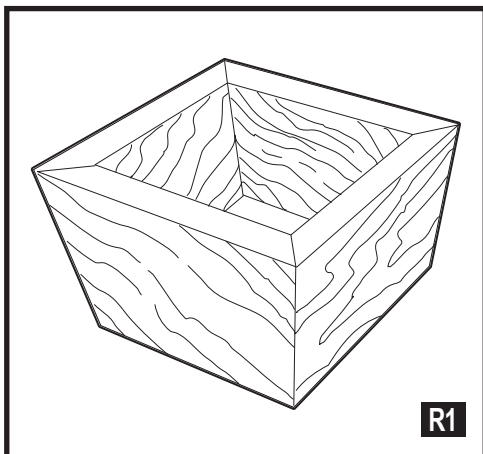
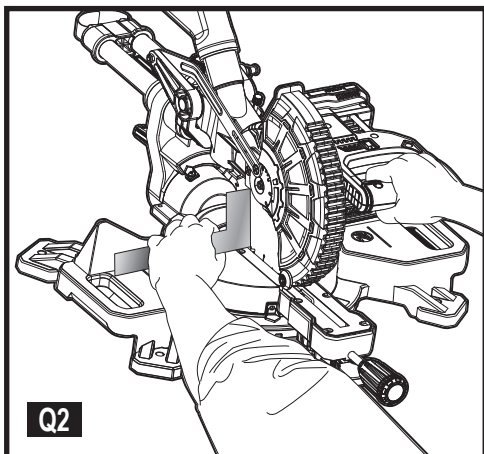
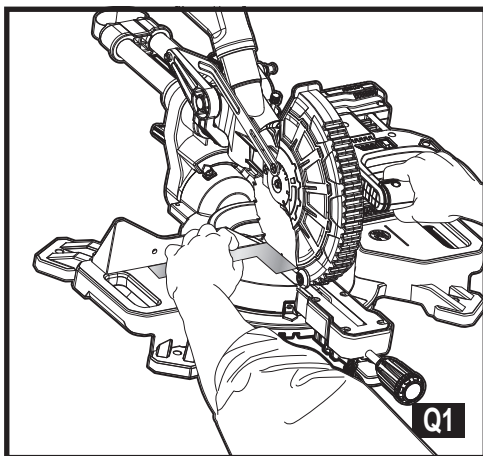
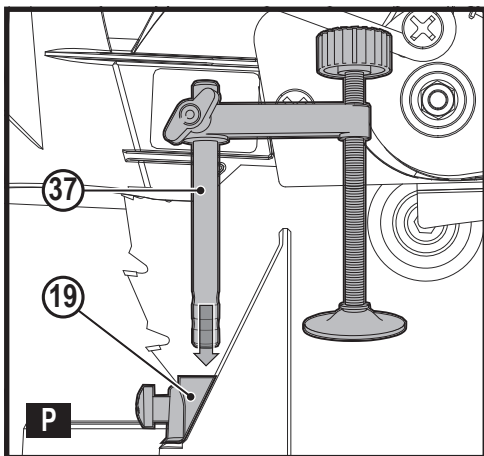

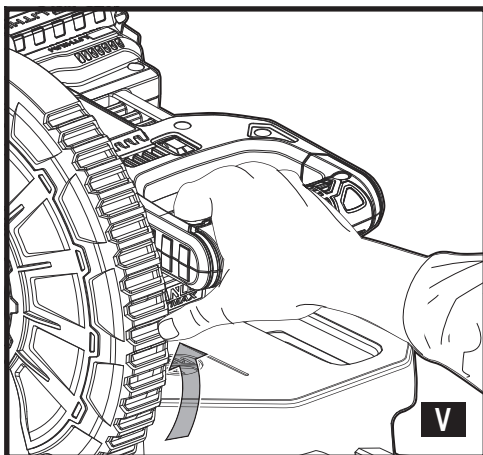
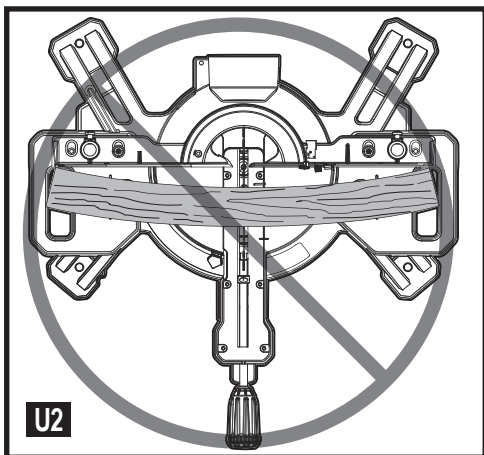
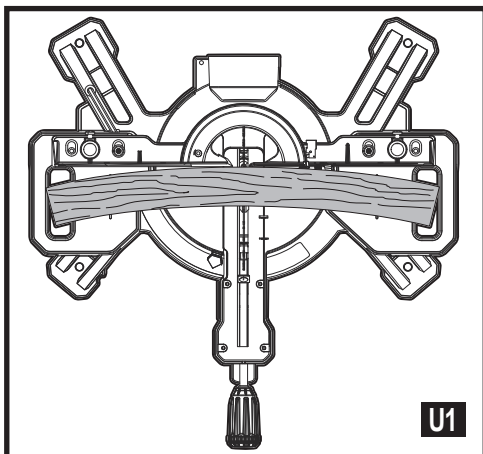
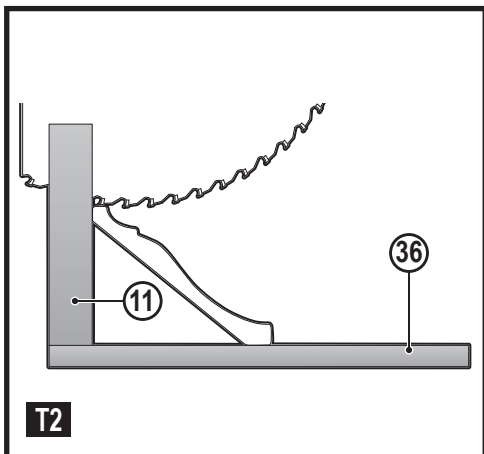
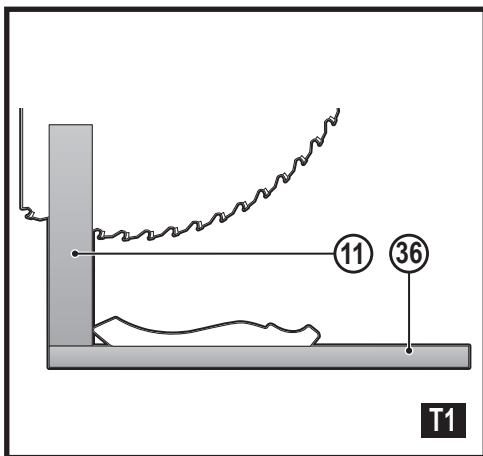
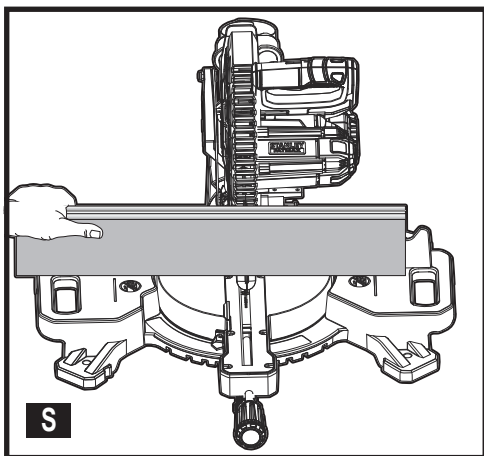

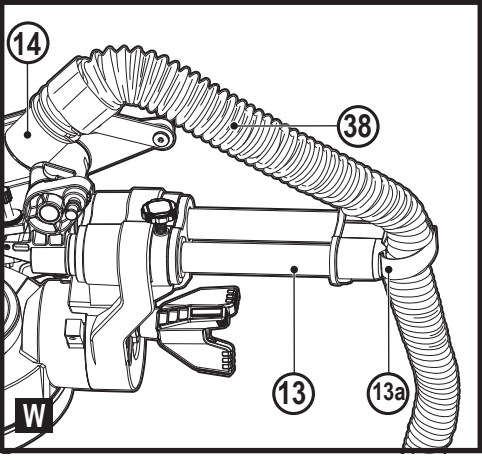

Ettenähtud otstarve

Kombineeritud liugnurgasaag STANLEY FATMAX SFMCS701 on mõeldud puidu, plastmassi ja ainult värvilise metalli saagimiseks. See tööriist on ette nähtud nii professionaalseks kui ka koduseks kasutamiseks.

Ohutuseeskirjad

Elektritööriistadega seotud üldised hoiatused



Hoiatus! Lugege kõiki elektritööriistaga kaasas olevaid hoiatusi, juhiseid, jooniseid ja tehnilisi andmeid. Kõigi alltoodud hoiatuste ja juhiste täpne järgimine aitab vältida elektrilöögi, tulekahju ja/või raske kehavigastuse ohtu.

Hoidke kõik hoiatused ja juhised tuleviku tarvis alles.

Hoiatuses kasutatud termin „elektritööriist“ viitab võrgutoitel töötavatele (juhtmega) ja akutoitel töötavatele (juhtmeta) elektritööriistadele.

1. Tööpiirkonna ohutus

- Tööpiirkond peab olema puhas ja hästi valgustatud.** Korralageduse ja puuduliku valgustuse korral võivad kergesti juhtuda õnnetused.
- Ärge kasutage elektritööriistu plahvatusohtlikus keskkonnas, kus leidub tuleohtlikke vedelikke, gaase või tolmu.** Elektritööriistad tekitavad sädemeid, mis võivad tolmu või auru süüdata.
- Hoidke lapsed ja kõrvalised isikud elektritööriista kasutamise ajal eemal.** Tähelepanu hajumisel võite kaotada tööriista üle kontrolli.

2. Elekriohtus

- Elektritööriista pistik peab sobima pistikupesaga.** Ärge muutke pistikut mis tahes moel. Ärge kasutage maandatud elektritööriistade puhul adapterpistikut. Originaalpistikud ja nendega sobivad pistikupesad vähendavad elektrilöögi ohtu.
- Vältige kokkupuudet maandatud pindadega, nagu torud, radiaatorid, pliigid ja külmikud.** Elektrilöögi saamise oht suureneb, kui teie keha on maandatud.
- Vältige elektritööriistade sattumist vihma või niiskuse kätte.** Elektriseadmesse sattunud vesi suurendab elektrilöögi ohtu.
- Käsitsege toitejuhet õigesti.** Ärge kunagi kasutage elektritööriista juhet selle kandmiseks, tõmbamiseks ega pistiku eemaldamiseks vooluvõrgust. Kaitske juhet kuumuse, õli, teravate servade ja liikuvate osade eest. Kahjustatud või sassis juhtmed suurendavad elektrilöögi ohtu.
- Kui töotate seadmega õues, kasutage välitingimustes sobivat pikendusjuhet.** Välitingimustes sobiva pikendusjuhtme kasutamine vähendab elektrilöögi ohtu.

- Kui elektritööriistaga töötamine niisketes tingimustes on vältimatu, kasutage rikkevoolukaitsmega vooluallikat.** Rikkevoolukaitsme kasutamine vähendab elektrilöögi ohtu.

3. Isiklik ohutus

- Olge tähelepanelik, jälgige oma tegevust ja kasutage elektritööriista mõistlikult.** Ärge kasutage elektritööriista väsinuna ega alkoholi, narkootikumide või arstimate mõju all olles. Kui elektritööriistaga töötamise ajal tähelepanu kas või hetkeks hajub, võite saada raskeid kehavigastusi.
 - Kasutage isikukaitselahendusi.** Kandke alati silmade kaitset. Isikukaitselahendid, nagu tolmu- ja niiskuse mask, kiiver ja kõrvaklapid, vähendavad vastavates tingimustes kasutamisel tervisekahjustusi.
 - Vältige seadme ootamatut käivitumist.** Enne tööriista ühendamist vooluvõrku ja/või aku paigaldamist veenduge, et lülitit oleks väljalülitatud asendis. Kandes tööriista, sõrm lülitil, või ühendades toiteallikaga tööriista, mille lülitit on tööasendis, võib juhtuda õnnetus.
 - Enne elektritööriista sisselülitamist eemaldage kõik reguleerimis- ja mutrivõtmed.** Tööriista pöörleva osa külge jäetud reguleerimis- või mutrivõti võib tekitada kehavigastusi.
 - Ärge küünitage. Seiske alati kindlalt jalgel ja hoidke tasakaalu.** Siis on võimalik ettearvamatuses olukordades tööriista paremini valitseda.
 - Riietuge sobival viisil.** Ärge kandke lehvivaid rõivaid ega ehteid. Hoidke juukseid, riided ja kindad liikuvatest osadest eemal. Lehvivad riided, ehted ja pikad juuksed võivad jääda liikuvate osade vahele.
 - Kui tööriistal on tolmu eemaldusliidesed, siis veenduge, et need on ühendatud ja õigesti kasutatavad.** Tolmukogumisseadme kasutamine võib vähendada tolmu saadust.
 - Hoolimata tööriistade sagedasel kasutamisel omandatud vilumusest ei tohi muutuda lohakaks ja eirata tööohutusnõudeid.** Isegi hetkeline hooletus võib lõppeda raskete vigastustega.
- #### 4. Elektritööriistade kasutamine ja hooldamine
- Ärge koormake elektritööriista üle.** Kasutage kavandatavaks tööks sobivat elektritööriista. Elektritööriist tuleb tööga paremini ja ohutumalt toime ettenähtud koormusel.
 - Ärge kasutage elektritööriista, kui seda ei saa lülitist sisse ja välja lülitada.** Elektritööriist, mida ei saa juhtida lülitist, on ohtlik ja vajab remonti.
 - Enne reguleerimist, tarvikute vahetamist ja hoolepanemist lahutage tööriist vooluvõrgust ja/või eemaldage aku.** Nende ettevaatusabinõude rakendamine vähendab elektritööriista ootamatu käivitumise ohtu.

- d. Kui elektritööriista ei kasutata, hoidke seda lastele kättesaamatus kohas ning ärge lubage tööriista kasutada inimestel, kes seda ei tunne või pole lugenud käesolevat kasutusjuhendit. Oskamatutes kätes on elektritööriistad ohtlikud.
- e. Elektritööriistu ja tarvikuid tuleb hooldada. Veenduge, et liikuvad osad on õiges asendis ega ole kinni kiilunud, detailid on terved ja puuduvad muud asjaolud, mis võivad mõjutada tööriista tööd. Kahjustuste korral laske tööriista enne edasist kasutamist remontida. Paljude õnnetuste põhjuseks on halvasti hooldatud elektriseadmed.
- f. Hoidke lõiketarvikud terava ja puhtana. Õigesti hooldatud ja teravate servadega lõikeriistad kiiluvad väiksema töönaosusega kinni ning neid on lihtsam juhtida.
- g. Kasutage elektritööriista, tarvikuid, otsikuid jms vastavalt juhendile, võttes arvesse nii tööpiirkonda kui ka tehtava töö iseloomu. Elektritööriista kasutamine mittesihotstarbeliselt võib põhjustada ohtlikke olukordi.
- h. Hoidke käepidemed ja haardepinnad kuivad, puhtad ning vabad õlist ja määretest. Libedad käepidemed ja haardepinnad ei võimalda tööriista ohutut käsitlemist ja valitsemist ootamatutes olukordades.
5. Akutööriista kasutamine ja hooldamine
- a. Kasutage laadimiseks ainult tootja määratud laadijat. Ühele akule sobiv laadija võib teise aku laadimisel põhjustada tuleohtu.
- b. Kasutage elektritööriistu ainult ettenähtud akudega. Teist tüüpi akude kasutamine võib põhjustada vigastus- ja tuleohtu.
- c. Kui aku ei ole kasutusel, hoidke seda eemal kirjaklambritest, müntidest, võtmetest, naeltest, kruvidest ja muudest väikestest metallesemetest, mis võivad klemmid lühistada. Aku klemmide lühistamine võib põhjustada põletusi ja tulekahju.
- d. Valedes tingimustes võib akust eralduda vedelikku. Vältige sellega kokkupuutumist. Juhusliku kokkupuute korral loputage veega. Kui vedelikku satub silma, pöörduge lisaks arsti poole. Akust eraldunud vedelik võib põhjustada ärritust ja põletusi.
- e. Ärge kasutage akupatareid või tööriista, mis on kahjustunud või ümber ehitatud. Kahjustunud või muudetud konstruktsiooniga akude kasutamisel võib esineda kõrvalkaldeid, mis võivad lõppeda tulekahju, plahvatuse või vigastustega.
- f. Kaitske akupatareid ja tööriista tule ja kõrge temperatuuri eest. Kokkupuutel leekidega või temperatuuriga üle 130 °C võib tagajärjeks olla plahvatus.
- g. Järgige kõiki laadimisjuhiseid ja ärge laadige akupatareid ega tööriista väljaspool juhistes märgitud temperatuurivahemikku. Valesti või väljaspool

ettenähtud temperatuurivahemikku laadimine võib kahjustada akut ja suurendada tulekahju ohtu.

6. Teenindus

- a. Laske tööriista korrapäraselt hooldada kvalifitseeritud remonditöökojas ja kasutage ainult originaalvaruosi. Nii tagate elektriseadme ohutuse.
- b. Ärge hooldage kahjustunud akupatareid. Akupatareid tuleb lasta hooldada ainult tootjal või volitatud teenusepakkujatel.

Ohutusnõuded nurgasaagide kasutamisel

- ◆ Nurgasaed on mõeldud puidu või puitmaterjalide lõikamiseks, neid ei tohi kasutada abrasiivsete lõikeketastega musta metalli (näiteks lattide, varraste, tihvtide jms) lõikamiseks. Abrasiivne tolm põhjustab alumise kaitsekatte jt osade kinnikiilumist. Abrasiivkettaga lõikamisel tekkivad sädemed kõrvetavad alumist kaitsekattet, lõhikplaati ja muid plastmassist osi.
- ◆ Kui vähegi võimalik, kasutage töödeldava detaili kinnitamiseks pitskruve. Kui hoiate detaili käega, peate hoidma kätt alati ühel või teisel küljel saekettast vähemalt 100 mm kaugusel. Ärge lõigake selle saega tükke, mis on liiga väikesed, et neid kindlalt kinnitada või käsitsi kinni hoida. Kui asetate käe saeketale liiga lähedale, suureneb oht saada viga kettaga kokkupuutumise tagajärjel.
- ◆ Töödeldav detail peab püsima paigal ja see tuleb fikseerida või suruda nii juhiku kui ka laua vastu. Ärge suruge töödeldavat detaili läbi ketta ega lõigake fikseerimata detaili. Kinnitamata või liikuvad detailid võivad suurel kiirusel õhku paiskuda, põhjustades vigastusi.
- ◆ Laske sael tungida läbi töödeldava detaili. Ärge tõmmake saagi läbi töödeldava detaili.
- ◆ Lõike tegemiseks tõstke lõikepea üles ja tõmmake see lõiget tegemata välja töödeldava detaili kohale, käivitage mootor, vajutage lõikepea alla ja saagige detail läbi. Kui lõigata tõmmates, siis hakkab saeketas töönaoliselt mõõda detaili ronima ja paiskub suure jõuga sae kasutaja poole.
- ◆ Ärge kunagi pange kätt ei saeketta eest ega tagant risti üle lõikejoone. Väga ohtlik on toetada detaili ristatud kätega, st hoida detaili vasaku käega saeketta paremal küljel või vastupidi.
- ◆ Ärge küünitage kumbagi kätt juhtlati taha saeketta kummalegi küljele lähemale kui 100 mm, et eemaldada puiduprahti või mõnel muul põhjusel, kui saeketas pöörleb. Pöörleva saeketta asetamine käe lähedal ei pruugi olla tajutav ja te võite rängalt viga saada.
- ◆ Kontrollige enne lõikamist töödeldavat detaili. Kui detail on kooldunud või väändunud, kinnitage see kumerdunud küljega juhiku poole. Veenduge alati, et töödeldava detaili, juhiku ja laua vahele ei jääks

- lõikejoone ümbruses pilu.** Paindunud või väändunud detailid võivad väänduda või nihkuda ja põhjustada lõikamise ajal pöörleva saeketta kinnikiilumise. Töödeldavas details ei tohi olla naelu ega võõrkehi.
- ◆ **Ärge kasutage saagi enne, kui laualt on eemaldatud kõik tööriistad, puidujägid jms, välja arvatud töödeldav detail.** Peenike praht või lahtised puidutükid või muud pöörleva kettaga kokku puutuvad esemed võivad suurel kiirusel õhku paiskuda.
 - ◆ **Detaile tohib lõigata ainult ühekaupa.** Kui laduda mitu detaili üksteise otsa, ei saa neid korralikult kinnitada ning need võivad paigast nihkuda.
 - ◆ **Enne kasutamist veenduge, et nurgasaag oleks paigaldatud või asetatud tasasele, kindlale tööpinnale.** Tasane ja kindel tööpind vähendab ohtu, et nurgasaag muutub ebastabiilseks.
 - ◆ **Mõelge oma töö läbi. Iga kord, kui muudate kalde- või nurgaseadistust, veenduge, et reguleeritav juhik oleks seadistatud detaili toestamiseks õigesti ja ei takistaks ketta liikumist ega kaitsesüsteemi.** Kui tööriist on välja lülitatud ja detaili ei ole lõikamiseks lauale asetatud, lükake saeketas pöörlema ja veenduge, et see ei puutuks millegi vastu ega riivaks juhikut.
 - ◆ **Lauaplaadist laiemad või pikemad detailid tuleb näiteks lauapikenduste, saepukkide vms abil korralikult toestada.** Detailid, mis on nurgasae lauaplaadist pikemad või laiemad, võivad koolduda, kui jätta need kindlalt toestamata. Detaili küljest ära lõigatava tüki kooldumisel võib see kergitada alumist kaitsekattet või saeketta pöörlemise toimet õhku paiskuda.
 - ◆ **Ärge kasutage lauapikenduse või lisatoestuse asemel teist inimest.** Detaili ebastabiilne tugi võib põhjustada ketta kinnikiilumist või detaili nihkumist lõikamise ajal, tõmmates seadme kasutaja ja abilise vastu pöörlevat ketast.
 - ◆ **Äralõigatavat detaili ei tohi mingil juhul kiiluda ega suruda vastu pöörlevat saeketast.** Kui äralõigatava osa liikumine on piiratud, s.t kasutatakse pikkuse piirajaid, võib see kiiluda vastu ketast ja suure hooga õhku paiskuda.
 - ◆ **Kasutage alati pitskruvi või konstruktsiooni, mis on ette nähtud varraste, torude või muu ümara kujuga materjali nõuetekohaseks toestamiseks.** Ümarlatid kipuvad lõikamise ajal veerema, põhjustades ketta haukamist ja tõmmates materjali koos käega vastu ketast.
 - ◆ **Laske kettal enne töödeldava detailiga kokkupuutumist saavutada täiskiirus.** See vähendab detaili õhkupaiskumise ohtu.
 - ◆ **Kui töödeldav detail või ketas kinni kiilub, siis lülitage nurgasaag välja. Oodake, kuni kõik liikuvad osad on peatunud, ja ühendage pistik voluüvõrgust lahti ja/ või eemaldage aku.** Seejärel vabastage kinnikiilunud

materjal. Kui detaili kinnikiilumisel saagimist jätkata, võite kaotada nurgasae üle kontrolli või seda kahjustada.

- ◆ **Pärast lõike lõpetamist vabastage lüüti, hoidke lõikepead all ja oodake, kuni ketas on peatunud, enne kui äralõigatud tüki eemaldate.** Käe sirutamine vabajooksul pöörleva ketta lähedusse on ohtlik.

Täiendavad ohutusnõuded nurgasaagide kasutamisel

- ◆ Selles kasutusjuhendis kirjeldatakse ettenähtud otstarvet. Mis tahes tarvikute või lisaseadmete kasutamine või tööriista kasutamine viisil, mida selles kasutusjuhendis ei soovitata, võib põhjustada kehavigastuse või varalise kahju ohtu.
- ◆ Ärge kasutage pragunenud, paindunud, kahjustunud ega deformeerunud saekettaid.
- ◆ Kui lõhikplaat on kulunud, vahetage see välja.
- ◆ Ärge kasutage soovitatust suurema ega väiksema läbimõõduga saekettaid. Sobiva saeketta valimiseks vaadake tehnilisi andmeid. Kasutage ainult selles kasutusjuhendis kindlaks määratud saekettaid, mis vastavad standardile EN 847-1.
- ◆ Ärge kasutage kiirlõiketerasest (HSS) kettaid.



Hoiatus! Kokkupuude saagimisel tekkiva tolmuga või selle sissehingamine võib mõjuda halvasti seadme kasutaja ning võimalike juuresviibijate tervisele. Kandke tolmumaski, mis on mõeldud kaitseks tolmu ja aurude eest, ning veenduge, et tööpiirkonda sisenevaid isikuid on samuti kaitstud.

- ◆ Ärge töötage asbesti sisaldava materjaliga. Asbesti peetakse kantserogeenseks.
- ◆ Saeketaste ja töötlemata materjali käsitsemisel kandke kindaid (võimaluse korral tuleb saekettaid kanda ümbrises).
- ◆ Kandke kõrvaklappe või -trophe, et vähendada kuulmislanguse ohtu.
- ◆ Kaaluge spetsiaalsete müra vähendavate saeketaste kasutamist.
- ◆ Vigastusohu vähendamiseks kandke silmade kaitset.
- ◆ Puidu saagimisel kasutage komplekti kuuluvat tolmukutti.
- ◆ **Kui on oht, et lõiketarvik võib riivata varjatud juhtmeid või seadme enda juhet, hoidke elektritööriista isoleeritud käepidemetest.** Kui lõiketarvik riivab voolu alla olevat juhet, võivad voolu alla sattuda ka elektritööriista lahtised metallosad, andes kasutajale elektrilöögi.
- ◆ Valige lõigatava materjali jaoks sobiv ketas.
- ◆ Ärge kasutage seadet ilma kaitsekatteta. Ärge kasutage seadet, kui kaitsekate ei toimi või ei ole õigesti hooldatud.
- ◆ Kaldsaagimisel veenduge, et konsool on kindlalt fikseeritud.
- ◆ Enne iga lõiget tuleb veenduda, et masin on stabiilne.

- ◆ Hoidke käepidemed kuivad, puhtad ning vabad õlist ja määrtest.
- ◆ Hoidke seadme ümbrust korras ning eemaldage lahtine materjal, nagu saepuru ja ärälõigatud tükid.
- ◆ Tagage seadme ja tööpiirkonna valgustamiseks piisav üld- või kohtvalgustus.
- ◆ Ärge laske vastava väljaõppeta isikutel seadet kasutada.
- ◆ Enne kasutamist veenduge, et ketas oleks korralikult kinnitatud. Veenduge, et saeketas pöörleks õiges suunas. Hoidke ketas terav. Järgige juhiseid määrimise ja tarvikute vahetamise kohta.
- ◆ Veenduge, et saekettale märgitud kiirus oleks vähemalt võrdne sae andmesildile märgitud kiirusega.
- ◆ Veenduge, et igasugused vahehooldjad ja võllirõngad vastaksid STANLEY FATMAXi poolt ette nähtud eesmärkidele.
- ◆ Lõikejoone järgimise süsteemi parandusi peaksid teostama volitatud remonditöökodad või STANLEY FATMAXi hooldustehnikud.
- ◆ Enne hooldustööde tegemist ja saeketta vahetamist eemaldage seadmest alati aku.
- ◆ Ärge puhastage ega hooldage seadet ja ärge eemaldage ärälõigatud tükke ega muid detaili osasid lõikepiirkonnast, kui saag töötab ja lõikepea ei ole puhkeasendis.
- ◆ Võimalusel kinnitage seade alati tööpingi külge.
- ◆ Enne töö alustamist veenduge, et kõik fikseerimisnupud ja käepidemed oleksid kinni.
- ◆ Mitte kunagi ärge kasutage saagi ilma laua vahetükita.
- ◆ Mitte kunagi ärge püüdke peatada kiiresti liikuvat seadet tööriista või muu eseme surumisega vastu ketast; see võib põhjustada raske õnnetuse.
- ◆ Enne mis tahes tarvikute kasutamist või paigaldamist lugege kasutusjuhendit. Tarvikute vale kasutamine võib põhjustada kahjustusi.
- ◆ Enne toitelüliti vabastamist tõmmake ketas laua vahetükist ja detailist välja.
- ◆ Ärge asetage midagi vastu ventilaatorit mootori võlli toetamiseks.
- ◆ Saeketta kaitse tõuseb automaatselt konsooli allaviimisel; konsooli tõstmisel laskub see alla saeketta kohale. Kaitsekate võib tõsta käsitsi saeketta paigaldamisel ja eemaldamisel ning sae kontrollimisel. Mitte kunagi ärge tõstke saeketta kaitset käsitsi, kui seade ei ole välja lülitatud.
- ◆ Kontrollige regulaarselt, et mootori ventilatsioonivad oleksid puhtad ja vabad laastudest.
- ◆ Elektritööriista olevaid hoiatusmärke ei tohi muuta loetamatuks.
- ◆ Ärge kunagi seiske elektritööriista peal. Kui elektritööriist ümber läheb või kui riivate saeketast, on oht saada raskeid vigastusi.
- ◆ Ärge puudutage saeketast pärast töötamist, kui see ei ole jõudnud jahtuda. Saeketas muutub töötamise ajal väga tuliseks.
- ◆ Et vältida vigastusi materjali õhku paiskumise tagajärjel, eemaldage aku, et saag ootamatult ei käivituks, ja seejärel eemaldage väikesed materjalitükid.
- ◆ Enne kasutamist ja pärast hooldust tuleb kontrollida kettakaitset, et tagada nõuetekohane töö. Selleks ajaks tuleb saag välja lülitada ja eemaldada aku. Konsool tuleb üles tõsta ja alla lasta veendumaks, et kaitsekate katab ketta ja ketas ei riiva kaitsekate. Kui kaitsekate ei tööta korralikult, laske tööriista hooldada kvalifitseeritud hooldustehnikul. Lähima hooldusesinduse kohta küsige teavet STANLEY FATMAXi klienditeenindusest.
- ◆ **See nurgasaag on mõeldud ainult puidu, plastmassi ja värvilise metalli saagimiseks.** Ärge kasutage saagi muude materjalide saagimiseks peale tootja soovitatute.
- ◆ Ärge puudutage saeketast pärast töötamist, kui see ei ole jõudnud jahtuda. Saeketas muutub töötamise ajal väga tuliseks.



Hoiatus! Plastmassi, maltspuidu ja muude materjalide lõikamisel võib sulanud materjal koguneda teraotstele ja saekettale, suurendades lõikamise ajal ketta ülekuumenemise ja kinnikiilumise ohtu.

Juuresviibijate ohutus

- ◆ Lapsed alates 8. eluaastast ning isikud, kelle füüsilised, tajumis- või vaimsed võimed on piiratud või kelle puuduvad kogemused ja teadmised seadme kasutamise kohta, võivad seda laadijat kasutada, kui neid jälgitakse või juhendatakse seadme ohutul kasutamisel ning nad mõistavad sellega seotud ohtusid.
- ◆ Lapsed ei tohi seadmega mängida. Järelevalveta lapsed ei tohi seadet puhastada ega hooldada.

Muud ohud

Saagide kasutamiseiga kaasnevad järgmised ohud.

Ka asjakohaste ohutusnõuete järgimisel ja turvaseadeldiste kasutamisel ei saa teatud ohte vältida. Need on järgmised.

- ◆ Pöörlevate või liikuvate osade puudutamisest põhjustatud vigastused.
- ◆ Kuulmiskahjustused.
- ◆ Pöörleva saeketta katmata osade poolt põhjustatud õnnetuste oht.
- ◆ Detailide, ketaste või tarvikute vahetamisel tekkivate vigastuste oht.
- ◆ Sõrmede muljumise oht kaitsekate avamisel.
- ◆ Puidu, eriti tamme, kase ja MDF-plaatide saagimisel tekkiva tolmu sissehingamisest põhjustatud terviseohud.

- ◆ Tööriista pikaajalisest kasutamisest põhjustatud vigastused. Tööriista pikemaajalisel kasutamisel tehke korrapäraselt puhkepause.

Müra

Märgitud müraväärtused on mõõdetud standardse katsemeetodiga ja neid saab kasutada tööriistade omavaheliseks võrdlemiseks.

Deklareeritud mürataset võib kasutada ka kokkupuute esmaseks hindamiseks.

Hoiatus! Elektritööriista tegeliku kasutamise ajal tekkiv müra võib deklareeritud väärtustest erineda. See sõltub kasutusviisist ja eriti töödeldavast materjalist.

Hoiatus! Kasutage alati kuulmiskaitsevahendeid. Mõnedes tingimustes ja kasutamiskestuse juures võib seadme põhjustatud müra kahjustada kuulmist. Pidage silma järgmisi müra mõjutavaid tegureid:

- ◆ kasutage müra vähendavaid saekettaid;
- ◆ kasutage ainult korralikult teritatud saekettaid ja
- ◆ kasutage spetsiaalseid müra vähendavaid saekettaid.

Tööriistal olevad sildid

Tööriistal on järgmised piktogrammide koos kuupäevakoodiga:



Hoiatus! Vigastusohu vähendamiseks tuleb lugeda kasutusjuhendit.



Kandke kaitseprille.



Kandke kõrvade kaitset.



Kandke tolumaski.



Seda toodet ei tohi kasutada alla 16-aastased lapsed.



Hoidke käsi kettast eemal.



Käte keeluala – hoidke sõrmed ja käed pöörlevatest saeketatetest eemal.



Saekettaid käsitsedes kandke kindaid.



Ärge vaadake otse põleva lambi suunas.

Täiendavad ohutusnõuded: akud ja laadidajad

Hoiatus! Seadet tohib kasutada ainult sellega kaasas oleva toiteseadmega.

Märkus! Tööriista soovitatav töötemperatuur on 4 °C kuni 40 °C.

Akud

- ◆ Ärge üritage neid kunagi avada.
- ◆ Vältige aku kokkupuudet veega.
- ◆ Ärge hoidke akut kohas, mille temperatuur võib kerkida üle 40 °C.
- ◆ Laadimisel peab ümbritseva keskkonna temperatuur olema vahemikus 10 °C kuni 40 °C.
- ◆ Laadimiseks kasutage ainult tööriistaga kaasas olevat laadijat.
- ◆ Akude kõrvaldamisel järgige jaotise „Keskkonnakaitse“ juhiseid.



Ärge üritage laadida kahjustunud akusid.

Akulaadidajad

- ◆ Kasutage oma Stanley FatMaxi laadijat ainult selle tööriista aku laadimiseks, millega koos laadija tarniti. Teised akud võivad plahvatada ning põhjustada kehavigastusi ja kahju.
- ◆ Ärge üritage laadida mitlaetaavaid patareieid.
- ◆ Laske defektsed juhtmed kohe välja vahetada.
- ◆ Vältige akulaadija kokkupuudet veega.
- ◆ Ärge avage akulaadijat.
- ◆ Ärge torgake akulaadijasse võõrkehi.



Akulaadija on mõeldud kasutamiseks ainult siseruumides.



Enne kasutamist lugege kasutusjuhendit.

Elektriohutus



Akulaadija on topeltisolatsiooniga ega vaja seega lisamaandust. Veenduge alati, et võrgupinge vastaks andmesildile märgitud väärtusele. Ärge kunagi üritage asendada laadijat tavalise toitepistikuga.

- ◆ Kui toitejuhe on kahjustunud, tuleb lasta see ohutuse tagamiseks tootjal või Stanley FatMaxi volitatud teeninduskeskusel välja vahetada.

Osad

Sellel tööriistal on mõned või kõik järgmised osad.

1. Päästiklüüti
2. Juhtkäepide

3. Paigaldusavad
4. Alumine kaitsekate
5. Nurga fikseerimisnupp
6. Nurklõike riivi nupp
7. Lõhikplaat
8. Nurgaskaala
9. Nurgaskaala näidik
10. Kandesangad
11. Juhik
12. Kalde fikseerimisnupp
13. Juhtsiinid
- 13a. Takjakinnisega rihm
14. Tolmueemaldusava
15. Akupatarei
16. Töölambi lüliti
17. Lukustushoob
18. Juhtsiini fikseerimiskruvi
19. Pitskruvi kinnitusava
20. Lukustamispuhk

Kokkupanemine (joonis A)

Teie nurgasaag on kastis osaliselt kokkupandud kujul.

- ◆ Avage kast ja tõstke saag välja, kasutades sae alusel olevaid kandesangu (10) (joonis A).
- ◆ Asetage saag siledale, tasasele pinnale, näiteks tööpingile või tugevale lauale.
- ◆ Vaadake käesoleva juhendi leheküljel 2 toodud paigaldusskeemi, et tutvuda saega ja selle erinevate osadega. Reguleerimist käsitlev osa viitab nendele mõistetele ja teil on vaja teada, mis osadega on tegu ja kus need paiknevad.
- ◆ Lõikenurga fikseerimisnupp (5) on transpordi ajaks eemaldatud. Eemaldage nurga fikseerimisnupp (5) pakendist ja kruvige see sae külge, asukohta vt joonistelt G ja J.
- ◆ Teie sael on sisseehitatud tolmuport (14), millega saab ühendada komplekti kuuluva tolmuoti (35) või töökoja tolmuimejasüsteemi.

Lõhikplaat (joonis J)

Lõhikplaat (7) kinnitatakse lauale 6 kruvi abil. Lõhikplaadi (7) kõrgust ei saa muuta.

Märkus! Kui lõhikplaat (7) on kulunud, kahjustatud või vajab väljavahetamist, tuleb remont usaldada volitatud remonditöökojale või STANLEY FATMAXi hooldustehnikutele.

Lukustamispuhk (joonis F)

Hoiatus! Lukustamispuhka peaks kasutama AINULT sae kandmisel või hoiulepanemisel. ÄRGE kasutage lukustamispuhka ühegi lõikamisoperatsiooni ajal.

Märkus! Nurgasae tõstmiseks, kandmiseks ja toetamiseks transpordi ajal kasutage kahte kandesanga (10), mis asuvad nurgasae aluse kummalgi küljel (joonis A).

Lõikepea fikseerimiseks alumisse asendisse lükake lõikepea alla, suruge lukustamispuhk (20) sisse ja vabastage lõikepea. See hoiab lõikepead ohutult paigal, kui saagi ühest kohast teise viiakse. Lõikepea vabastamiseks vajutage see alla ja tõmmake pulk välja.

Hoiatus! Kandke alati hoolt selle eest, et tööriist oleks enne reguleerimist ja kontrollimist välja lülitatud ja selle aku eemaldatud.

Aku laadimine (joonis B)

Akut tuleb laadida enne esmakordset kasutamist ja alati, kui see ei anna enam piisavalt voolu töödel, mis varem käisid kergelt.

Aku võib laadimise ajal soojeneda, mis on tavaline ega tähenda, et aku oleks rikkis.

Hoiatus! Ärge laadige akut, kui ümbritseva keskkonna temperatuur on alla 10 °C või üle 40 °C. Soovitatav laadimistemperatuur on umbes 24 °C.







Märkus! Laadija ei lae akut, kui selle temperatuur on alla 10 °C või üle 40 °C.

Aku tuleb jätta laadijasse ning laadija hakkab seda automaatselt laadima, kui aku temperatuur vastavalt kasutusele või langeb.

Märkus! Liitiumioon-akupatareide maksimaalse võimsuse ja eluea tagamiseks laadige akupatarei enne esmakordset kasutamist täis.

- ◆ Ühendage laadija (21) enne akupatarei (15) sisestamist sobivasse pistikupesasse.
- ◆ Punane laadimistuli (21a) vilgub püsivalt, mis tähendab, et laadimine on alanud.
- ◆ Laadimine on lõpetatud, kui roheline laadimise märgutuli (21a) jääb püsivalt põlema. Akupatarei (15) on täielikult laetud ja selle võib kasutamiseks eemaldada või laadijasse (21) jätta.
- ◆ Laadige tühjaks saanud akusid 1 nädala jooksul. Tühjana seisima jäänud aku mahtuvus väheneb oluliselt.

Laadija märgutulede režiimid

	Laadimine Roheline märgutuli vilgub	
	Täis laetud Roheline märgutuli põleb	
	Kuuma/külma aku laadimiskaitse Roheline märgutuli vilgub Punane märgutuli põleb	

Märkus! Ühilduv(ad) laadija(d) ei lae vigast akupatareid. Laadija näitab akupatareid defekti, kui tuled ei sütti.

Märkus! See võib tähendada ka seda, et viga on laadijas. Kui laadija viitab probleemile, viige laadija ja akupatareid volitatud hooldusesindusse testimisele.

Aku jätkmine laadijasse

Kui märgutuli põleb püsivalt, võib aku jätta laadijasse. Laadija hoiab aku laetuna ja kasutusvalmina.

Kuuma/külma aku laadimiskaitse

Kui laadija tuvastab, et aku on liiga tuline või külm, rakendub automaatselt kuuma/külma aku laadimiskaitse, roheline märgutuli (21a) hakkab vilkuma ja punane märgutuli (21b) põleb ning laadimine lükkub edasi, kuni aku on saavutanud sobiva temperatuuri. Seejärel lülitub laadija automaatselt laadimisrežiimile. See funktsioon tagab aku maksimaalse tööea.

Aku laetuse näidik (joonis C)

Akul on laetuse näidik, mille abil saab kiiresti vaadata, kui kaua aku vastu peab, vt joonis B. Vajutades laadimisoleku nuppu (15a), saate hõlpsalt vaadata aku laetuse taset, nagu näidatud joonisel C.

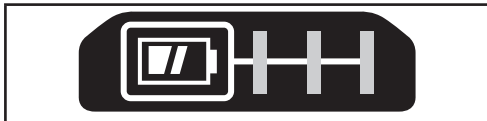

Aku paigaldamine ja eemaldamine (joonised D ja E)

- ◆ Aku (15) paigaldamiseks asetage see kohakuti tööriistal oleva pesaga (22). Lükake aku pesa ja suruge, kuni see klõpsatusega kohale asetub.
- ◆ Aku eemaldamiseks vajutage aku vabastusnuppu (15b) ja tõmmake aku pesast välja, nagu näidatud joonisel E.

Saeketta vahetamine või uue ketta paigaldamine (joonised G, H ja I)

Hoiatus! Et vähendada raskete kehavigastuste ohtu, lülitage tööriist enne transportimist, seadistamist või tarvikute paigaldamist ja eemaldamist välja ning eemaldage aku. Seadme ootamatu käivitumine võib lõppeda vigastustega.

Ketta eemaldamine

- ◆ Eemaldage aku (15) sae küljest.
- ◆ Tõstke konsool ülemisse asendisse ja tõstke alumine kaitsekate (4) lõpuni üles.
- ◆ Lõdvendage, kuid ärge eemaldage kaitsekatte klambri eesmist kruvi (24), kuni klambri (25) saab tõsta piisavalt kaugele, et pääseda ligi saeketta kruvile (26). Kaitseklambri kruvi asendi tõttu jääb alumine kaitsekate tõstetud asendisse.

- ◆ Vajutage völli lukustusnupp (28) alla ja pöörake samal ajal saeketast (29) ettevaatlikult käega, kuni see lukustub.
- ◆ Hoides nuppu all, vabastage teise käega saeketta kruvi (26), kasutades kaasas olevat mutrivõtit. (Pöörake päripäeva, vasakkeermed.)
- ◆ Eemaldage saeketta kruvi (26), kasutades selleks komplekti kuuluvat mutrivõtme kuuskantotsa, välimine kinnitusseib (30) ja ketas (29). Sisemise seibi (31) võib jätta völli (32).

Ketta paigaldamine

- ◆ Eemaldage aku (15) sae küljest.
- ◆ Tõstke konsool üles, hoidke alumist kaitsekate (4) lahti ja kaitsekatte klambrit (25) üleval ning asetage ketas (29) völli (32) vastu sisemist kettahoidikut (31), nii et ketta hambad oleksid suunatud saele märgitud pöörlemissuunas.
- ◆ Paigaldage välimine kinnitusseib (30) völli (32).
- ◆ Paigaldage saeketta kruvi (26), fikseerige völli lukusti (28) ja keerake kruvi (26) kaasasoleva mutrivõtmeaga kõvasti kinni (vasakkeere, keerake vastupäeva).
- ◆ Viige kaitsekatte klamber (25) algseesse täielikult langetatud asendisse ja keerake kaitsekatte klambri kruvi (24) korralikult kinni, et klamber püsiks paigal.

Lõikejoone järgimise süsteem

Hoiatus! Ärge vaadake otse töölampi valgusvihu suunas. Tagajärjeks võivad olla rasked silmakahjustused.

Märkus! Aku peab olema laetud ja nurgasaega ühendatud. Lõikejoone järgimise süsteemi saab sisse või välja lülitada ainult töölampi lülitist (16).

Puidutüki saagimiseks sellele märgitud pliatsijoonele järgi lülitage töölampi lülitist (16) (mitte päästikust) sisse lõikejoone järgimise süsteem, seejärel tõmmake juhtkäepide (2) alla, et tuua saeketas puidu ligi.

Puidule ilmub saeketta vari. See varjutatud joon tähistab materjali, mis kettaga läbilõikamisel eemaldatakse.

Lõike rihtimiseks täpselt pliatsijoonele tuleb joondada pliatsijoon ketta varju servaga. Arvestage, et pliatsijoon täpselt tabamiseks peate võib-olla reguleerida nurga või kalde väärtust.

Teie sael on aku puuduste tuvastamise funktsioon. Töölamp hakkab vilkuma, kui aku läheneb kasutusea lõpule või on liiga tuline. Enne lõiketööde jätkamist laadige akut. Aku laadimisjuhised leiata jaotisest „Olulised ohutusnõuded kõikide akude kasutamisel“.

Nurklõike reguleerimine (joonis J)

Nurga fikseerimisnupp (5) ja nurklõike riivi nupp (6) võimaldavad seada sae nurklõikenurka paremal 47° ja vasakul 47°. Nurklõike riiv leiab automaatselt nurgad 0°, 15°, 22,5°, 31,6° ja 45° nii paremal kui vasakul. Sae lõikenurga seadmiseks avage nurga fikseerimismehhanism, keerates

nurga fikseerimisnuppu (5) avamiseks vastupäeva ja lukustamiseks päripäeva. Tõmmake nurklõike riivi nupp (6) üles ja valige nurgaskaalal (8) soovitud nurk. Lukustage nurga fikseerimisnupp (5) päripäeva keerates.

Kalde fikseerimisnupp (joonis K)

Kalde fiksaator võimaldab kallutada saagi 48° vasakule. Kalde seadistuse reguleerimiseks keerake kalde fikseerimisnuppu (12) vabastamiseks vastupäeva. Pinguldamiseks keerake kalde fikseerimisnuppu päripäeva.

Ettevaatust! Muljumisoht. Enne alistuste reguleerimist pingutage kindlasti kalde fikseerimisnuppu.

Päästiklüüti (joonis L)

Sae sisselülitamiseks lükake lukustushoob (17) vasakule, seejärel vajutage päästiklüüti (1). Saag töötab, kui lüüti on alla vajutatud. Enne saagima asumist laske saekettal saavutada täiskiiirus. Sae väljalülitamiseks vabastage lüüti. Laske kettal enne lõikpea tõstmist peatuda. Lüütit ei ole võimalik lukustada sisselülitatud asendis. Päästikus on ava (1a), millest saab läbi panna tabaluku ja lukustada lüüti väljalülitatud asendis.

Sael ei ole elektrilist automaatpidurit, kuid saeketas peaks seiskuma 5 sekundi jooksul pärast päästiku vabastamist. See ei ole reguleeritav. Kui seiskumiseks kulub aeg ületab korduvalt 5 sekundit, viige tööriist probleemi lahendamiseks Stanley FatMaxi volitatud hooldusesindusse.

Enne ketta eemaldamist lõikesoonest veenduge alati, et ketas oleks peatunud.

Tolmueemaldus (joonis M)

Hoiatus! Et vähendada raskete kehavigastuste ohtu, lülitage tööriist enne transportimist, seadistamist või tarvikute paigaldamist ja eemaldamist välja ning eemaldage aku. Seadme ootamata käivitumine võib lõppeda vigastustega. Teie sael on sisseehitatud tolmuport (14), millega saab ühendada tolmuoti (35) või töökoja tolmuimejasüsteemi.

Tolmukoti ühendamine

- ◆ Paigaldage tolmuoti (35) tolmuporti (14) külge, nagu näidatud joonisel M.
- ◆ Tolmuporti (14) külge võib kinnitada tolmuoti (35) asemel imemistoru (38 – ei kuulu komplekti). Selleks tuleb paigaldada imemistoru (38) tolmuoti (35) asemele, vt joonist M.
- ◆ Hoidke sae töötamise ajal imemistoru (38) takjakinnisega rihma (13a) abil liugrööbastest (13) eemal.

Märkus! Takjakinnisega rihm (13a) ei ole kandesang ja seda ei tohi kasutada sae teisaldamiseks ega transportimiseks.

Tolmukoti tühjendamine

- ◆ Eemaldage tolmuoti (35) sae küljest ja raputage või patsutage kott õrnalt tühjaks.
- ◆ Ühendage tolmuoti uuesti tolmuportiga (14).

Võite tähele panna, et mitte kogu tolm ei tule kotist välja. See ei mõjuta lõikesooritust, kuid vähendab sae tolmukogumistõhusust. Et võimaldada saepuru taas tõhusalt eemaldada, vajutage tolmuoti tühjendamisel selle sees olevat vedru ja koputage koti külge vastu prügikasti või tolmuannumat.

Hoiatus! Ärge kunagi kasutage seda saagi ilma tolmuoti. Puidutolm võib tekitada hingamisraskusi.

Saagimine

Kui liugfunktsiooni ei kasutata, veenduge, et lõikepea on võimalikult kaugele tagasi lükatud ja et juhtsiini fikseerimiskruvi (18) on kinni keeratud. See ei lase sael detaili töötlemise ajal siinidel kaasa libiseda.

Märkus! ÄRGE LÕIGAKE SELLE SAEGA MUSTA METALLI EGA MÜÜRITIST (SELLE SAEGA TOHIB LÕIGATA VÄRVILIST METALLI). Ärge kasutage abrasiivseid saekettaid.

Märkus! Enne lõikamist vaadake alumise kaitsekatte kohta olulist teavet peatüki „Seadistused“ jaotisest „Kaitsekatte aktiveerimine ja nähtavus“.

Ristlõiked (joonis N)

Ristlõike puhul lõigatakse puitu ristikiudu mis tahes nurga all. Sirge ristlõike tegemiseks seatakse nurgalatt null kraadi juurde. Seadistage ja fikseerige nurgalatt nullile ning hoidke puitu kindlalt laual ja juhiku vastas. Kui juhtsiini fikseerimiskruvi (18) on kinni keeratud, lülitage saag sisse, vajutades päästiklüüti (1).

Kui saag saavutab täiskiiiruse (umbes 1 sekundiga), langetage konsooli puidu lõikamiseks sujuvalt ja aeglaselt. Enne konsooli tõstmist laske saekettal täielikult peatuda.

Lõigates midagi suuremat kui 51 × 102 mm (2 × 4 tolli), kasutage väljapoole-alla-tagasi liikumist, olles vabastanud juhtsiini fikseerimiskruvi (18). Tõmmake saagi enda poole, langetage lõikepea detaili juurde ja lükake saagi lõike lõpetamiseks aeglaselt edasi. Jälgige, et saeketas ei riivaks väljatõmbamise ajal detaili pealmist külge. Saag võib teie poole viskuda, põhjustades kehavigastusi ja kahjustades detaili.

Hoiatus! Kui käsi on vaja hoida lõikamise ajal kettast vähem kui 152 mm (6") kaugusel, kinnitage detail alati pitskruviga, et seda valitseda ning vähendada detaili kahjustamise ja kehavigastuste ohtu.

Märkus! Juhtsiini fikseerimiskruvi (18) peab olema lahti, et saag saaks libiseda mööda juhtsiini.

Ristlõigete tegemiseks nurga all seatakse nurgalatt nullist erinevale väärtusele.

Nurkade tegemiseks on see nurk tihti 45°, aga selle saab seadistada ükskõik millisele väärtusele alates nullist kuni 47° vasakul või 47° paremal. Tehke lõige, nagu eespool kirjeldatud.

Tehes nurklõiget lühematel detailidel laiusel üle 2 x 6, asetage alati pikem külge vastu juhikut (joonis O).

Puidutükile märgitud pliatsijoont mööda lõikamiseks seadistage võimalikult lähedane nurk. Lõigake vajalikust veidi pikem tükk ja mõõtke pliatsijoone kaugus lõike servast, et teha kindlaks, millises suunas lõikenurka reguleerida, seejärel lõigake uuesti. See on levinud tehnika, mille omandamiseks kuulub veidi aega.

Kaldlõiked

Kaldlõige on ristlõige, mille puhul saeketas asetseb puidu suhtes nurga all. Kaldenurga seadmiseks vabastage kalde fikseerimisnupp (12) ja nihutage saag vastavalt soovile vasakule. Kui soovitud kaldenurk on paigas, keerake kalde fiksaator korralikult kinni. Kaldenurgad võivad ulatuda alates 3 kraadist paremal kuni 48 kraadini vasakul.

Lõikekvaliteet

Igasuguse lõike siledus on leitud mitmetest teguritest.

Lõike kvaliteeti mõjutavad nii lõigatav materjal, lõikeketta tüüp, ketta teravus kui ka lõikamiskiirus. Kui liistude ja muude täppistööde puhul on vaja siledamaid lõikeid, annab soovitud tulemuse terav (60 karbiidhambaga) saeketas ning aeglasem ja ühtlasem saagimine.

Ärge laske materjalil saagimise ajal liikuda; kinnitage see kindlalt.

Enne konsooli tõstmist laske saekettal alati täielikult peatuda. Kui detaili tagumisel küljelt murduvad sellegipoolest ära väikesed puidutükid, kleepige lõikekohta veidi maalriteipi. Saagige läbi teibi ja pärast saagimise lõppu eemaldage ettevaatlikult teip.

Erinevate lõigete puhul vaadake oma sae jaoks soovitatavate saeketaste loendit ja valige see, mis sobib teie vajadustega kõige paremini. Vt „Saekettad“ jaotises „Valikulised lisatarvikud“.

Keha ja käte asend (joonised O1–O4)

Keha ja käte õige asend nurgasae kasutamisel muudab saagimise kergemaks, täpsemaks ja ohutumaks.

Ärge kunagi pange käsi lõikepiirkonna lähedale. Ärge hoidke käsi saekettale lähemal kui 152 mm (6"). Hoidke detaili saagimisel tihedalt vastu lauda ja juhtlatti. Hoidke käsi samas asendis, kuni päästik on vabastatud ja saeketas on täielikult peatunud.

ENNE SAAGIMIST KONTROLLIGE ALATI SAEKETTA LIIKUMISTEEKONDA SISSELÜLITAMATA SAEGA. ÄRGE RISTAKE KÄSI, NAGU NÄIDATUD JOONISEL O3.

Hoidke mõlemad jalad kindlalt põrandal ja säilitage tasakaal. Nurgalati viimisel vasakule ja paremale liikuge sellega kaasa ning seiske saekettast veidi kõrval. Pliatsijoone järgimisel vaadake läbi kaitsekattes olevate pilude.

Materjali kinnitamine

Hoiatus! Et vähendada raskete kehavigastuste ohtu, lülitage tööriist enne transportimist, seadistamist või tarvikute

paigaldamist ja eemaldamist välja ning eemaldage aku. Seadme ootamatu käivitumine võib lõppeda vigastustega.

Hoiatus! Enne saagimist tasakaalustatud ja pitskruviga kinnitatud detail võib minna pärast lõike tegemist tasakaalust välja.

Tasakaalustamata koorem võib kallutada saagi või mis tahes muud, mille külge on saag kinnitatud, nagu laud või tööpink. Kui teha lõiget, mille tagajärjel võib tekkida tasakaalutus, tuleb detail korralikult toetada ning hoolitseda, et saag oleks korralikult stabiilse pinna külge kinnitatud. Kehavigastuste oht.

Hoiatus! Pitskrui kasutamise korral peab see olema kinni sae aluse kohal. Kinnitage detail alati sae aluse külge – mitte tööpiirkonnas kuhugi mujale. Jälgige, et pitskrui jalga poleks kinnitatud sae alumise serva külge.

Hoiatus! Kui käsi on vaja hoida lõikamise ajal kettast vähem kui 152 mm (6") kaugusel, kinnitage detail alati pitskruviga, et seda valitseda ning vähendada detaili kahjustamise ja kehavigastuste ohtu. Kui detaili ei saa käsitsi saepingile ja vastu juhikut kinnitada (ebakorrapärase kujuga vms) või kui teie käsi jääks kettale lähemale kui 152 mm (6"), tuleb kasutada pitskrui või muud kinnitusvahendit.

Kasutage materjali kinnitamiseks pitskrui, mis on saega kaasas. Pitskruid ostmiseks pöörduge kohaliku edasimüüja või Stanley FatMaxi hooldusesinduse poole.

Muud abivahendid, nagu vedruklambrid, kruustangid või C-klambrid võivad sobida teatud suuruse ja kujuga materjalide puhul. Neid kinnitusvahendeid tuleb valida ja paigaldada hoolikalt. Enne saagimist tehke alati proovi.

Pitskrui paigaldamine (joonis P)

- ◆ Torgake pitskrui (37) juhiku taga olevasse avasse (19). Pitskrui esikülj peaks olema suunatud nurgasae tagaosale poole. Kinnitusvarda soon peab olema täielikult alusesse sisestatud. Veenduge, et see soon oleks täielikult nurgasae alusesse sisestatud. Kui soon on nähtav, siis pole pitskrui korralikult kinnitatud.
- ◆ Keerake klambrit 180° nurgasae esikülje suunas.
- ◆ Vabastage nupp, et reguleerida pitskrui üles või alla, seejärel kasutage peenhäälestusnuppu, et detail korralikult kinnitada.

Märkus! Kaldlõike tegemisel asetage pitskrui aluse vastasküljele. ENNE SAAGIMIST KONTROLLIGE ALATI SAEKETTA LIIKUMISTEEKONDA SISSELÜLITAMATA SAEGA. JÄLGIGE, ET PITSKRUI EI TAKISTAKS SAE VÕI KAITSEKATTE LIIKUMIST.

Reguleerimine

Teie nurgasaag on tootmise ajal tehases täielikult ja täpselt reguleeritud. Kui transportimise, käsitemise või mõne muu põhjuse tõttu tuleb saagi uuesti reguleerida, järgige allpool toodud juhiseid.

Pärast reguleerimist peaks saag jääma täpseks. Järgige neid juhiseid hoolikalt, et saavutada täpsus, mida saag võimaldab.

Nurgaskaala reguleerimine (joonis Q1)

Lukustage konsool alumisse asendisse. Vabastage nurga fikseerimisnupp (5) ja pöörake nurgalatti, kuni nurklõike riivi nupp (6) lukustab selle 0° nurklõike asendisse. Ärge lukustage nurga fikseerimisnuppu. Asetage sae juhtlati ja ketta vastu nurklaud, nagu joonisel näidatud. (Ärge puudutage nurklauga ketta hammaste tippe. See põhjustab ebatäpset mõõtmist.) Kui saeketas ei asetse juhikuga täpselt risti, vabastage materjali juhik ja nihutage seda, kuni ketas on nurgikuga mõõtes juhiku suhtes täisnurga all. Ärge pöörake nurgaosuti näidule praegu tähelepanu.

Ketta seadmine laua suhtes täisnurga alla (joonis Q2)

Ketta seadmiseks laua suhtes täisnurga alla fikseerige latt lukustamispulga (20) abil alumisse asendisse. Asetage nurgik vastu ketast, aga mitte saehamba otsa. Vabastage kalde fikseerimisnupp (5) ja veenduge, et konsool on tihedalt vastu 0° kaldenurga piirajat. Vajadusel keerake 0° kalde reguleerimiskruvi 12,7 mm (1/2") mutrivõtmega (ei kuulu komplekti), et ketta kaldenurk laua suhtes oleks nurgikuga mõõdetuna 0°.

Kaitsekatte aktiveerimine ja nähtavus (joonis V)

Hoiatus! Muljumisoht. Vigastuste ohu vähendamiseks hoidke käepidet allapoole tõmmates põialt juhtkäepideme all. Kui juhtkäepide alla tõmmata, tõuseb alumine kaitsekate üles, mis võib põhjustada pitsumist.

Lati allaviimisel paljastab alumine kaitsekate (4) automaatselt ketta, lati tõstmisel aga laskub ketta peale.

Iga kord enne ja pärast reguleerimist liigutage konsooli (saag välja lülitatud) ning veenduge, et kaitsekate avaneks tõrgeteta ja sulguks täielikult. See ei tohi puutuda vastu ketast. Kui konsool on üleval, tõstke kaitsekate üles (saag välja lülitatud), nagu näidatud joonisel V, ja laske siis lahti. Kaitsekate peab kiiresti täielikult sulguma.

Ärge kasutage saagi, kui kaitsekate ei liigu vabalt ja ei sulgu viivitamata täielikult. Ärge kunagi siduge ega fikseerige kaitsekate saega töötamise ajaks avatud asendisse.

Kaitsekate võib tõsta käsitsi saeketta paigaldamisel ja eemaldamisel ning sae kontrollimisel.

ALUMIST SAEKETTA KAITSET EI TOHI MINGIL JUHUL ÜLES TÕSTA, KUI SAEKETAS EI OLE PEATUNUD.

Märkus! Suurte detailide puhul tuleb teatavate erilõigete tegemiseks kaitsekate üles tõsta käsitsi. Vt „Suurte detailide saagimine“ jaotises „Erilõiked“.

Kaitsekate eesmises osas on saagimisel nähtavuse tagamiseks pilud. Kuigi tänu avadele on õhupaiskuvate osakeste hulk märgatavalt väiksem, tuleks sellegipoolest alati kanda kaitseprille.

Juhtsiinid

Kontrollige korrapäraselt juhtsiine (13) lõtkude ja kliirensite suhtes. Juhtsiine tohib puhastada puhta ja kuiva lapiga.

Pildiraamide, karpide ja muude nelja küljega esemete lõikamine (joonised R1 ja R2)

Selleks, et siin kirjeldatud töövõtteid paremini mõista, soovime teha sae tunnetuse omandamiseks mõned lihtsad tööd puidujääkidest.

See saag sobib suurepäraselt joonisel R1 kujutatud nurklõigete tegemiseks. Kujutis A joonisel R2 kujutab liidet, mille puhul kasutatakse kahe laua servade lõikamiseks 45° kaldenurka, millest kokku moodustub 90° nurk. Selle liite puhul fikseeriti nurgalatt nullasendisse ja kaldenurga seadistus 45° nurga alla. Puit asetatakse laiema küljega vastu lauda ja kitsama servaga vastu juhikut. Lõike tegemiseks võib kasutada ka parem- ja vasakpoolset nurklõiget, nii et laiema külge on juhiku vastas.

Ääreliistude ja teiste raamide lõikamine (joonis R2)

Kujutis B joonisel R2 näitab liidet, mille tegemiseks seatakse nurgalatt 45° juurde, et kahe laua saagimisel tekiks nende vahele 90° nurk. Seda tüüpi liite tegemiseks määrake kaldenurga seadistuseks null ja nurgalati seadistuseks 45°. Jällegi asetage puit laiema küljega vastu lauda ja kitsama servaga vastu juhikut.

Joonised R1 ja R2 kehtivad ainult nelja küljega esemete puhul.

Kui külgede arv muutub, siis muutuvad ka nurga- ja kaldeväärtused. Allolevas tabelis on toodud erinevate kujude õiged nurgad.

Näited

Külgede arv	Nurk- või kaldlõike väärtus
4	45°
5	36°
6	30°
7	25,7°
8	22,5°
9	20°
10	18°

Tabel lähtub eeldusest, et kõik küljed on võrdse pikkusega. Kuju puhul, mida tabelis pole toodud, kasutage järgmist valemit.

Nurk- (kui materjali lõigatakse vertikaalselt) või kaldlõike (kui materjali lõigatakse horisontaalselt) väärtuse saamiseks jagatakse 180° külgede arvuga.

Kombineeritud nurklõigete tegemine (joonis R3)

Kombineeritud nurklõike puhul tehakse nurk- ja kaldlõige korraga. Seda tüüpi saagimist kasutatakse kaldu olevate külgedega raamide või karpide tegemiseks, nagu näiteks joonisel R3.

Märkus! Kui saagimisnurk muutub, kontrollige, et kalde fikseerimisnupp ja nurga fikseeriskäepide oleksid korralikult kinni. Need tuleb lukustada pärast iga nurga- või kaldeväärtuse muutmist. Selle juhendi lõpus oleva diagrammi (tabel 1) abil saate leida õige nurga- ja kaldeväärtuse levinud kombineeritud nurklõigete tegemiseks. Diagrammi kasutamiseks valige soovitud nurk A (joonis R3) ja leidke see nurk diagrammil vastavalt kaarelt. Sellest punktist liikuge diagrammil õige kaldenurga leidmiseks otsse alla ja õige nurklõike väärtuse leidmiseks risti.

Seadke sael vajalikud nurgad ja tehke mõned proovisaagimised. Proovige lõigatud tükke kokku sobitada, kuni omandate vajaliku tunnetuse ja vilumuse.

Näide: 4 küljega 26° välisnurkadega (nurk A, joonis R3) karbi tegemiseks kasutage ülemist parempoolset kaart. Leidke kaarelt 26° nurk. Liikuge mööda horisontaalset lõikuvat joont ühele küljele, et leida sae nurklõike väärtus (42°). Samamoodi liikuge mööda vertikaalset lõikuvat joont üles või alla, et leida sae kaldenurga väärtus (18°). Sae seadistuse kontrollimiseks tehke alati puidujääkidega proovisaagimisi.

Põrandaliistude lõikamine (joonis S)

Sirged 90° lõiked

Asetage puit vastu juhikut ja hoidke seda paigal, nagu näidatud joonisel S. Lülitage saag sisse, laske kettal saavutada täiskirrus ja laske konsoolil tungida sujuvalt läbi lõike.

Vertikaalselt vastu juhikut asetatud 90 mm (3,5") laiuste põrandaliistude lõikamine

Asetage materjal nii, nagu näidatud joonisel S. Kõik lõiked tuleb teha nii, et liistu tagakülg toetub vastu juhikut ja alumine külg vastu saepinki.

	Sisenurk	Välisnurk
Vasak külg	45° vasaknurk Säilitage lõikest vasakule jääv osa	45° paremnurk Säilitage lõikest vasakule jääv osa
Parem külg	45° paremnurk Säilitage lõikest paremale jääv osa	45° vasaknurk Säilitage lõikest paremale jääv osa

Kuni 90 mm (3,5") materjali saab lõigata ülalkirjeldatud viisil.

Kumerliistude lõikamine

Et liistud ilusti sobiksid, peab kumerliistude lõikamisel kasutama kombineeritud nurgalõikeid ja seda ülilma täpsusega.

Kumerliistu jupi kaks tasast pinda on lõigatud sellise nurga all, mis kokku liidetuna võrdub täpselt 90°. Enamikul, kuid

mitte kõigil kumerliistudel on tagumine ülemine nurk (lae vastu asetatav osa) 52° ja tagumine alumine nurk (seina vastu asetatav osa) 38°.

Nurgasael on eelseadistatud 31,6° vasaku ja parema nurga fikseerimise punktid kumerliistude lõikamiseks õige nurga all.

Kaldenurga skaalal on ka 33,8° märged.

Kaldlõike seadistuse / lõiketüübi tabelis on esitatud kumerliistude lõikamiseks vajalikud seadistused. (Nurga- ja kaldeseadistused on esitatud väga suure täpsusega ja saagi pole kerge nende järgi täpselt reguleerida.) Kuna täpselt 90° nurki esineb ruumides harva, tuleb sätteid igal juhul täpselt häälestada.

Juhised lapiti asetsevate kumerliistude lõikamiseks ja kombineeritud funktsioonide kasutamiseks

Asetage liistu lai tagakülg tasaselt vastu saepinki (36) (joonis T1).

Alltoodud seadistused kehtivad kõigi standardsete 52° ja 38° nurgaga kumerliistude puhul.

Kaldeseadistus	Lõiketüüp
33,8°	VASAK KÜLG, SISENURK: 1. Liistu ülemine serv vastu juhikut 2. Nurklõikelaud seatud paremal 31,62° nurga alla 3. Säilitage lõikest vasakule jääv osa
33,8°	PAREM KÜLG, SISENURK: 1. Liistu alumine serv vastu juhikut 2. Nurklõikelaud seatud vasakul 31,62° nurga alla 3. Säilitage lõikest vasakule jääv osa
33,8°	VASAK KÜLG, VÄLISNURK: 1. Liistu alumine serv vastu juhikut 2. Nurklõikelaud seatud vasakul 31,62° nurga alla 3. Säilitage lõikest paremale jääv osa
33,8°	PAREM KÜLG, VÄLISNURK: 1. Liistu ülemine serv vastu juhikut 2. Nurklõikelaud seatud paremal 31,62° nurga alla 3. Säilitage lõikest paremale jääv osa

Märkus! Kõigi kombineeritud nurklõigete nurkade seadistamisel pidage meeles, et esitatud kumerliistude nurgad on väga täpsed ja neid on keeruline täpselt paika seada. Kuna need võivad kergesti paigast nihkuda ja täpselt täisnurga all paiknevate nurkadega ruume leidub harva, tuleb kõiki seadistusi katsetada liistujääkide peal.

Kumerliistude lõikamise alternatiivne meetod

Asetage liist nurga all juhiku (11) ja saepingi (36) vahele, nii et liistu ülemine külg asetseb saepingil ja alumine külg juhikult, nagu näidatud joonisel T1.

Selle meetodiga kumerliistude lõikamise eeliseks see, et kaldlõige ei ole vajalik.

Nurklõike väärtust saab vähesel määral muuta ilma et see mõjutaks kaldenurga väärtust. Kui kokku on sattunud laed muu nurgaga kui 90°, saab saagi kiiresti ja hõlpsalt vastavalt seadistada.

Juhised juhiku ja sae aluse vahel nurga all olevate kumerliistude lõikamiseks

Selle saega saab lõigata kuni 14 mm (9/16") × 92 mm (3-5/8") kumerliiste.

- ◆ Asetage liist sellise nurga alla, et liist (see osa, mis jääb pärast paigaldamist vastu seinu) on juhiku (11) vastas ja liistu ülaosa toetub saepingile (36), nagu näidatud joonisel T2.
- ◆ Nurga all olevad lapikud küljed liistu taga peavad toetuma sirgelt juhikule ja saepingile (36).

	Sisenurk	Välisnurk
Vasak külg	45° paremnurk Säilitage lõikest paremale jääv osa	45° vasaknurk Säilitage lõikest paremale jääv osa
Parem külg	45° vasaknurk Säilitage lõikest vasakule jääv osa	45° paremnurk Säilitage lõikest vasakule jääv osa

Erlõiked

Ärge kunagi tehke lõiget, kui materjal ei ole pingi külge kinnitatud ja juhiku vastas.

Kooldunud materjal (joonised U1 ja U2)

Kooldunud detaili lõikamisel asetage see alati nii, nagu näidatud joonisel U1, ja mitte kunagi nii, nagu näidatud joonisel U2. Materjali valesti paigutamisel võib saeketas saagimise lõpus kinni kiiluda.

Ümara materjali lõikamine

Ümardatud materjal tuleb kinnitada või tugevalt vastu juhikut suruda, et see ei hakkaks veerema. See on eriti oluline nurga all saagimisel.

Suurte detailide saagimine (joonis V)

Mõnikord võib puidutükk olla saeketta alumise kaitsekatte alla mahtumiseks natuke liiga suur. Puidu vabastamiseks kaitsekatte alt tuleb saag välja lülitada ja hoida parema käega käepidemest, asetada parem põial kaitsekatte ülaosa välisküljele ja lükata kaitsekate üles, paljastades puidu, nagu näidatud joonisel V. Vabastage kaitsekate enne mootori käivitamist. Kaitsemehhanism toimib lõikamise ajal korralikult. Tehke seda ainult siis, kui see on vajalik.

SAE KASUTAMISEL EI TOHI KETTAKAITSET KUNAGI LAHTISES ASENDIS KINNI SIDUDA, TEIPIDA EGA MUUL MOEL LAHTI HOIDA.

Hooldus

Hoiatus! Et vähendada raskete kehavigastuste ohtu, lülitage tööniist enne transportimist, seadistamist või tarvikute paigaldamist ja eemaldamist välja ning eemaldage aku. Seadme ootamatu käivitamine võib lõppeda vigastustega.

Hoiatus! Et vähendada raskete kehavigastuste ohtu, ÄRGE puudutage ketta teravaid servi hooldustööde tegemise ajal sõrmedega ega kätega.

ÄRGE kasutage määrdeid ega puhastusaineid (eriti pihusteid või aerosoole) plastist kaitsekatte läheduses. Kaitsekatte polükarbonaatmaterjal on tundlik teatud kemikaalidele.

Kõik laagrid on kinnised. Need on püsivalt määritud ega vaja rohkem määrimist.

Eemaldage aluse ja pöörleva laua ümber JA ALT korrapäraselt saepuru ja puidulaastud. Ehkki seadmel on prahi eemaldamiseks pilud, koguneb paratamatult tolmu.

Harjad peavad vastu mitu aastat. Kui kunagi on vaja need välja vahetada, tagastage tööriist parandamiseks lähimasse hooldusesindusse.

Probleemide lahendamine

Probleem	Võimalik põhjus	Lahendus
Saag ei käivitu.	Aku ei ole paigaldatud.	Paigaldage aku. Vt „Akupatarei paigaldamine ja eemaldamine“.
	Aku pole laetud.	Laadige akut. Vt „Laadimine“.
	Harjad on kulunud.	Laske harjad volitatud hooldusesinduses välja vahetada.
Sae lõiketulemus jätab soovida.	Nüri ketas.	Vahetage ketas välja. Vt „Saeketta vahetamine või uue ketta paigaldamine“.
	Ketas on paigaldatud tagurpidi.	Pöörake ketas ümber. Vt „Saeketta vahetamine või uue ketta paigaldamine“.
	Ketas on vaigune või pigine.	Eemaldage ketas ja puhastage see jämeda terasvilla ja tärpentini või ahjudele mõeldud puhastusvahendiga.
	Käsilolevaks tööks sobimatu ketas.	Vahetage ketta tüüpi.
Töölamp vilgub.	Aku pole laetud.	Laadige akut. Vt „Laadimine“.
Seade vibreerib liigselt.	Saag pole korralikult aluse või tööpingi külge kinnitatud.	Pingutage kõiki kinnitusvahendeid. Vt „Paigaldamine tööpingile“.
	Alus või tööpink paikneb ebataasasel pörandal.	Tõstke see ümber tasasele pinnale.
	Kahjustatud saeketas.	Vahetage ketas välja. Vt „Saeketta vahetamine või uue ketta paigaldamine“.
Nurgalõiked ei ole täpsed.	Nurgaskaala valesti reguleeritud.	Kontrollige ja reguleerige. Vt „Nurgaskaala reguleerimine“ jaotises „Reguleerimine“.
	Ketas ei asetse juhiku suhtes täisnurga all.	Kontrollige ja reguleerige. Vt „Nurgaskaala reguleerimine“ jaotises „Reguleerimine“.
	Ketas ei asetse tööpingiga risti.	Kontrollige ja reguleerige juhikut. Vt „Ketta seadmine laua suhtes täisnurga alla“ jaotises „Reguleerimine“.
	Materjali nihkumine.	Kinnitage detail kindlalt juhiku külge või kleepige juhiku külge kummiilmiga liivapaber (120).
	Lõhikplaat kulunud või kahjustatud.	Viige volitatud hooldusesindusse.
Materjal takistab ketta liikumist.	Lookas materjalide lõikamine.	Vt „Kooldunud materjal“ jaotises „Erlõiked“.

Keskkonnakaitse



Jäätmete sortimine. Selle sümboliga märgistatud tooteid ja akusid ei tohi kõrvaldada koos olmejäätmetega.

Seadmed ja akud sisaldavad aineid, mida saab eemaldada ja taaskasutada, et vähendada toorainepuudust.

Elektriseadmed ja akud tuleb ringlusse võtta vastavalt kohalikele eeskirjadele. Lisateavet leiata aadressilt www.2helpU.com.

Tehnilised andmed

SFMCS701 (H1)			
Pinge	V		18
Kiirus	p/min		3800
Ketta välisläbimõõt	mm		190
Ketta ava läbimõõt	mm		16
Ketta max pitu	mm		1,8
Kaal ilma akuta	kg		10
Ketta paksus	mm		1,0
Nurklõige (max asendid)	°		47
Kaldlõige (max asendid)	°		47
0-kraadine nurk	horisontaalne	mm	50 × 216
	vertikaalne	mm	90 × 15
45-kraadine paremnurk	horisontaalne	mm	50 × 152
	vertikaalne	mm	90 × 15
45-kraadine vasaknurk	horisontaalne	mm	50 × 152
	vertikaalne	mm	90 × 15
45-kraadine vasakkalle	horisontaalne	mm	50 × 152
	vertikaalne	mm	50 × 15

Aku		SFMCB201	SFMCB202	SFMCB204	SFMCB206
Pinge	V _{DC}	18	18	18	18
Mahtuvus	Ah	1,5	2,0	4,0	6,0
Tüüp		Li-ioon	Li-ioon	Li-ioon	Li-ioon

Laadija		SFMCB11	SFMCB12	SFMCB14
Sisendpinge	V _{AC}	230	230	230
Väljundpinge	V _{DC}	18	18	18
Voolutugevus	A	1,25	2	4

Helirõhu tase vastavalt standardile EN 62841:	
L _{PA} (helirõhk)	83,0 dB(A), määramatus (K) 3 dB(A)
L _{WA} (helivõimsus)	94,5 dB(A), määramatus (K) 3 dB(A)

EÜ vastavusdeklaratsioon

MASINADIREKTIIV



SFMCS701 kombineeritud liugnurgasaag

Stanley Europe kinnitab, et jaotises „Tehnilised andmed“ kirjeldatud tooted vastavad järgmistele nõuetele:

EN62841-1:2015, EN62841-3-9:2015+A11:2017

Need seadmed vastavad ka direktiividele 2006/42/EÜ, 2014/30/EL ja 2011/65/EL.

Lisateabe saamiseks võtke ühendust STANLEY FATMAXiga alltoodud aadressil või vaadake kasutusjuhendi tagaküljel olevat infot.

Allkirjutanu on vastutav tehnilise toimiku koostamise eest ja kinnitab seda STANLEY FATMAXi nimel.

Ed Higgins

Laiatarbe-elektritööriistade üksuse juht

Stanley Europe, Egide Walschaertsstraat 14-18,
2800 Mechelen, Belgia

02.02.2018

Garantii

Stanley Europe on kindel oma toodete kvaliteedis ja pakub tarbijatele 12-kuulist garantiid alates ostukuupäevast. See garantii täiendab teie seaduslikke õigusi ega piira neid kuidagi. Garantii kehtib Euroopa Liidu liikmesriikide territooriumil ja Euroopa vabakaubanduspiirkonnas.

Garantiinõude esitamiseks peab nõue olema kooskõlas STANLEY FATMAXi kasutustingimustega ning müüjale või volitatud remonditöökojale tuleb esitada ostukviitung. Stanley Europe'i 1-aastase garantii kasutustingimused ja lähima volitatud remonditöökoja asukohta leiate veebiaadressilt **www.2helpU.com** või võttes ühendust Stanley

Europe'i kohaliku esindusega kasutusjuhendis toodud aadressil.

Külastage meie veebilehte www.stanley.eu/3, et registreerida oma uus STANLEY FATMAXi toode ning olla kursis uudistoodete ja eripakkumistega.

Naudojimo paskirtis

Šios STANLEY FATMAX skersinio pjovimo staklės SFMCS701 suprojektuotas pjauti tik medieną, plastiką ir spalvotuosius metalus. Šis įrankis skirtas profesionalams ir buitiniams naudotojams.

Saugos instrukcijos

Bendrieji elektrinių įrankių saugos įspėjimai



Įspėjimas! Perskaitykite visus su elektriniu įrankiu pateiktus saugos įspėjimus, nurodymus, iliustracijas ir specifikacijas. Jei bus nesilaikoma toliau pateiktų įspėjimų ir nurodymų, gali kilti elektros smūgio, gaisro ir (arba) sunkaus sužeidimo pavojus.

Išsaugokite visus įspėjimus ir nurodymus ateičiai. Sažoka „elektrinis įrankis“ visuose toliau pateiktuose nurodymuose reiškia į elektros tinklą jungiamą (laidinį) arba akumuliatorinį (belaidį) elektrinį įrankį.

1. Darbo vietos sauga

- a. **Darbo vieta turi būti švari ir gerai apšviesta.** Užgriozdintos ir tamsios vietos dažnai tampa nelaimingų atsitikimų priežastimi.
- b. **Nenaudokite elektrinių įrankių sprogiojoje aplinkoje, pvz., kur yra liepsniųjų skysčių, dujų arba dulkių.** Elektriniai įrankiai sukelia kibirkštis, nuo kurių gali užsidegti dulksė arba garai.
- c. **Dirbdami elektriniu įrankiu, neleiskite artyn vaikų ir pašalinių asmenų.** Jie gali blaškyti dėmesį ir dėl to galite nesuvaldyti įrankio.

2. Elektros sauga

- a. **Elektrinių įrankių kištukai privalo atitikti elektros lizdus. Niekada niekaip nemodifikuokite kištuko. Su žemintais elektriniais įrankiais niekada nenaudokite jokių kištukinių adapterių.** Nemodifikuoti, originalūs kištukai ir juos atitinkantys elektros lizdai sumažins elektros smūgio pavojų.
- b. **Venkite sąlyčio su žemintais paviršiais, pvz., vamzdžiais, radiatoriais, viryklėmis ir šaldytuvais.** Kai kūnas žemintas, didėja elektros smūgio pavojus.
- c. **Nedirbkite šiuo įrankiu lietuje arba esant drėgnoms oro sąlygoms.** Į elektrinį įrankį patekus vandens, didėja elektros smūgio pavojus.
- d. **Atsargiai elkitės su maitinimo kabeliu. Niekada neneškite elektrinio įrankio už kabelio, taip pat netraukite už kabelio kištuko iš lizdo. Saugokite kabelį nuo karščio, alyvos, aštrių kraštų arba judančių dalių.** Pažeisti arba susinarijoję kabeliai didina elektros smūgio pavojų.

- e. **Dirbdami elektriniais įrankiais lauke, naudokite tam pritaikytą ilginimo kabelį.** Naudojant darbui lauke tinkamą kabelį, sumažėja elektros smūgio pavojus.
- f. **Jei elektrinį įrankį neišvengiamai reikia naudoti drėgnoje aplinkoje, naudokite maitinimo šaltinį, apsaugotą liekamosios elektros srovės įtaisu (RCD).** Naudojant RCD, mažėja elektros smūgio pavojus.

3. Asmens sauga

- a. **Dirbdami elektriniu įrankiu, būkite budrūs, žiūrėkite, ką darote ir vadovaukitės sveika nuovoka. Nenaudokite elektrinio įrankio pavargę arba apsvaigę nuo narkotikų, alkoholio ar vaistų.** Akimirka nukreipus dėmesį, dirbant su elektriniais įrankiais galima sunkiai susižaloti.
 - b. **Dėvėkite asmenines apsaugos priemones. Visada naudokite akių apsaugos priemones.** Apsauginės priemonės, pvz., dulkių kaukė, apsauginiai batai neslidžiais padais, šalmas ar ausų apsaugos, naudojamos atitinkamomis sąlygomis, mažina susižeidimo pavojų.
 - c. **Būkite atsargūs, kad netyčia nepaleistumėte įrenginio. Prieš prijungdami įrankį prie maitinimo tinklo ir (arba) įdėdami akumuliatorių, prieš paimdami ar nešdami įrankį, visuomet patikrinkite, ar išjungtas jo jungiklis.** Nešant elektrinius įrankius uždėjęs pirštą ant jų jungiklio arba įjungiant įrankius į elektros tinklą, kai jų jungikliai yra įjungti, gali nutikti nelaimingų atsitikimų.
 - d. **Prieš įjungdami elektrinį įrankį, pašalinkite nuo jo visus reguliavimo raktus ar veržliarakčius.** Neištraukę veržliarakčio ar raktų iš besisukančios elektros įrankio dalies, rizikuojate susižeisti.
 - e. **Nesiekite per toli. Visuomet stovėkite tvirtai ir išlaikykite pusiausvyrą.** Taip galėsite lengviau suvaldyti elektrinį įrankį netikėtose situacijose.
 - f. **Dėvėkite tinkamą aprangą. Nedėvėkite laisvų drabužių arba papuošalų. Plaukus, drabužius ir pirštines laikykite atokiau nuo judančių dalių.** Judančios dalys gali įtraukti laisvus drabužius, papuošalus ar ilgus plaukus.
 - g. **Jei yra įrenginių, skirtų prijungti dulkių trauktuvus ir dulkių surinkimo prietaisus, būtinai juos prijunkite ir tinkamai naudokite.** Naudojant dulkių surinkimo įrenginius, galima sumažinti su dulkelėmis susijusius pavojus.
 - h. **Net jei dažnai naudojotės įrankiais, nepraraskite budrumo ir neignoraukite saugos principų.** Elgiantis nerūpestingai, galima akimirksniu smarkiai susižaloti.
- #### 4. Elektrinių įrankių naudojimas ir priežiūra
- a. **Per daug neapkraukite elektrinio įrankio. Darbui atlikti naudokite tinkamą elektrinį įrankį.** Tinkamu elektriniu įrankiu geriau ir saugiau atliksite darbą tokiu greičiu, kuriam jis yra numatytas.

- b. Nenaudokite elektrinio įrankio, jei jungiklis jo neįjungia arba neišjungia. Bet kuris elektrinis įrankis, kurio negalima valdyti jungikliu, yra pavojingas – jį privaloma pataisyti.
- c. Prieš atlikdami bet kokius reguliavimo, papildomų įtaisų keitimo arba paruošimo sandėliuoti darbus, atjunkite šį elektrinį įrankį nuo energijos šaltinio ir (arba) ištraukite akumuliatorių. Tokios apsauginės priemonės sumažina pavojų netyčia įjungti elektrinį įrankį.
- d. Nenaudojamus elektrinius įrankius laikykite vaikams nepasiekiamoje vietoje ir neleiskite jo naudoti su šiuo elektriniu įrankiu arba šiomis instrukcijomis nesuspapildytiems asmenims. Neparengtų naudotojų rankose elektriniai įrankiai kelia pavojų.
- e. Tinkamai prižiūrėkite elektrinius įrankius ir jų priedus. Patikrinkite, ar tinkamai sulūžusių ir nestringa judančios dalys, ar nėra sulūžusių dalių ir kitų gedimų, kurie galėtų turėti įtakos elektrinių įrankių veikimui. Jei elektrinis įrankis apgadintas, prieš naudojant jį reikia sutaisyti. Dėl netinkamai prižiūrimų elektrinių įrankių įvyksta daug nelaimingų atsitikimų.
- f. Pjovimo įrankiai turi būti aštrūs ir švarūs. Tinkamai prižiūrimi pjovimo įrankiai aštriomis pjovimo briaunomis mažiau strigs, juos bus lengviau valdyti.
- g. Elektrinius įrankius, priedus, įrankių antgalius ir pan. naudokite vadovaudamiesi šiomis instrukcijomis ir atsižvelgdami į darbo sąlygas bei darbą, kurį reikia atlikti. Jei elektrinį įrankį naudosite ne pagal paskirtį, gali susidaryti pavojinga situacija.
- h. Rankenos ir paėmimo paviršiai turi būti sausi, švarūs, nealyvuoti ir netepaluoti. Slidžios rankenos ir riebaluoti paviršiai netikėtose situacijose trukdys saugiai tvarkyti ir kontroliuoti įrankį.
5. Akumuliatorinių įrankių naudojimas ir priežiūra
- a. Įkraukite naudodami tik gamintojo nurodytą įkroviklį. Vieno tipo akumuliatoriui tinkantis įkroviklis, naudojamas kitam akumuliatoriui įkrauti, gali sukelti gaisro pavojų.
- b. Elektrinius įrankius naudokite tik su specialiai jiems skirtais akumulatoriais. Naudojant kitus akumulatorius, galima susižeisti arba sukelti gaisrą.
- c. Kai akumuliatorius nenaudojamas, laikykite jį atokiai nuo kitų metalinių daiktų, pvz., sąvaržėlių, monetų, raktų, vinių, sraigčių ir kitų mažų metalinių daiktų, dėl kurių gali kilti trumpasis jungimas tarp kontaktų. Sulietę akumuliatoriaus kontaktus galite nusideginėti arba sukelti gaisrą.
- d. Netinkamai naudojant, iš akumuliatoriaus gali ištekėti skysčio; venkite sąlyčio su juo. Jei sąlytis atsitiktinai įvyko, gausiai nuplaukite vandeniu. Jei skysčio pateko į akis, papildomai kreipkitės į gydytoją. Iš akumuliatoriaus ištekėjęs skystis gali sudirginti arba nudeginti.
- e. Nenaudokite pažeisto arba modifikuoto akumuliatoriaus arba įrankio. Pažeisti arba modifikuoti akumuliatoriai gali veikti neprognozuojamai ir gali kilti gaisras, sprognimas arba jūs galite susižaloti.
- f. Saugokite akumuliatorių ir įrankį nuo ugnies ir aukštos temperatūros. Patekęs į gaisrą arba įkaitęs iki aukštesnės nei 130 °C temperatūros, gaminyje gali sprogti.
- g. Laikykitės visų įkrovimo instrukcijų ir neįkraukite akumuliatoriaus arba įrankio, jei aplinkos temperatūra nepatenka į instrukcijose nurodytą diapazoną. Įkraunant netinkamai arba kitoje nei nurodyta temperatūroje, akumuliatorius gali būti sugadintas, be to, padidės gaisro pavojus.
6. Priežiūra
- a. Šį elektrinį įrankį privalo prižiūrėti kvalifikuotas remonto specialistas, naudodamas originalias atsargines dalis. Taip užtikrinsite saugų elektrinio įrankio veikimą.
- b. Niekada nevykdysite pažeistų akumuliatorių priežiūros procedūrų. Akumuliatorių priežiūros darbus leidžiama vykdyti tik gamintojui arba įgaliotiesiems serviso centrams.

Darbo su skersinio pjovimo staklėmis saugos instrukcijos

- ◆ Skersinio pjovimo staklės skirtos medienai ir į ją panašioms medžiagoms pjauti. Su jomis negalima naudoti abrazyvinių pjovimo diskų, skirtų juodiesiems metalams (pvz., juostoms, strypams, smaigams ir pan.) pjauti. Dėl abrazyvinių dulkių ima strigti judamosios dalys, pvz., apatinis apsaugas. Abrazyvinio pjovimo metu generuojamos kibirkštys nudegins apatinį apsaugą, prapjovos intarpą ir kitas plastines dalis.
- ◆ Naudokite veržtuvus ruošiniui įtvirtinti (jei tai įmanoma). Prilaikant ruošinį ranka, būtina palaikyti bent 100 mm atstumą nuo rankos iki pjovimo disko. Šiomis pjovimo staklėmis nepjaukite pernelyg mažų detalių, kurių neįmanoma saugiai prispausti arba prilaikyti ranka. Jei ranką laikysite pernelyg arti pjovimo disko, kils didesnis pavojus susižaloti į besisukančią diską.
- ◆ Ruošinys turi būti nustatytas stacionariai ir užfiksuotas veržtuve arba prispaustas prie kreiptuvo ir stalo. Nespauskite ruošinio į diską ir jokiū būdu neatlikite figūrinių pjūvių. Neužfiksuoti (judantys) ruošiniai gali būti išsviesti dideliu greičiu ir sužaloti.
- ◆ Stumkite pjovimo stakles per ruošinį. Netraukite pjovimo staklių per ruošinį.
- ◆ Prirėikus pjauti, pakelkite pjovimo galvutę, ištraukite ją virš ruošinio šio nepjudami, paleiskite variklį, nuleiskite pjovimo galvutę žemyn ir stumkite pjovimo stakles per ruošinį. Pjaunant ruošinį traukimo metu,

pjovimo diskas gali išlįsti iš pjovos ant ruošinio ir staigiai šoktelėti link operatoriaus.

- ◆ **Niekada nelaikykite rankos ant pjovimo linijos (nei priešais diską, nei už jo).** Prilaikyti ruošinį kryžmai, t. y. kairiąja ranka laikyti ruošinį pjūklo dešinėje arba dešiniąja ranka laikyti ruošinį pjūklo kairėje, yra itin pavojinga.
- ◆ **Siekdami pašalinti medienos atliekas ar dėl bet kokios kitos priežasties, diskui sukantis jokia ranka nesiekite už kreiptuvo arčiau nei 100 mm nuo bet kurios pjovimo disko pusės.** Kartais gali būti sunku įvertinti atstumą nuo rankos iki besisukančio pjovimo disko ir galite rimtai susižaloti.
- ◆ **Prieš pjaudami patikrinkite ruošinį.** Jei ruošinys sulinkęs ar deformuotas, prispauskite jį išgaubtu paviršiumi į kreiptuvą. Užtikrinkite, kad išilgai pjovimo linijos nebūtų tarpų tarp ruošinio, kreiptuvo ir stalo. Sulinkę arba deformuoti ruošiniai pjovimo metu gali būti susisukti arba pasislinkti, o besisukantis pjovimo diskas gali įstrigti pjūvyje. Ruošinyje negali būti vinių arba pašalinių objektų.
- ◆ **Nepradėkite dirbti pjovimo staklėmis, kol nuo stalo nepašalinote visų įrankių, medienos atliekų ir pan. (išskyrus ruošinį).** Mažos nuolaužos arba laisvos medienos dalys bei kiti objektai, užkabinti besisukančio disko, gali būti išsviesti dideliu greičiu.
- ◆ **Vienu metu pjaukite tik vieną ruošinį.** Kelių ruošinių, sudėtų vienas ant kito, negalima tinkamai prispauti ar sutvirtinti, todėl pjaunant jie gali užstrigti prie disko ar pasislinkti.
- ◆ **Prieš pradėdami dirbti užtikrinkite, kad skersinio pjovimo staklės būtų pastatytos ant lygus ir tvirtu darbinio pagrindo.** Jei skersinio pjovimo staklės stovės ant lygus ir tvirtu pagrindo, sumažės jų destabilizavimo pavojus.
- ◆ **Planuokite darbą.** Kaskart, keisdami nuožambiojo pjūvio arba įstrižojo pjūvio kampo nuostatą, užtikrinkite, kad reguliuojamasis kreiptuvas būtų tinkamai nustatytas ir atremtų ruošinį bei netrukdytų judėti pjovimo diskui arba apsaugo sistemai. Neįjungdami įrankio ir nepadėję ruošinio ant stalo, perstumkite pjovimo diską per visą planinį pjūvį, įsitikindami, kad nekyla trukdžių ir nėra pavojaus nupjauti ruošinį.
- ◆ **Jei ruošinys platesnis ar ilgesnis už stalviršį, tinkamai atremkite, pvz., įrenkite stalo tęsinius, ožius ir pan.** Jei ilgesnis ar platesnis už skersinio pjovimo staklių stalą ruošiniai nebus tinkamai atremti, jie gali pakrypti. Jei nupjaunama dalis arba ruošinys pakryps, jis gali pakelti apatinį apsaugą arba jį gali išsviesti besisukantis diskas.
- ◆ **Stalo tęsinio arba papildomos atramos nepakeiskite papildomu asmeniu.** Dėl nestabilaus ruošinio pjovimo metu pjovimo diskas gali įstrigti arba ruošinys gali

pasislinkti ir įtraukti jus bei pagalbininką į besisukantį diską.

- ◆ **Nupjaunamos detalės negalima jokiais būdais remti ar spauti į besisukantį pjovimo diską.** Jei nupjaunamai detalei bus kludoma judėti, pvz., naudojant ilgio stabdiklius, ji gali būti prispausta prie pjovimo disko ir dideliu greičiu išsviesta.
- ◆ **Visada naudokite veržtuvą arba įtaisą, suprojektuotą tinkamai atremti apvalius ruošinius, pvz., strypus ar vamzdžius.** Pjaunami strypai yra linkę riedėti, o pjovimo diskas gali įtraukti ruošinį su jūsų ranka.
- ◆ **Prieš liečiant ruošinį pjovimo diskas turi maksimaliai įsisukti.** Tokiu būdu sumažės pavojus, kad ruošinys gali būti išsviestas.
- ◆ **Jei ruošinys arba pjovimo diskas įstrigtų, išjunkite skersinio pjovimo stakles.** Palaukite, kol visos judančios dalys sustos ir tada atjunkite kištuką nuo maitinimo šaltinio ir (arba) išimkite akumuliatorių. Tada išlaisvinkite įstrigusią medžiagą. Jei mėginsite toliau pjauti esant įstrigusiam ruošiniui, galite prarasti kontrolę arba apgadinti skersinio pjovimo stakles.
- ◆ **Baigę pjauti, atleiskite jungiklį, palaikykite pjovimo galvutę nuleistą ir palaukite, kol pjovimo diskas sustos. Tada išimkite nupjautą dalį.** Ranka siekti link besisukančio pjovimo disko yra pavojinga.

Papildomos saugos instrukcijos naudojant skersinio pjovimo stakles

- ◆ Šiame naudotojo vadove pateiktas naudojimo paskirties aprašymas. Naudojant šią vadovą nerekomenduojamus papildomus įtaisus arba priedus arba naudojant įrankį ne pagal naudojimo paskirtį, gali kilti susižalojimo ir (arba) turtinės žalos pavojus.
- ◆ Nenaudokite įtrūkusių, sulinkusių, pažeistų arba deformuotų pjovimo diskų.
- ◆ Kai susidėvės, pakeiskite plokštę su įpjova.
- ◆ Nenaudokite mažesnio ar didesnio skersmens diskų nei rekomenduojama. Tinkamus diskų matmenis rasite techninių duomenų skyriuje. Naudokite tik šiam vadovui nurodytus diskus, atitinkančius standartą EN 847-1.
- ◆ Nenaudokite greitapjovio plieno (HSS) pjovimo diskų.



Įspėjimas! Palietus arba įkvėpus pjaunant kylančių dulkių, gali kilti pavojus operatoriaus ir šalia esančiųjų sveikatai. Dėvėkite specialias, nuo dulkių bei dūmų apsaugančias kaukes ir užtikrinkite, kad taip pat būtų apsaugoti ir darbo vietoje esantys arba į ją įeinantys žmonės.

- ◆ Nedirbkite su medžiagomis, kurių sudėtyje yra asbesto. Asbestas – kancerogeninė medžiaga.
- ◆ Tvarkydami pjovimo diskus ir šurkščias medžiagas, mūvėkite pirštines (jei praktiška, pjovimo diskus galima nešioti įdėtus laikiklyje).

- ◆ Dėvėkite klausos apsaugos priemones, kad sumažintumėte pavojų prarasti klausą.
- ◆ Rinkitės specialios konstrukcijos, triukšmą mažinančius pjovimo diskus.
- ◆ Siekdami sumažinti pavojų susižaloti, dėvėkite akių apsaugos priemones.
- ◆ Pjaudami medieną, naudokite pateiktą dulkių maišą.
- ◆ **Atlikdami darbus, kurių metu pjovimo priedas gali prisiliesti prie paslėptų laidų, laikykite elektrinį įrankį tik už izoliuotų paviršių.** Papildomam pjovimo įtaisui prisilietus prie laido, kuriuo teka elektros srovė, neizoliuotose metalinėse elektrinio įrankio dalyse gali atsirasti įtampa ir operatorius gali gauti elektros smūgį.
- ◆ Pasirinkite tinkamą pjautinai medžiagai diską.
- ◆ Nedirbkite įrenginiu be sumontuoto apsaugo. Nenaudokite įrenginio, jei apsaugas neveikia tinkamai arba yra netinkamos būklės.
- ◆ Atlikdami nuožambiuosius pjūvius, patikrinkite, ar rankena yra saugiai užfiksuota.
- ◆ Kiekvieną kartą prieš pjaudami įsitikinkite, kad įrenginys stabilus.
- ◆ Rankenos turi būti sausos, švarios, nealyvuotos ir netepaluotos.
- ◆ Sritis aplink įrenginį turi būti laisva ir gerai prižiūrėta, be jokių laisvų medžiagų, pvz., skiedrų ir nuopjovų.
- ◆ Pasirūpinkite, kad įrenginio vietoje ir aplink jį būtų užtikrintas tinkamas bendrasis arba vietinis apšvietimas.
- ◆ Neleiskite šiuo įrenginiu dirbti neparengtiems žmonėms.
- ◆ Prieš pradėdami dirbti, įsitikinkite, kad diskas tinkamai sumontuotas. Įsitikinkite, kad diskas sukasi tinkama kryptimi. Užtikrinkite, kad diskas būtų aštrus. Vadovaukitės nurodymais, kaip tepti ir keisti priedus.
- ◆ Įsitikinkite, kad ant pjovimo disko pažymėtos apsukos yra bent lygios apsukoms, nurodytoms ant pjūklo.
- ◆ Naudokite tinkamus tarpiklius ir veleno žiedus, kaip nurodė STANLEY FATMAX.
- ◆ Pjovimo linijos orientavimo sistemos remonto darbus turi atlikti įgaliotieji remonto agentai arba STANLEY FATMAX priežiūros specialistai.
- ◆ Prieš pradėdami bet kokius techninės priežiūros ar pjovimo disko keitimo darbus, būtinai išimkite iš įrenginio akumuliatorių.
- ◆ Pjovimo srityje nevykdysite jokių valymo ar techninės priežiūros darbų, nerinkite nuopjovų ar kitų ruošinio dalių, kol įrenginys veikia, o pjovimo galvutė nenustatyta į laikymo padėtį.
- ◆ Jei įmanoma, sumontuokite stakles ant darbastalio.
- ◆ Prieš pradėdami bet kokius darbus, pasirūpinkite, kad visos užrakinimo rankenėlės ir rankenos būtų tvirtai užveržtos.
- ◆ Niekada nenaudokite pjovimo staklių be stalo intarpo.
- ◆ Niekada nebandykite staigiai sustabdyti įrenginio, užkirsdami pjovimo diską įrankiu arba kitomis priemonėmis, nes tokiu būdu gali įvykti nelaimingas atsitikimas su rimtomis pasekmėmis.
- ◆ Prieš naudodami ar montuodami bet kokią priedą, pasiskaitykite apie jį naudotojo vadove. Netinkamai naudojant priedą, galima pridaryti žalos.
- ◆ Pakelkite pjovimo diską nuo stalo intarpo ir tik tada atleiskite įjungiklį / išjungiklį.
- ◆ Negalima nieko įsprausiti į ventiliatorių, siekiant sulaukyti variklio veleną.
- ◆ Staklių pjovimo disko apsaugas nustatytas taip, kad automatiškai pakiltų, kai rankena nuleidžiama, ir nusileistų virš disko pakėlus rankeną. Įrengiant arba nuimant pjovimo diskus arba atliekant pjovimo staklių apžiūrą, šį apsaugą galima pakelti rankomis. Niekuomet nekelkite disko apsaugo rankomis, jei pjovimo staklės nėra išjungtos.
- ◆ Reguliariai tikrinkite variklio oro angas, ar jos švarios ir nėra skiedrų.
- ◆ Stebėkite, kad elektrinio įrankio įspėjamieji ženklai netaptų neįskaitomi.
- ◆ Niekada nelipkite ant elektrinio įrankio. Elektriniam įrankiui apvirtus arba palietus pjovimo diską, galima smarkiai susižaloti.
- ◆ Nelieskite pjovimo disko iškart po darbo, kol jis neatvėso. Darbo metu pjovimo diskas labai įkaista.
- ◆ Kad jus nesužalotų išsviedžiamos medžiagos, išimkite akumuliatorių iš staklių, kad atsitiktinai neįjungtumėte, ir ištraukite smulkias medžiagas.
- ◆ Prieš pradėdami dirbti ir po bet kokių techninės priežiūros darbų patikrinkite pjovimo disko apsaugą, siekdami užtikrinti tinkamą veikimą. Šį testą reikia atlikti, kai staklės išjungtos, o akumuliatorius yra išimtas. Pakelkite ir nuleiskite rankeną, žiūrėdami, ar apsaugas uždengia diską ir šis neliečia apsaugo. Jei apsaugas neveikia tinkamai, nugabenkite savo elektrinį įrankį kvalifikuotam remonto agentui, kad patikrintų. Dėl artimiausio priežiūros agento adresu paskambinkite STANLEY FATMAX klientų aptarnavimo tarnybai.
- ◆ **Šios pjovimo staklės suprojektuotos tik medienai, plastikui ir spalvotiesiems metalams pjauti.** Šiuo pjūkle pjaukite tik gamintojo rekomenduojamas medžiagas.
- ◆ Nelieskite pjovimo disko iškart po darbo, kol jis neatvėso. Darbo metu pjovimo diskas labai įkaista.



Įspėjimas! Pjaunant plastiką, sula padengtą medieną ir kitas medžiagas, ant disko galiukų ir korpuso gali imti kauptis išsilydžiusios medžiagos fragmentų, dėl ko pjaunant didės disko perkaitimo ir strigimo pavojus.

Kitų asmenų sauga

- ◆ Šį įkroviklį gali naudoti vaikai nuo 8 metų amžiaus ir asmenys, turintys fizinį, jutiminių arba protinių negalių arba stokojantys patirties bei žinių, jei juos prižiūri arba nurodė, kaip saugiai naudotis šiuo prietaisu, ir jie supranta susijusius pavojus.
- ◆ Neleiskite vaikams žaisti šiuo prietaisu. Be saugusiujų priežiūros vaikams draudžiama valyti ir prižiūrėti šį prietaisą.

Liekamieji pavojai

Naudojant pjūklus, kyla šie pavojai:

Net ir pritaikius atitinkamus saugos nurodymus ir naudojant saugos įtaisus, tam tikrų liekamųjų pavojų išvengti neįmanoma. Galimi pavojai:

- ◆ sužalojimai, prisilietus prie bet kurių besisukančių (judančių) dalių;
- ◆ klausos pablogėjimas;
- ◆ nelaimingų atsitikimų pavojai, kuriuos kelia neuždengtos besisukančios pjovimo disko dalys;
- ◆ susižalojimai keičiant bet kokias dalis, pjovimo diskus ar priedus;
- ◆ pavojus prispausti pirštus atidarant apsaugus.
- ◆ sveikatai kylantys pavojai įkvėpus dulkių, kurios susidaro pjaunant medieną, ypač – ažuolą, beržą ir MDF plokštes;
- ◆ žala, patiriama įrankį naudojant ilgą laiką. Jei įrankį reikia naudoti ilgą laiką, būtina reguliariai darykite pertraukas.

Triukšmas

Deklaruojamos triukšmo emisijos vertės išmatuotos vadovaujantis standartiniu bandymo metodu. Jas galima naudoti pagedaujant palyginti vieną įrankį su kitu.

Deklaruojamos triukšmo emisijos vertės taip pat gali būti naudojamos preliminariam poveikiui įvertinti.

Įspėjimas! Triukšmo emisija faktiniu elektrinio įrankio naudojimo metu skiriasi nuo deklaruojamų verčių. Tai priklauso nuo būdų, kuriais įrankis naudojamas, ypač – apdorojamo ruošinio rūšies.

Įspėjimas! Visada dėvėkite tinkamas asmenines klausos apsaugos priemones. Atskirais atvejais ir ilgai naudojant įrankį, jo skleidžiamas triukšmas gali pakenkti klausai.

Atsižvelkite į veiksnius, kurie turi įtakos triukšmo poveikiui:

- ◆ Naudokite pjovimo diskus, suprojektuotus mažinti keliamą triukšmą.
- ◆ Naudokite tik tinkamai pagalusčius pjovimo diskus.
- ◆ Naudokite specialios konstrukcijos triukšmo mažinimo pjovimo diskus.

Ant įrankio pateikiamos etiketės

Ant prietaiso rasite šias piktogramas kartu su datos kodu:



Įspėjimas! Siekdami sumažinti pavojų susižaloti, perskaitykite šį vadovą.



Dėvėkite apsauginius arba darbinius akinius



Dėvėkite ausų apsaugos priemones



Dėvėkite dulkių kaukę



Šis gaminytis neskirtas naudoti jaunesniems nei 16 metų amžiaus asmenims



Laikykite rankas atokiai nuo pjovimo disko



Nekišti rankų – laikykite pirštus ir rankas atokiai nuo besisukančių pjovimo diskų



Tvarkydami pjovimo diskus, mūvėkite pirštines



Nežiūrėkite tiesiai į darbinę lempuotę

Papildomi nurodymai dėl akumuliatorių ir įkroviklių saugos

Įspėjimas! Prietaisas turi būti naudojamas tik su tuo maitinimo bloku, kuris yra pateiktas su prietaisu.

Pastaba. Rekomenduojamas bendras darbinės temperatūros diapazonas yra nuo 4 iki 40 °C.

Akumulatoriai

- ◆ Niekada jokiais būdais nebandykite jų atidaryti.
- ◆ Saugokite akumulatorius nuo vandens.
- ◆ Nelaikykite tose vietose, kur temperatūra galėtų viršyti 40 °C.
- ◆ Įkraukite tik esant 10–40 °C aplinkos oro temperatūrai.
- ◆ Įkraukite tik su įrankiu pateiktu įkrovikliu.
- ◆ Išmesdami akumulatorius vadovaukitės nurodymais, pateiktais skirsnyje „Aplinkosauga“.



Nebandykite krauti apgadintų akumuliatorių

Įkrovikliai

- ◆ Įrankio akumuliatoriui įkrauti naudokite tik su juo pateiktą Stanley FatMax įkroviklį. Kiti akumuliatoriai gali sprogti ir sužeisti jus bei padaryti žalos turtui.
- ◆ Niekada nebandykite įkrauti vienkartinį maitinimo elementų.
- ◆ Pažeistus kabelius nedelsdami pakeiskite naujais.
- ◆ Saugokite įkroviklį nuo vandens.
- ◆ Neatidarykite įkroviklio.
- ◆ Neardykite įkroviklio.



Šis įkroviklis skirtas naudoti tik patalpose.



Prieš naudojimą perskaitykite šį naudotojo vadovą.

Elektros sauga



Šis įkroviklis turi dvigubą izoliaciją, todėl įžeminimo laido nereikia. Visada patikrinkite, ar elektros tinklo įtampa atitinka rodiklių plokštelėje nurodytą įtampą. Niekada nebandykite keisti įkroviklio įprastu maitinimo kištuku.

- ◆ Jei maitinimo kabelis būtų pažeistas, siekiant išvengti pavojaus, jį nedelsiant privalo pakeisti įgaliotojo „Stanley FatMax“ serviso centro darbuotojas.

Komponentai

Šis įrankis turi kai kuriuos arba visus toliau nurodytus komponentus.

1. Gaidukas
2. Valdymo rankena
3. Laikiklio skylės
4. Apatinis apsaugas
5. Įstrižojo pjūvio užrakinimo rankenėlė
6. Įstrižojo pjūvio skląščio mygtukas
7. Plokštė su įpjova
8. Įstrižojo pjūvio skalė
9. Įstrižojo pjūvio indikatorius
10. Nešimo rankenos
11. Kreiptuvas
12. Nuožambiojo pjūvio užrakinimo rankenėlė
13. Bėgeliai
- 13a. Lipnus dirželis
14. Dulkių anga
15. Akumuliatorius
16. Darbinės lemputės jungiklis
17. Atrakimo svirtis
18. Bėgelių užrakinimo sraigtas
19. Veržtuvo montavimo kiaurymė
20. Užrakinimo apatinėje padėtyje kaištis

Surinkimas (A pav.)

Šios skersinio pjovimo staklės pristatomos iš dalies surinktos.

- ◆ Atidarykite dėžę ir iškelkite stakles naudodami nešimo rankenas (10) ant staklių pagrindo (A pav.).
- ◆ Pastatykite stakles ant glotnaus, plokščio pagrindo, pvz., darbatalio arba tvirto stalo.
- ◆ Peržvelkite surinkimo schemą, pateiktą šio vadovo 2 puslapyje, ir susipažinkite su pjovimo staklėmis ir įvairiomis jų dalimis. Reguliavimo skirsnyje bus naudojami šių dalių pavadinimai, taigi, reikia žinoti, kaip dalys pavadintos ir kur jos yra.
- ◆ Įstrižojo pjūvio užrakinimo rankenėlė (5) transportavimo tikslais nesurenkama. Ištraukite įstrižojo pjūvio užrakinimo rankenėlę (5) iš pakuotės ir prisukite ant pjovimo staklių, G ir J pav. nurodytoje padėtyje.
- ◆ Šiose pjovimo staklėse yra įtaisyta dulkių jungtis (14), prie kurios galima jungti pridedamą tačiau nesumontuotą dulkių maišą (35) arba įprastą dulkių siurbį (N pav.).

Prapjovos plokštė (J pav.)

Prapjovos plokštė (7) tvirtinama prie stalo 6 varžtais.

Prapjovos plokštės (7) aukščio reguliuoti negalima.

Pastaba. Jei prapjovos plokštė (7) yra nusidėvėjusi, apgadinta arba ją reikia keisti, remonto darbus turi atlikti įgaliotieji remonto agentai arba STANLEY FATMAX serviso personalas.

Užrakinimo apatinėje padėtyje kaištis (F pav.)

Įspėjimas! Užrakinimo apatinėje padėtyje kaištis turėtų būti naudojamas TIK prireikus nešti arba sandėliuoti pjovimo stakles. NIEKADA nenaudokite užrakinimo apatinėje padėtyje kaiščio jokioms pjovimo operacijoms vykdyti.

Pastaba. Norėdami pakelti, nešti ir prilaikyti skersinio pjovimo stakles transportavimo metu, naudokite nešimo rankenas (10), esančias abiejose skersinio pjovimo staklių pagrindo pusėse (A pav.).

Norėdami užrakinti pjovimo galvutę nuleistoje padėtyje, paspauskite ją žemyn, įspauskite užrakinimo apatinėje padėtyje kaištį (20) ir atleiskite pjovimo galvutę. Taip staklių galvutė bus saugiai laikoma apatinėje padėtyje ir pjovimo stakles bus galima pernešti į kitą vietą. Norėdami atleisti, paspauskite staklių galvutę žemyn ir ištraukite kaištį.

Įspėjimas! Prieš reguliuodami įrankį ar tikrindami jo veikimą, būtina užtikrinti, kad įrankis būtų išjungtas, o akumuliatorius išimtas.

Akumuliatoriaus įkrovimas (B pav.)

Akumuliatorių privaloma įkrauti prieš pirmą kartą naudojant įrankį ir kaskart, kai jame nepakanka energijos darbui, kurį pirmiau atlikti buvo lengva.

Įkraunamas akumuliatorius gali įšilti; tai normalu ir nereikia gedimo.

Įspėjimas! Akumuliatoriaus negalima įkrauti, kai aplinkos temperatūra yra žemesnė nei 10 °C arba aukštesnė nei 40 °C. Rekomenduojama įkrauti esant maždaug 24 °C temperatūrai.





Pastaba. Įkroviklis neįkraus akumuliatoriaus, jei elementų temperatūra bus žemesnė nei 10 °C arba aukštesnė nei 40 °C.

Akumuliatorių reikia palikti įkroviklyje: įkroviklis automatiškai pradės įkrauti, kai elementų temperatūra pakils arba nukris iki reikiamos ribos.

Pastaba. Norėdami užtikrinti maksimalų ličio jonų akumuliatoriaus našumą ir eksploataciją, prieš naudodami akumuliatorių pirmą kartą, visiškai jį įkraukite.

- ◆ Prieš įdėdami akumuliatorių (15), prijunkite įkroviklį (21) prie tinkamo elektros lizdo.
- ◆ Pradės nuolat mirksėti žalia įkrovimo lemputė (21a). Tai reiškia, kad prasidėjo įkrovimo procesas.
- ◆ Įkrovimas bus baigtas, kai ši žalia įkrovimo lemputė (21a) ŠVIES nuolat. Tada akumuliatorius (15) būna visiškai įkrautas, jį galima tuoj pat išimti naudoti arba palikti įkroviklyje (21).
- ◆ Išsekusias baterijas įkraukite per 1 savaitę. Baterijos eksploatacijos trukmė ženkliai sumažės, jei jis bus laikomas iškrautas.

Įkroviklio šviesos diodų režimai

	Įkrovimas: Žalias šviesos diodas mirksi	
	Visiškai įkrautas: Žalias šviesos diodas dega	
	Karšto / šalto akumuliatoriaus delsa: Žalias šviesos diodas mirksi Raudonas šviesos diodas dega	

Pastaba. Derantis įkroviklis sugedusio akumuliatoriaus neįkrauna. Įkroviklis informuoja apie defektinį akumuliatorių, neįjungdamas lemputės.

Pastaba. Tai gali reikšti ir įkroviklio gedimą. Jeigu įkroviklis rodo problemą, atiduokite įkroviklį ir akumuliatorių į galiojantį serviso centrą, kad jie būtų patikrinti.

Akumuliatoriaus palikimas įkroviklyje

Įkroviklį ir akumuliatorių galima palikti sujungtus neribotą laiką (šviečia šviesos diodas). Įkroviklis nuolat palaikys maksimalų akumuliatoriaus įkrovos lygį.

Karšto / šalto akumuliatoriaus delsa

Jei įkroviklis nustato, kad akumuliatoriaus temperatūra yra per aukšta arba per žema, automatiškai įsijungia delsos režimas, žalias šviesos diodas (21a) mirksi, o raudonas šviesos diodas (21b) dega, t. y. laukiama, kol akumuliatoriaus temperatūra vėl bus tinkama. Po to įkroviklis automatiškai įjungia akumuliatoriaus įkrovimo režimą. Ši funkcija užtikrina maksimalią akumuliatoriaus eksploataciją.

Įkrovimo būsenos indikatorius (C pav.)

Akumuliatorius yra su įkrovimo būsenos indikatoriumi, leidžiančiu greitai nustatyti akumuliatoriaus įkrovimo lygį, kaip parodyta B pav. Spausdami įkrovimo būsenos mygtuką (15a) galite lengvai pasižiūrėti likusį akumuliatoriaus įkrovimo lygį, kaip pavaizduota C pav.

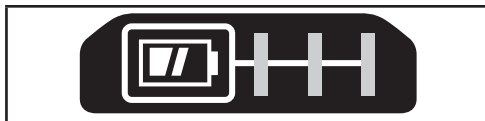

Akumuliatoriaus sumontavimas ir nuėmimas (D, E pav.)

- ◆ Norėdami įstatyti akumuliatorių (15), sulygiuokite jį su įrankyje (22) esančiu lizdu. Įkiškite akumuliatorių į lizdą ir stumkite, kol jis užsifiksuos (išgirsite spragtelėjimą).
- ◆ Norėdami išimti akumuliatorių, paspauskite akumuliatoriaus atleidimo mygtuką (15b), tuo pat metu traukdami akumuliatorių iš lizdo, kaip parodyta E pav.

Pjovimo disko keitimas arba naujo įrengimas (G, H, I pav.)

Įspėjimas! Norėdami sumažinti rimtų susižalojimų pavojų, prieš transportuodami, atlikdami bet kokius įtaisų ar priedų reguliavimo ar išmontavimo / sumontavimo darbus, išjunkite įrankį ir ištraukite akumuliatorių. Netyčia įjungus galima susižeisti.

Disko nuėmimas

- ◆ Nuimkite nuo staklių akumuliatorių (15).
- ◆ Pakelkite rankeną į viršutinę padėtį ir kiek įmanoma pakelkite apatinį apsaugą (4).
- ◆ Atlaisvinkite (bet nenuimkite) apsaugo gembės priekinį sraigą (24), kol galėsite pakelti apsaugo gembę (25) tiek, kad pasiektumėte pjovimo disko sraigą (26). Apatinis apsaugas liks pakeltas dėl apsaugo gembės sraigto padėties.
- ◆ Ranka atsargiai sukdami pjovimo diską (29), nuspauskite veleno užrakto mygtuką (28), kol susijungs užraktas.
- ◆ Laikydami mygtuką nuspausta, kita ranka veržliarakčio šešiakampe puse atlaisvinkite pjovimo disko sraigą (26). (Sukite pagal laikrodžio rodyklę, nes sriegiai kairiniai.)

- ◆ Naudodami pateikiamo veržliarakčio šešiakampę pusę, išsukite pjovimo disko sraigą (26), nuimkite išorinę prispaudimo poveržlę (30) ir diską (29). Vidinę prispaudimo poveržlę (31) galima palikti ant ašies (32).

Pjovimo disko įrengimas

- ◆ Nuimkite nuo staklių akumuliatorių (15).
- ◆ Pakelę rankeną, laikydami apatinį apsaugą (4) atidarytą ir apsaugo gembę (25) pakeltą, sumontuokite pjovimo diską (29) ant ašies (32) ir prispauskite prie vidinio pjovimo disko veržtuvo (31) (dantukai pjovimo disko apačioje turi būti nukreipti link ant pjovimo staklių pažymėtos sukimosi krypties).
- ◆ Sumontuokite išorinę prispaudimo poveržlę (30) ant ašies (32).
- ◆ Prisukite pjovimo disko sraigą (26) ir, sujungę ašies užraktą (28), gerai priveržkite sraigą (26) pateiktu veržliarakčiu (sukite prieš laikrodžio rodyklę, nes sriegiai kairiniai).
- ◆ Gražinkite apsaugo gembę (25) į pradinę apatinę padėtį ir gerai priveržkite apsaugo gembės sraigą (24), kad jis prilaikytų gembę.

Pjovimo linijos orientavimo sistema

Išpėjimas! Nežiūrėkite tiesiai į darbinę lemputę. Kitaip gali būti sunkiai sužalotos akys.

Pastaba. Akumulatorius turi būti įkrautas ir prijungtas prie skersinio pjovimo staklių.

Pjovimo linijos orientavimo sistemą galima įjungti ir išjungti darbinės lemputės jungikliu (16).

Norėdami nupjauti medienos ruošinį per pieštuku pažymėtą liniją, įjungimo pjovimo linijos orientavimo sistemą darbinės lemputės jungikliu (16) (ne pagrindiniu gaiduku), tada spauskite žemyn valdymo rankeną (2), kad pjovimo diskas būtų prie medienos.

Ant medienos bus matomas disko šešėlis. Šešėlio linija rodo ruošinio dalį, kurią nupjaus diskas.

Norėdami tiksliai nustatyti pjūvį pagal pieštuku pažymėtą liniją, sulygiuokite pieštuku pažymėtą liniją su disko šešėlio kraštu. Atminkite, kad šešėlis tiksliai sutaptų su pieštuku pažymėta linija, turite sureguliuoti įstrižo arba nuožambaus pjūvių kampus.

Šios staklės yra su apsaugos nuo akumulatoriaus gedimo funkcija. Jei akumulatorius baigia išsekti ar yra per karštas, darbinė lemputė pradės mirksėti. Prieš tęsdami pjovimo darbus įkraukite akumuliatorių. Žr. įkrovimo informaciją, pateikiamą akumuliatorių svarbiose saugos instrukcijose.

Įstrižo pjūvio valdymas (J pav.)

Įstrižo pjūvio užrakinimo rankenėlė (5) ir įstrižo pjūvio skląščio mygtukas (6) leidžia pakreipti pjovimo stakles įstrižai nuo 47° dešinėn iki 47° kairėn. Įstrižo pjūvio skląštis automatiškai pristabdys sistemą 0°, 15°, 22,5°, 31,6° ir

45° kampų taškuose (kairėn ir dešinėn). Norėdami pjauti įstrižai, atrakinkite įstrižojo pjūvio užrakinimo mechanizmą, sukdami įstrižojo pjūvio užrakinimo rankenėlę (5) prieš laikrodžio rodyklę, arba, prireikus, užrakinkite, sukdami pagal laikrodžio rodyklę. Pakelkite įstrižojo pjūvio skląščio mygtuką (6) aukštyn, tada nustatykite norimą įstrižojo pjūvio kampą įstrižojo pjūvio skalėje (8). Užrakinkite įstrižojo pjūvio užrakinimo rankenėlę (5), sukdami pagal laikrodžio rodyklę.

Nuožambiojo pjūvio užrakinimo rankenėlė (K pav.)

Nuožambiojo pjūvio užraktas leidžia nustatyti pjovimo stakles nuožambiai iki 48° kampu kairėn. Norėdami pakoreguoti nuožambiojo pjūvio nuostatą, pasukite nuožambiojo pjūvio užrakinimo rankenėlę (12) prieš laikrodžio rodyklę, kad atlaisvintumėte. Norėdami priveržti, pasukite nuožambiojo pjūvio užrakinimo rankenėlę pagal laikrodžio rodyklę.

Atsargiai! Sugnybimo pavojus. Prieš reguliuodami rankiniu būdu, būtinai suveržkite nuožambiojo pjūvio užrakinimo rankenėlę.

Gaidukas (L pav.)

Norėdami įjungti pjovimo stakles, paspauskite atrakinimo svirtį (17) kairėn, tada nuspauskite gaiduką (1). Pjovimo staklės veiks, kol bus spaudžiamas jungiklis. Prieš pradėdami pjauti, palaukite, kol pjovimo diskas maksimaliai įsisuks. Norėdami pjovimo stakles išjungti, atleiskite jungiklį. Prieš pakeldami pjovimo galvutę, leiskite diskui sustoti. Priemonių jungikliui užrakinti įjungimo padėtyje nenumatyta. Gaiduke padaryta kiaurymė (1a) pakabinamajai spynai įdėti ir jungikliui užrakinti išjungimo padėtyje.

Šiose pjovimo staklėse automatinio elektrinio stabdžio nėra, tačiau, atleidus gaiduką, pjovimo diskas turėtų sustoti per 5 sekundžių. Tai nereguluojama. Jei sustojimo trukmė pastoviai viršija 5 sekundžių, nugabenkite įrankį priežiūrai į „Stanley FatMax“ igaliotąjį serviso centrą. Prieš ištraukdami diską iš įpjovos visada patikrinkite, ar diskas visiškai nebesisuka.

Dulkių ištraukimas (M pav.)

Išpėjimas! Norėdami sumažinti rimtų susižalojimų pavojų, prieš transportuodami, atlikdami bet kokius įtaisų ar priedų reguliavimus ar išmontavimo / sumontavimo darbus, išjunkite įrankį ir ištraukite akumuliatorių. Netyčia įjungus galima susižeisti.

Šiose pjovimo staklėse yra įtaisyta dulkių jungtis (14), prie kurios galima jungti pridedamą dulkių maišą (35) arba įprastą dulkių siurbį.

Kaip prijungti dulkių maišą

- ◆ Sumontuokite dulkių maišą (35) ant dulkių jungties (14), kaip parodyta M pav.
- ◆ Prie dulkių angos (14) vietoje dulkių maišo (35) galima prijungti dulkių siurblio vamzdelį (38) (nepriedamas). Tai

galima atlikti įdedant dulkių siurblio vamzdelį (38) vietoje dulkių maišo (35), žr. M pav.

- ♦ Lipnių dirželių (13a) pritvirtinkite dulkių siurblio vamzdelį (38), kad staklėms veikiant jis nesiliestų prie slankiųjų bėgelių (13).

Pastaba. Lipnus dirželis (13a) nėra nešimo rankena, jo negalima naudoti norint perkelti arba transportuoti stakles.

Kaip ištuštinti dulkių maišą

- ♦ Nuimkite dulkių surinkimo maišą (35) nuo pjovimo staklių ir švelniai kratydami arba tapšnodami išpilkite turinį.
- ♦ Vėl prijunkite dulkių maišą prie dulkių jungties (14).

Galite pastebėti, kad iš maišo laisvai neiškrenta visos dulkės. Tai nepaveiks pjovimo, tačiau sumažės pjuvenų surinkimo efektyvumas. Norėdami atkurti pjuvenų surinkimo efektyvumą, ištuštinami maišą nuspauskite spyruoklę, esančią dulkių surinkimo maiše, ir patapšnokite per šiukšliadėžės šoną arba dulkių rinktuvą.

Įspėjimas! Niekada nedirbkite su pjovimo staklėmis, jei neuždėtas dulkių rinktuvas. Medienos dulkės kenkia kvėpavimo sistemai.

Kaip pjauti staklėmis

Jei slinkimo funkcija nenaudojama, pjovimo galvutė turi būti nustumta kaip įmanoma toliau atgal, o bėgelių užrakinimo sraigtas (18) turi būti priveržtas. Tokiu būdu pjovimo galvutė neslankios išilgai bėgelių, kai pjaus ruošinį.

Pastaba. ŠIOMIS STAKLĖMIS NEPJAUKITE GELEŽINIŲ MEDŽIAGŲ AR MŪRO (SPALVOTUOSIUS METALUS ŠIOMIS STAKLĖMIS GALIMA PJAUTI). Nenaudokite jokių abrazyvinių diskų.

Pastaba. Prieš pjaudami perskaitykite svarbią informaciją apie apatinį apsaugą, skyriuje „Apsaugo sužadinimas ir matomumas“.

Skersiniai pjūviai (N pav.)

Skersinis pjūvis atliekamas pjaunant medieną skersai pluošto bet kokių kampu. Tiesusis skersinis pjūvis atliekamas nustačius įstrižo pjūvio rankeną nulinio laipsnių padėtyje. Nustatykite ir užrakininkite nuožambio pjūvio rankeną nulinėje padėtyje bei tvirtai laikykite medienos ruošinį prispausta prie stalo ir kreiptuvo. Priveržę bėgelių užrakinimo sraigą (18), įjunkite pjovimo stakles suspausdami gaiduką (1).

[Isisukus pjovimo diskui (maždaug po 1 sekundės), sklandžiai nuleiskite rankeną ir lėtai perpjunkite medieną. Leiskite, kad pjovimo diskas visiškai sustotų, ir tik tada pakelkite rankeną. Prireikus pjauti didesnį nei 2 × 4 (51 × 102) ruošinį, reikia atlaisvinti bėgelių užrakinimo sraigą (18) ir po rankeną judinti į save, žemyn ir gražinti atgal. Patraukite pjovimo galvutę į save, nuleiskite žemyn link ruošinio ir lėtai stumkite pirmyn-atgal, kad atliktumėte pjūvį. Neleiskite pjovimo galvutei paliesti ruošinio viršaus, kai ją traukiate į save. Kitaip pjovimo galvutė gali staigiai pajudėti į jus ir sužaloti arba sugadinti ruošinį.

Įspėjimas! Jei rankos pjovimo metu gali priartėti mažesniu nei 6" (152 mm) atstumu nuo pjovimo disko, būtina naudokite ruošinio veržtuvą, kad užtikrintumėte kontrolę ir sumažintumėte pavojų apgadinti ruošinį ar susižaloti.

Pastaba! Norint, kad pjovimo staklės slinktų ant bėgelių, šių užrakinimo sraigtas (18) turi būti atlaisvintas.

Įstrižieji skersiniai pjūviai atliekami nustačius įstrižo pjūvio rankeną į nenulinį kampą.

Šis kampas paprastai siekia 45° kampams suleisti, tačiau jį galima nustatyti į bet kokią vertę intervale nuo nulio iki 47° kairėn arba dešinėn. Nupjunkite kaip aprašyta pirmiau.

Pjaunant mažesnio ilgio, bet platesnius nei 2 × 6 ruošinius įstrižai, prie kreiptuvo būtina prispausti ilgesnį šoną (O pav.). Norėdami nupjauti medienos ruošinį per pieštuku pažymėtą liniją, nustatykite kampą kaip įmanoma tiksliau. Nupjunkite šiek tiek per ilgą ruošinį ir išmatuokite atstumą nuo pieštuku nubrėžtos linijos iki pjūvio, kad galėtumėte išsiaiškinti, kuria kryptimi koreguoti įstrižo pjūvio kampą. Tada pjaukite vėl. Tokie bandymai reikalauja šiek tiek laiko, tačiau tai – įprastai naudojamas metodas.

Nuožambieji pjūviai

Nuožambusis pjūvis yra skersinis pjūvis, atliekamas pjovimo diskui priglundus prie medienos kampu. Norėdami nustatyti nuožambį, atlaisvinkite nuožambio pjūvio užrakinimo rankenėlę (12) ir pagal poreikį pakreipkite pjovimo galvutę kairėn arba dešinėn. Nustatę norimą nuožambaus pjūvio kampą tvirtai suveržkite užraktą. Nuožambaus pjūvio kampą galima nustatyti intervale nuo 3° dešinėn iki 48° kairėn.

Pjūvio kokybė

Bet kokie pjūvio glotnumas priklauso nuo daugybės veiksnių. Pjūvio kokybė priklauso nuo pjaunamos medžiagos, disko tipo, aštrumo ir pjūvių skaičiaus. Kai reikia itin glotnių pjūvių, pvz., apdailos juostelių pjovimo ir kitiems tikslumo reikalaujantiems darbams atlikti, norimų rezultatų pasieksite naudodami aštrų (60 dantukų karbidiniu antgaliu) pjovimo diską, nustatę mažesnes apsakas ir pjaudami tolygiai. Užtikrinkite, kad pjaunant ruošinys nepasislinktų: tvirtai prispauskite jį.

Visada leiskite, kad pjovimo diskas visiškai sustotų, ir tik tada pakelkite rankeną. Jei ruošinio gale lieka mažų medžio pluošto atskalų, toje vietoje, kur bus atliekamas pjūvis, ant medienos priklijuokite maskavimo juostelę. Atsargiai pjaukite per juostelę, kai baigsite, ją atsargiai nulupkite.

Peržiūrėkite šioms staklėms rekomenduojamus pjovimo diskus ir pasirinkite diską, kuris geriausiai atitinka jūsų poreikius. Žr. „Pjovimo diskai“ skyriuje „Papildomi priedai“.

Kūno ir rankų padėtis (O1–O4 pav.)

Tinkamai stovint ir laikant rankas kai dirbate su skersinio pjovimo staklėmis, darbas bus atliekamas lengviau, tiksliau ir saugiau.

Niekada nekiškite rankų prie pjovimo srities. Rankas laikykite ne arčiau nei 6" (152 mm) nuo pjovimo disko. Pjaudami tvirtai laikykite rošinį prispaudę prie stalo ir atrėmę į kreiptuvą. Laikykite rankas reikiamoje vietoje, kol neatleisite gaiduko ir pjovimo diskas visiškai nesustos.

PRIEŠ PJAUDAMI BŪTINAI IŠBANDYKITE NEJUNGTĄ [RANKĮ], KAD PATIKRINTUMĖTE DISKO PJOVIMO KELIĄ. NEKRYŽIUOKITE RANKŲ, KAIP PARODYTA O3 PAV.

Abiem kojomis tvirtai stovėkite ant grindų ir išlaikykite tinkamą pusiausvyrą. Stumdami įstrižojo pjūvio rankeną kairėn arba dešinėn, sekite ją ir stovėkite truputį į šoną nuo pjovimo disko. Sekdami pieštuku pažymėtą liniją, žiūrėkite pro apsaugo grotelės.

Rošinio prispaudimas

Įspėjimas! Norėdami sumažinti rimtų susižalojimų pavojų, prieš transportuodami, atlikdami bet kokius įtaisų ar priedų reguliavimo ar išmontavimo / sumontavimo darbus, išjunkite įrankį ir ištraukite akumuliatorių. Netyčia įjungus galima susižeisti.

Įspėjimas! Prispauštas, subalansuotas ir užfiksutas rošinyš po pjovimo gali tapti nesubalansuotas.

Dėl nesubalansuotos apkrovos gali pavirsti pjovimo staklės ar konstrukcijos, prie kurios jos pritvirtintos, pvz., stalas ar darbatalis. Prieš atlikdami pjūvį, po kurio galimas disbalansas, tinkamai atremkite rošinį ir užtikrinkite, kad pjovimo staklės būtų tvirtai prisuktos prie stabilaus pagrindo. Priešingu atveju galite susižaloti.

Įspėjimas! Jei naudojamas veržtuvas, jo koja turi likti prispausta virš pjovimo staklių pagrindo. Visada prispauskite rošinį prie pjovimo staklių pagrindo, o ne prie kito darbo vietos objekto. Pasirūpinkite, kad veržtuvo kojėlė nebūtų priveržta prie staklių pagrindo krašto.

Įspėjimas! Jei rankos pjovimo metu gali priartėti mažesniu nei 6" (152 mm) atstumu nuo pjovimo disko, būtinai naudokite rošinio veržtuvą, kad užtikrintumėte kontrolę ir sumažintumėte pavojų apgadinti rošinį ar susižaloti. Jei nepavyksta pritvirtinti rošinio ant stalo ir prie kreiptuvo rankomis (netaisyklinga forma ir pan.) arba ranka yra mažesniu nei 6" (152 mm) atstumu nuo disko, reikia naudoti veržtuvą ar kitą fiksavimo priemonę.

Naudokite su pjovimo staklėmis pateiktą rošinių veržtuvą. Norėdami įsigyti rošinių veržtuvą, kreipkitės į vietinį pardavėją arba Stanley FatMax serviso centrą.

Tam tikro dydžio ir matmenų rošiniams gali tikti ir kitos priemonės, pvz., spyruokliniai, strypiniai arba C formos veržtuvai. Rinkdamiesi ir naudodami veržtuvus, būkite atsargūs. Prieš atlikdami pjūvį pasukite diską.

Kaip įrengti veržtuvą (P pav.)

- ◆ Įstatykite veržtuvą (37) į kiaurymę (19), esančią už kreiptuvo. Veržtuvas turi būti nukreiptas į skersinio pjovimo staklių galą. Veržtuvo strypo griovelį reikia iki galo

įkišti į pagrindą. Pasirūpinkite, šis griovelis būtų iki galo įkištas į skersinio pjovimo staklių pagrindą. Jei griovelis matysis, veržtuvas nebus saugus.

- ◆ Pasukite veržtuvą 180° kampu link skersinio pjovimo staklių priekio.
- ◆ Atlaisvinkite rankenėlę, kad pastumtumėte veržtuvą aukštyn arba žemyn, tada tikslojo reguliavimo rankenėlę tvirtai prispauskite rošinį.

Pastaba. Pjaudami nuožambiai, nustatykite veržtuvą priešingoje pagrindo pusėje. **PRIEŠ PJAUDAMI, VISADA PATIKRINKITE PJOVIMO KELIĄ NEJUNGDAMI STAKLIŲ. PASIRŪPINKITE, KAD VERŽTUVAS NETRUKDYTŲ VEIKTI STAKLĖMS AR APSAUGAMS.**

Reguliavimo darbai

Šios skersinio pjovimo staklės yra gamybos metu visiškai ir tiksliai sureguliuojamos gamykloje. Jei dėl gabenimo ir krovimo darbų arba dėl kokių nors kitų priežasčių jas reikėtų iš naujo pareguliuoti, vykdykite toliau nurodytas pjovimo staklių reguliavimo instrukcijas.

Kartą paregulavus, šios nuostatos turėtų likti tikslios. Atidžiai vadovaukitės šiais nurodymais, siekdami išlaikyti tikslumą, kurį gali užtikrinti šios staklės.

Įstrižojo pjūvio skalės reguliavimas (Q1 pav.)

Užrakinkite rankeną apatinėje padėtyje. Atrakinkite įstrižojo pjūvio užrakinimo rankenėlę (5) ir sukite įstrižojo pjūvio rankeną, kol įstrižojo pjūvio skląščio mygtukas (6) užrakinis ją 0° įstrižojo pjūvio padėtyje. Neužrakinkite įstrižojo pjūvio užrakinimo rankenėlės. Pridėkite kampainį prie pjovimo staklių kreiptuvo bei disko, kaip parodyta iliustracijoje. (Nelieskite kampainiu disko dantukų galiukų. Kitaip matavimas bus netikslus.) Jei pjovimo disko padėtis nėra tiksliai statmena kreiptuvui, atlaisvinkite ir stumkite medžiagos kreiptuvą, kol diskas bus statmenas kreiptuvui, kaip pamatuota kampainiu. Kol kas nekreipkite dėmesio į įstrižojo pjūvio skalės rodmenį.

Nuožambiojo pjūvio statmui reguliavimas (Q2 pav.)

Norėdami nustatyti pjovimo diską statmenai stalui, užrakinkite rankeną apatinėje padėtyje, paspausdami užrakinimo apatinėje padėtyje kaištį (20). Pridėkite prie pjovimo disko kampainį (pasirūpinkite, kad kampainis nesiremtų į dantį). Atlaisvinkite nuožambiojo pjūvio užrakinimo rankenėlę (5) ir pasirūpinkite, kad rankena būtų tvirtai atremta į 0° nuožambiojo pjūvio stabdiklį. 1/2" (12,7 mm) lizdiniu veržliarakčiu (komplekte nėra) pasukite 0° nuožambiojo pjūvio reguliavimo sraigta tiek, kad pjovimo diskas būtų nustatytas į 0° kampo padėtį nuožambiai stalo atžvilgiu, matuojant su kampainiu.

Apsaugo sužadinimas ir matomumas (V pav.)

Ispėjimas! Sugnybimo pavojus. Norėdami sumažinti sužalojimo riziką, traukdami rankeną žemyn laikykite nykštį po valdymo rankena. Spaudžiant žemyn valdymo rankeną, apatinis apsaugas pakils į viršų ir gali sugnybti.

Apatinis pjovimo staklių apsaugas (4) suprojektuotas automatiškai atidengti pjovimo diską, kai rankena leidžiama žemyn, ir uždengti, kai rankena keliama aukštyn.

Kiekvieną kartą prieš pradėdami dirbti arba reguliuodami, pajudinkite rankeną (neįjungdami staklių) ir įsitikinkite, kad apsaugai atsiveria sklandžiai ir visiškai užsidaro. Jie neturi liestis prie disko. Pakėlę rankeną pakelkite apsaugą (neįjungdami staklių) kaip parodyta V pav., tada atleiskite. Apsaugas turi iškart visiškai užsidaryti.

Nedirbkite staklėmis, jei apsaugas nejuda laisvai ir iškart neužsidaro. Dirbdami su staklėmis niekada neprispauskite ar nepririškite apsaugo atidarytoje padėtyje.

Įrengiant arba nuimant pjovimo diskus arba atliekant pjovimo staklių apžiūrą, šį apsaugą galima pakelti rankomis.

NIEKADA NEKELKITE APATINIO APSAUGO RANKOMIS, KOL PJOVIMO DISKAS VISIŠKAI NESUSTOJO.

Pastaba. Atliekant tam tikrus didelio ruošinio pjūvius gali tekti rankomis pakelti apsaugą. Žr. „Didelių ruošinių pjovimas“ skyriuje „Specialieji pjūviai“.

Apsaugo priekinėje dalyje įrengtos žaliuzės, kad pjaunant būtų galima stebėti procesą. Nors žaliuzės sulaiko daug skriejančių šiukšlelių, vis dėlto tai yra angos apsauge, todėl būtina nuolat dėvėti apsauginius akinius.

Kreiptuvus su bėgeliais

Reguliariai tikrinkite bėgelius (13), ar nėra laisvumo ir ar tinkama prošvaisa. Bėgelius galima valyti sausu švairiu audiniu.

Nuotraukų rėmelių, nuožulnių dėžučių ir kitų ketursienių gaminių pjovimas (R1 ir R2 pav.)

Kad gerai suprastumėte, kaip atlikti čia aprašomus veiksmus, siūlome atlikti kelis bandomuosius projektus su medienos atliekomis, kad pajustumėte, kaip veikia jūsų pjovimo staklės.

Šios staklės – nuostabus įrankis ornamentiniams kampams pjauti, pvz., kaip parodyta R1 pav. R2 pav. eskize A parodyta sandūra, pagaminta nupjovus dvi lentas 45° nuožambiojo pjūvio kampu ir sujungus dalis į 90° kampą. Siekiant pagaminti šią sandūrą, įstrižojo pjūvio rankena buvo užrakinta nulinėje padėtyje, o nuožambusis pjūvis užrakintas 45° kampo padėtyje. Ruošiny s atremtas plokščiuoju šonu į pagrindą ir siauruoju – kraštu į kreiptuvą. Pjūvį galima atlikti ir pjaunant įstrižai dešinėje ir kairėje, prispaudžiant platųjį kraštą prie kreiptuvo.

Apdailos juostelių ir kitokių rėmų pjovimas (R2 pav.)

R2 pav. eskize B pavaizduota sandūra, padaryta nustačius įstrižojo pjūvio rankeną 45° kampu ir supjovus dvi lentas, taip

suformuojant 90° kampą. Norint padaryti tokią sandūrą, reikia nustatyti nulinį nuožambiojo pjūvio kampą, o įstrižojo pjūvio rankeną nustatyti 45° kampu. Vėlgį, medienos ruošinys nustatomas prispaudžiant platųjį kraštą prie stalo, o siaurąjį – prie kreiptuvo.

R1 ir R2 pav. skirti tik ketursieniems objektams iliustruoti.

Pakitus kraštinių skaičių, atitinkamai turi būti koreguojami ir įstrižojo, ir nuožambiojo pjūvių kampai. Toliau pateiktoje lentelėje nurodyti įvairioms figūroms tinkami kampai.

Pavyzdžiai

Kraštinių skaičius	Nuožambusis arba įstrižinis kampas
4	45°
5	36°
6	30°
7	25,7°
8	22,5°
9	20°
10	18°

Lentelėje daroma prielaida, kad visos kraštinės yra vienodo ilgio. Jei reikia supjauti lentelėje nenurodytą formą, taikykite šią formulę:

180° padalijus iš kraštinių skaičiaus, gaunamas įstrižojo pjūvio (jei medžiaga pjaunama vertikaliai) arba nuožambiojo (jei ji pjaunama paguldyta plokščiai) pjūvio kampas.

Sudėtiniai įstrižieji pjūviai (R3 pav.)

Sudėtinis įstrižasis pjūvis – tai pjūvis, daromas vienu metu nustačius ir įstrižąjį, ir nuožambųjį kampus. Šio tipo pjūvių reikia rėmams arba dėžėms su įzambiais šonais pjauti, kaip vaizduojama R3 pav.

Pastaba. Jei kiekvieno pjūvio kampas turi būti skirtingas, visuomet patikrinkite, ar tvirtai užveržiate nuožambiojo ir įstrižojo pjūvių užrakinimo rankenas. Jas reikia užveržti pakeitus tiek nuožambiojo, tiek ir įstrižojo pjūvio kampus. Šio vadovo gale pateikta diagrama (1 lentelė) padės pasirinkti tinkamas įstrižųjų ir nuožambiųjų kampų nuostatas įprastiems sudėtiniam įstrižiesiems pjūviams atlikti. Jei norite pasinaudoti diagrama, pasirinkite norimą projekto kampą A (R3 pav.) ir suraskite jį atitinkamame diagramos lankė. Nuo to grafiko taško vesdami žemyn nustatysite tinkamą nuožambų kampą, o skersai – tinkamą įstrižą kampą.

Nustatykite pjovimo stakles reikiama kampais ir atlikite keletą bandomųjų pjūvių. Pasipraktikuokite, sujungdami kartu keletą dalių, kol įgusite atlikti šiuos veiksmus.

Pavyzdys: Norėdami pagaminti keturkampę dėžę su 26° išoriniais kampais (kampas A, R3 pav.), naudokite viršutinį dešininį lanką. Raskite 26° lanko skalėje. Nuveskite horizontalią liniją ir gausite įstrižojo pjūvio nuostatą (42°). Analogiškai – nuveskite vertikalią liniją ir gausite nuožambiojo

pjūvio kampo nuostatą (18°). Visuomet atlikite keletą bandomųjų pjūvių, naudodami medienos atliekas, kad įsitikintumėte, jog nuostatomai yra tinkami.

Grindų apdailos juostelių pjovimas (S pav.)

Tiesieji 90° pjūviai:

Prispauskite medienos ruošinį prie kreiptuvo ir laikykite, kaip parodyta S pav. Įjunkite pjovimo stakles ir leiskite pjovimo diskui pasiekti maksimalias apsukas, tada sklandžiai nuleiskite rankeną per pjūvį.

Iki 3,5" (90 mm) aukščio grindų apdailos juostelės pjovimas vertikaliai priglaudus prie kreiptuvo

Nustatykite ruošinį, kaip parodyta S pav. Visus pjūvius reikia atlikti apdailos juostelės galinę dalį atrėmus į kreiptuvą, o apačią – į stalą.

	Vidinis kampas	Išorinis kampas
Kairioji pusė	Istrižas kairysis pjūvis 45° Palikti kairiąją pusę nuo pjūvio	Istrižas dešinysis pjūvis 45° Palikti kairiąją pusę nuo pjūvio
Dešinioji pusė	Istrižas dešinysis pjūvis 45° Palikti dešiniąją pusę nuo pjūvio	Istrižas kairysis pjūvis 45° Palikti dešiniąją pusę nuo pjūvio

Ruošinius iki 3,5" (90 mm) galima pjauti kaip aprašyta pirmiau.

Lubų apdailos juostelių pjovimas

Siekiant, kad sandūros būtų tinkamai sureistos, lubų apdailos juosteles sudėtiniais įstrižaisiais pjūviais reikia supjauti itin dideliu tikslumu.

Du konkrečios lubų apdailos juostelės plokštieji paviršiai nustatomi tokiais kampais, kuriuos sudėjus gaunama lygiai 90°. Daugelis (bet ne visos) lubų apdailos juostelių turi 52° viršutinį galinį kampą (toje vietoje, kuri glaudžiama prie lubų) ir 38° apatinį galinį kampą (toje vietoje, kuri glaudžiama prie sienos).

Šiose skersinio pjovimo staklėse iš anksto nustatytas užkirtiklis ties 31,6° kairėn ir dešinėn, kad būtų galima tinkamu kampu supjauti lubų apdailos juosteles.

Be to, nuožambiojo pjūvio skalėje yra žyma ties 33,8° kampu. Nuožambiojo pjūvio kampo nuostatos / pjūvio tipo lentelėje pateikiamos tinkamos nuostatos, skirtos lubų apdailos juostelėms pjauti. (Istrižojo ir nuožambiojo pjūvių kampu nuostatos turi būti labai tikslios, jas šiose pjovimo staklėse nelengva nustatyti tiksliai.) Kadangi daugelio kambarių sienos nesudaro visiškai tikslaus 90° kampo, nuostatas vis tiek reikės patikslinti.

Plokščiai paguldytų lubų apdailos juostelių pjovimo instrukcijos naudojant sudėtinio pjūvio funkciją

Paguldykite lubų apdailos juostelę (plačiaja nugarėle žemyn) ant pjovimo stalo (36) (T1 pav.).

Toliau pateikiamos nuostatos skirtos visoms standartinėms 52° ir 38° kampu lubų apdailos juostelėms.

Nuožambiojo pjūvio nuostata	Pjūvio tipas
33,8°	KAIRYSIS VIDINIS KAMPAS: 1. Apdailos juostelės viršus priglaustas prie kreiptuvo 2. Dešiniojo įstrižojo pjūvio kampas (iš lentelės): 31,62° 3. Palikti kairįjį galą nuo pjūvio
33,8°	DEŠINYSIS VIDINIS KAMPAS: 1. Apdailos juostelės apačia priglausta prie kreiptuvo 2. Kairiojo įstrižojo pjūvio kampas (iš lentelės): 31,62° 3. Palikti kairįjį galą nuo pjūvio
33,8°	KAIRYSIS IŠORINIS KAMPAS: 1. Apdailos juostelės apačia priglausta prie kreiptuvo 2. Kairiojo įstrižojo pjūvio kampas (iš lentelės): 31,62° 3. Palikti dešinįjį galą nuo pjūvio
33,8°	DEŠINYSIS IŠORINIS KAMPAS: 1. Apdailos juostelės viršus priglaustas prie kreiptuvo 2. Dešiniojo įstrižojo pjūvio kampas (iš lentelės): 31,62° 3. Palikti dešinįjį galą nuo pjūvio

Pastaba. Nustatydami nuožambiojo ir įstrižojo pjūvių kampus ruošdamiesi atlikti bet kokį sudėtinį pjūvį, nepamirškite, kad lubų apdailos juostelių kampai nustatomi itin tiksliai ir tai sunku padaryti. Kadangi jie gali lengvai nežymiai pasislinkti ir kambarių sienos retai sudaro tiksliai stačius kampus, visas nuostatas reikia išbandyti su atliekomis.

Alternatyvus lubų apdailos juostelių pjovimo metodas

Nustatykite apdailos juostelę kampu tarp kreiptuvo (11) ir pjovimo stalo (36), priglaudami viršutinę apdailos juostelės pusę prie stalo, o apatinę – prie kreiptuvo, kaip parodyta T1 pav.

Lubų apdailos juostelės pjovimo tokiu būdu privalumas – nereikia atlikti nuožambiojo pjūvio.

Galima padaryti nežymius įstrižojo pjūvio kampo pakeitimus nepakeičiant nuožambiojo pjūvio kampo. Tokiu būdu, susidūrus su kitais nei 90° kampais, pjovimo stakles galima greitai ir lengvai pakoreguoti, kad atitiktų.

Tarp pjovimo staklių kreiptuvo ir pagrindo kampu nustatytų lubų apdailos juostelių pjovimo instrukcijos (visi pjūviai)

Šiomis pjovimo staklėmis galima nupjauti iki 9/16" (14 mm) × 3–5/8" (92 mm) lubų apdailos juosteles, nustatytas įdėtinėje padėtyje.

- ◆ Nustatykite apdailos juostelę kampu, kad jos apačia (ta dalis, kuri įrengiant remiasi į sieną) būtų prispausta prie kreiptuvo (11), o juostelės viršus – prie pjovimo staklių stalo (36), žr. T2 pav.
- ◆ Taigi, juostelę pakreipus kampu, jos plokštumas turi būti priglaustas prie pjovimo staklių kreiptuvo ir stalo (36).

	Vidinis kampas	Išorinis kampas
Kairioji pusė	Istrižas dešinysis pjūvis 45° Palikti dešiniąją pusę nuo pjūvio	Istrižas kairysis pjūvis 45° Palikti dešiniąją pusę nuo pjūvio
Dešinioji pusė	Istrižas kairysis pjūvis 45° Palikti kairiąją pusę nuo pjūvio	Istrižas dešinysis pjūvis 45° Palikti kairiąją pusę nuo pjūvio

Specialieji pjūviai

Niekada nedarykite jokių pjūvių, kol medžiagos saugiai neįtvirtinote ant stalo ir neprispaudėte prie kreiptuvo.

Išlenkti ruošiniai (U1, U2 pav.)

Jei reikia pjauti išlenktus ruošinius, šie turi būti dedami kaip parodyta U1 pav., o ne kaip parodyta U2 pav. Jei ruošinys bus paguldintas netinkamai, prieš užbaigiant pjūvį bus prispaustas pjovimo diskas.

Apvalių ruošinių pjovimas

Apvalios medžiagos turi būti tvirtai priveržtos arba prispaustos prie kreiptuvo, kad nenuriedėtų. Tai labai svarbu atliekant kampinius pjūvius.

Didelių ruošinių pjovimas (V pav.)

Kartais gali prireikti pjauti medinį ruošinį, kuris bus šiek tiek per didelis ir netilps po apatiniu apsaugu. Norėdami, kad apsaugas neužkabintų ruošinio, išjungę pjovimo staklės ir uždėję dešiniąją ranką ant valdymo rankenos, dešiniuoju nykščiu paspauskite viršutinę apsaugo dalį ir pasukite jį aukštyn tiek, kad jis neužkabintų ruošinio, kaip parodyta V pav. Prieš paleisdami variklį, atleiskite apsaugą. Apsaugo mechanizmas pjovimo metu veiks tinkamai. Šią procedūrą atlikite tik kai tai būtina.

NIEKADA NEPRISIŠKITE, NEPRIKLIJUOKITE AR KAIP NORS KITAIP NELAIKYKITE APSAUGINIO GAUBTO DIRBDAMI STAKLĖMIS.

Techninė priežiūra

Išpėjimas! Norėdami sumažinti rimtų susižalojimų pavojų, prieš transportuodami, atlikdami bet kokius įtaisų ar priedų reguliavimo ar išmontavimo / sumontavimo darbus, išjunkite įrankį ir ištraukite akumuliatorių. Netyčia įjungus galima susižeisti.

Išpėjimas! Siekdami sumažinti rimtų susižalojimų pavojų, techninės priežiūros darbų metu pirštais arba rankomis NEPALIESKITE pjovimo disko aštraus paviršiaus.

Prie plastikinio apsaugo NENAUDOKITE tepimo priemonių arba valiklių (ypač – purškiklių). Apsaugas pagamintas iš polikarbonato, kurį tam tikri chemikalai gali išsėdinti.

Visi guoliai yra užsandarinti. Todėl jų nereikia tepti ir prižiūrėti. Periodiškai nuvalykite visas dulkes ir skiedras nuo pagrindo, sukamojo stalo bei nuo srities po pagrindu. Nepaisant įrengtų angų nuopjovoms, gali kauptis dulksės.

Šepetėliai yra pagaminti taip, kad tarnautų kelerius metus. Jei prireiktų juos keisti, atiduokite įrankį į artimiausią serviso centrą.

Trikčių šalinimas

Problema	Galima priežastis	Sprendimas
Staklės neįsijungia.	Neįdėtas akumuliatorius.	Įdėkite akumuliatorių. Žr. skirsnį „Akumuliatoriaus įdėjimas ir išėmimas“.
	Neįkrautas akumuliatorius.	Įkraukite akumuliatorių. Žr. „Įkrovimo procedūra“.
	Susidėvėjo šepetėliai	Šepetčius reikia pakeisti įgaliotame serviso centre.
Staklių pjovimo rezultatai nepatenkinami.	Atšipęs diskas.	Pakeiskite pjovimo diską. Žr. „Pjovimo disko keitimas arba naujo įrengimas“.
	Diskas sumontuotas atvirkščiai.	Apsukite diską. Žr. „Pjovimo disko keitimas arba naujo įrengimas“.
	Ant disko yra saku ar dervos.	Nuimkite pjovimo diską ir nuvalykite stambia plieno vata ir terpentinu arba buitiniu orkaičių valikliu.
	Diskas netinka atliekamam darbui.	Pakeiskite disko tipą.
Mirksi darbinė lemputė.	Neįkrautas akumuliatorius	Įkraukite akumuliatorių. Žr. „Įkrovimo procedūra“.
Įrenginys per smarkiai vibruoja.	Staklės nesaugiai pritvirtintos prie stovo ar darbastalio.	Suveržkite montavimo detales. Žr. „Montavimas ant darbastalio“
	Stovas ar darbastalis stovi ant nelygių grindų.	Pastatykite ant lygaus paviršiaus.
	Apgadintas pjovimo diskas.	Pakeiskite pjovimo diską. Žr. „Pjovimo disko keitimas arba naujo įrengimas“.
Istrižieji pjūviai nėra tikslūs.	Netinkamai sureguliuota istrižųjų pjūvių skalė.	Patikrinkite ir sureguliuokite. Žr. „Istrižojo pjūvio skalės reguliavimas“ skyriuje „Reguliavimas“.
	Diskas nėra statmenyje padėtyje kreiptuvo atžvilgiu.	Patikrinkite ir sureguliuokite. Žr. „Istrižojo pjūvio skalės reguliavimas“ skyriuje „Reguliavimas“.
	Diskas nėra statmenyje padėtyje stalo atžvilgiu.	Patikrinkite ir sureguliuokite kreiptuvą. Žr. „Nuožambio pjūvio statumo stalui reguliavimas“, skyriuje „Reguliavimas“.
	Ruošinys juda	Tvirtai prispauskite ruošinį prie kreiptuvo arba prie kreiptuvo gumos klajais priklijuokite 120 rupumo šlifavimo popierių.
Medžiaga prignyba diską.	Prapjovos plokštė nusidėvėjusi arba pažeista.	Nugabentkite į įgaliotąjį serviso centrą.
	Pjaunami išlenkti ruošiniai.	Žr. „Išlenkti ruošiniai“ skyriuje „Specialieji pjūviai“.

Aplinkosauga



Atskiras surinkimas. Šiuo simboliu pažymėtų gaminių ir akumuliatorių negalima išmesti kartu su kitomis buitinėmis atliekomis.

Gaminiuose ir akumuliatoriuose yra medžiagų, kurias galima pakartotinai panaudoti arba perdirbti: taip sumažinsite aplinkos taršą ir naujų žaliavų poreikį.

Atiduokite elektrinius prietaisus ir akumuliatorius perdirbti, laikydamiesi vietinių reglamentų. Daugiau informacijos rasite adresu www.2helpU.com.

Techniniai duomenys

SFMCS701 (H1)			
Įtampa	V		18
Greitis	/min.		3.800
Pjovimo disko išorinis skersmuo	mm		190
Skylės skersmuo	mm		16
Maksimali pjovimo disko prapjova	mm		1,8
Svoris be akumuliatoriaus	kg		10
Pjovimo disko storis	mm		1,0
Įstrižasis pjūvis (maks. padėties)	°		47
Nuožambusis pjūvis (maks. padėties)	°		47
0 laipsn. įstrižasis pjūvis	horizontaliai	mm	50 × 216
	vertikaliai	mm	90 × 15
45 laipsn. įstrižasis pjūvis dešinėn	horizontaliai	mm	50 × 152
	vertikaliai	mm	90 × 152
45 laipsn. įstrižasis pjūvis kairėn	horizontaliai	mm	50 × 152
	vertikaliai	mm	90 × 15
45 laipsn. nuožambusis pjūvis kairėn	horizontaliai	mm	50 × 152
	vertikaliai	mm	50 × 15

Akumuliatorius		SFMCB201	SFMCB202	SFMCB204	SFMCB206
Įtampa	V_{NS}	18	18	18	18
Pajėgumas	Ah	1,5	2,0	4,0	6,0
Tipas		Ličio jonų	Ličio jonų	Ličio jonų	Ličio jonų

Įkroviklis		SFMCB11	SFMCB12	SFMCB14
Įvesties įtampa	V_{KS}	230	230	230
Išvesties įtampa	V_{NS}	18	18	18
Srovės stipris	A	1,25	2	4

Garso slėgio lygis pagal standartą EN 62841:	
L_{pA} (garso slėgis) 83,0 dB(A), neapibrėžtis (K) 3 dB(A)	
L_{wA} (garso galia) 94,5 dB(A), neapibrėžtis (K) 3 dB(A)	

EB atitikties deklaracija

MAŠINŲ DIREKTYVA



Skersinio pjovimo staklės SFMCS701

„Stanley Europe“ deklaruoja, kad šie gaminiai, aprašyti „Techninių duomenų“ skyriuje, atitinka:

EN62841-1:2015, EN62841-3-9:2015+A11:2017

Šie gaminiai taip pat atitinka direktyvas 2006/42/EB, 2014/30/ES ir 2011/65/ES.

Dėl papildomos informacijos prašome kreiptis į STANLEY FATMAX toliau nurodytu adresu arba žr. vadovo pabaigoje pateiktą informaciją.

Toliau pasirašęs asmuo yra atsakingas už techninės bylos sukūrimą ir pateikia šią deklaraciją STANLEY FATMAX vardu.

Ed Higgins

Buitinių elektrinių įrankių skyriaus direktorius
„Stanley Europe“, Egide Walschaertsstraat 14-18,
2800 Mechelen, Belgium (Belgija)
2018-02-02

Garantija

„Stanley Europe“ yra tikra dėl savo gaminių kokybės ir siūlo vartotojams 12 mėnesių garantiją, skaičiuojant nuo pirkimo datos. Ši garantija papildo, bet jokiais būdais nepanaikina jūsų įstatymais nustatytų teisių. Ši garantija galioja Europos Sąjungos valstybių narių ir Europos laisvosios prekybos zonos teritorijose.

Norint pasinaudoti šia garantija, privaloma laikytis STANLEY FATMAX sąlygų ir nuostatų bei pardavėjui arba įgaliotajam remonto agentui pateikti pirkimo dokumentą, „Stanley Europe“ 1 metų trukmės garantijos sąlygos ir nuostatai bei artimiausio įgaliotojo remonto agento adresas pateikiami internete adresu www.2helpU.com.

com, be to, juos galima gauti šiame vadove nurodytu adresu susisiekus su savo vietos „Stanley Europe“ atstovybe.

Apsilankykite mūsų interneto svetainėje adresu www.stanley.eu/3, užregistruokite savo naująjį STANLEY FATMAX gaminį ir gaukite naujausios informacijos apie naujus gaminius bei specialius pasiūlymus.

Paredzētā lietošana

Šis STANLEY FATMAX slīdrāmja kombinētais leņķzāģis SFMCS701 ir paredzēts tikai koksnes, plastmasas un krāsaino metālu zāģēšanai. Instruments paredzēts profesionālai un personīgai lietošanai.

Drošības norādījumi

Vispārīgi elektroinstrumenta drošības brīdinājumi



Brīdinājums! Izlasiet visus drošības brīdinājumus, norādījumus, ilustrācijas un tehnikos datus, kas atrodas elektroinstrumenta komplektācijā. Ja netiek ievēroti turpmāk redzamie brīdinājumi un norādījumi, var gūt elektriskās strāvas triecienu, izraisīt ugunsgrēku un/vai gūt smagus ievainojumus.

Saglabājiet visus brīdinājumus un norādījumus turpmākām uzziņām. Termins "elektroinstruments" visos turpmākajos brīdinājumos attiecas uz šo elektroinstrumentu (ar vadu), ko darbina ar elektrības palīdzību, vai ar akumulatoru darbināmu elektroinstrumentu (bez vada).

1. Darba zonas drošība

- a. Rūpējieties, lai darba zona būtu tīra un labi apgaismota. Nesakārtotā un vāji apgaismotā darba zonā var izraisīt negadījumus.
- b. Elektroinstrumentus nedrīkst darbināt sprādzienbīstamā vidē, piemēram, viegli uzliesmojošu šķidrums, gāzu vai putekļu tuvumā. Elektroinstrumenti rada dzirksteles, kas var aizdedzināt putekļus vai izgarojumu tvaikus.
- c. Strādājot ar elektroinstrumentu, neļaujiet tuvumā atrasties bērniem un nepiederošām personām. Novēršot uzmanību, jūs varat zaudēt kontroli pār instrumentu.

2. Elektrodrošība

- a. Elektroinstrumenta kontaktdakšai jāatbilst kontaktlīgzdai. Kontaktdakšu nekādā gadījumā nedrīkst pārveidot. Iezemētiem elektroinstrumentiem nedrīkst izmantot pārejas kontaktdakšas. Nepārveidotas kontaktdakšas un piemērotas kontaktlīgzdas rada mazāku elektriskās strāvas trieciena risku.
- b. Nepieskarieties iezemētām virsmām, piemēram, caurulēm, radiatoriem, plītiem un ledusskapjiem. Ja jūsu ķermenis ir iezemēts, pastāv lielāks elektriskās strāvas trieciena risks.
- c. Elektroinstrumentus nedrīkst pakļaut lietus vai mitru laika apstākļu iedarbībai. Ja elektroinstrumentā iekļūst ūdens, palielinās elektriskās strāvas trieciena risks.
- d. Lietojiet vadu pareizi. Nekad nepārnēsājiet, nevelciet vai neatvienojiet elektroinstrumentu no

kontaktlīgzdas, turot to aiz vada. Netuviniet vadu karstuma avotiem, eļļai, asām šķautnēm vai kustīgām detaļām. Ja vads ir bojāts vai sapinies, pastāv lielāks elektriskās strāvas trieciena risks.

- e. Strādājot ar elektroinstrumentu ārpus telpām, izmantojiet tādu pagarinājuma vadu, kas paredzēts lietošanai ārpus telpām. Izmantojot vadu, kas paredzēts lietošanai ārpus telpām, pastāv mazāks elektriskās strāvas trieciena risks.
 - f. Ja elektroinstrumentu nākas ekspluatēt mitrā vidē, ierīkojiet elektrobarošanu ar noplūdstrāvas aizsargierīci. Lietojot noplūdstrāvas aizsargierīci, mazinās elektriskās strāvas trieciena risks.
- #### 3. Personīgā drošība
- a. Elektroinstrumenta lietošanas laikā esat uzmanīgs, skatieties, ko jūs darāt, rīkojieties saprātīgi. Nelietojiet elektroinstrumentu, ja esat noguris vai atrodaties narkotiku, alkohola vai medikamentu ietekmē. Pat viens mirklis neuzmanības elektroinstrumentu ekspluatācijas laikā var izraisīt smagus ievainojumus.
 - b. Lietojiet individuālos aizsardzības līdzekļus. Vienmēr valkājiet acu aizsargus. Attiecīgos apstākļos lietojot aizsardzības līdzekļus, piemēram, putekļu masku, aizsargapavus ar neslīdošu zoli, aizsargķiveri vai ausu aizsargus, samazinās risks gūt ievainojumus.
 - c. Nepieļaujiet nejaūšu iedarbināšanu. Pirms instrumenta pievienošanas kontaktlīgzdai un/ vai akumulatora pievienošanas, instrumenta pacelšanas vai pārnēsāšanas pārbaudiet, vai slēdzis ir izslēgtā pozīcijā. Ja elektroinstrumentu pārnēsājat, turot pirkstu uz slēdža, vai ja kontaktlīgzdai pievienojat elektroinstrumentu ar ieslēgtu slēdzi, var rasties negadījumi.
 - d. Pirms elektroinstrumenta ieslēgšanas noņemiet no tā visas regulēšanas atslēgas vai uzgriežņatslēgas. Ja elektroinstrumenta rotējošajai daļai ir piespielināta uzgriežņatslēga vai regulēšanas atslēga, var gūt ievainojumus.
 - e. Nesniedzieties pārāk tālu. Vienmēr cieši stāviet uz piemērota atbalsta un saglabājiet līdzsvaru. Tādējādi neparedzētās situācijās daudz labāk varat saglabāt kontroli pār elektroinstrumentu.
 - f. Valkājiet piemērotu apģērbu. Nevalkājiet pārāk brīvu apģērbu vai rotaslietas. Netuviniet matus, apģērbu un cimdus kustīgām detaļām. Brīvs apģērbs, rotaslietas vai gari mati var iekerties kustīgajās detaļās.
 - g. Ja instrumentam ir paredzēts pievienot putekļu atsūkšanas un savākšanas ierīces, tās jāpievieno un jālieto pareizi. Lietojot putekļu savākšanas ierīci, var mazināt putekļu kaitīgo ietekmi.
 - h. Kaut arī jums ir labas iemaņas darbā ar instrumentiem, kas apgūtas, tos bieži lietojot, neaizmirstiet par piesardzību un instrumenta drošības

noteikumu ievērošanu. Bezrūpīgas rīcības sekas var būt smagi ievainojumi, ko var gūt vienā acumirkļī.

4. Elektroinstrumenta ekspluatācija un apkope

a. Nelietojiet elektroinstrumentu ar spēku. Izmantojiet konkrētam gadījumam piemērotu elektroinstrumentu.

Ar pareizi izvēlētu elektroinstrumentu tā efektivitātes robežās paveiksiet darbu daudz labāk un drošāk.

b. Neekspluatējiet elektroinstrumentu, ja to ar slēdzi nevar ne ieslēgt, ne izslēgt. Ja elektroinstrumentu nav iespējams kontrolēt ar slēdža palīdzību, tas ir bīstams un ir jāsalabo.

c. Pirms elektroinstrumentu regulēšanas, piederumu nomainīšanas vai novietošanas glabāšanā atvienojiet kontaktdakšu no barošanas avota un/ vai no elektroinstrumenta izņemiet akumulatoru. Šādu profilaktisku drošības pasākumu rezultātā mazinās nejausās elektroinstrumenta iedarbināšanas risks.

d. Glabājiet elektroinstrumentus, kas netiek darbināti, bērniem nepieejamā vietā un neatļaujiet tos ekspluatēt personām, kas nav apmācītas to lietošanā vai nepārzina šos norādījumus. Elektroinstrumenti ir bīstami, ja tos ekspluatē neapmācītas personas.

e. Veiciet elektroinstrumenta un piederumu apkopi. Pārbaudiet, vai kustīgās detaļas ir pareizi savienotas un nostiprinātas, vai detaļas nav bojātas, kā arī vai nav kāds cits apstāklis, kas varētu ietekmēt elektroinstrumenta darbību. Ja instruments ir bojāts, pirms ekspluatācijas tas ir jāsalabo. Daudzu negadījumu cēlonis ir tādi elektroinstrumenti, kam nav veikta pienācīga apkope.

f. Regulāri uzasiniet un tīriet griežņus. Ja griežņiem ir veikta pienācīga apkope un tie ir uzasināti, pastāv mazāks to iestrēgšanas risks, un tos ir vieglāk vadīt.

g. Elektroinstrumentu, tā piederumus, detaļas u. c. ekspluatējiet saskaņā ar šiem norādījumiem, ņemot vērā darba apstākļus un veicamā darba specifiku. Ja elektroinstrumentu izmanto mērķiem, kam tas nav paredzēts, var rasties bīstama situācija.

h. Rūpējieties, lai rokturi un satveršanas virsmas vienmēr būtu sausi, tīri un lai uz tiem nebūtu eļļas un smērvielas. Ja rokturi ir slideni un virsmas taukainas, negaidītās situācijās instrumentu nevar savaldīt.

5. Akumulatora instrumenta lietošana un apkope

a. Uzlādējiet tikai ar ražotāja noteikto lādētāju. Ja ar lādētāju, kas paredzēts vienam akumulatora veidam, tiek lādēts cita veida akumulators, var izcelties ugunsgrēks.

b. Lietojiet elektroinstrumentus tikai ar paredzētajiem akumulatoriem. Ja izmantojat citus akumulatorus, var rasties ievainojuma un ugunsgrēka risks.

c. Kamēr akumulators netiek izmantots, glabājiet to drošā atālumā no metāla priekšmetiem, piemēram, papīra saspaudēm, monētām, atslēgām, naglām,

skrūvēm vai līdzīgiem maziem metāla priekšmetiem, kuri var savienot abas spailes. Saskaroties akumulatora spailēm, rodas īssavienojums, kas var izraisīt apdegumus vai ugunsgrēku.

d. Nepareizas lietošanas gadījumā šķidrums var iztecēt no akumulatora, — nepieskarieties tam. Ja nejausi pieskārties šķidrumam, noskalojiet saskarsmes vietu ar ūdeni. Ja šķidrums nonāk acīs, meklējiet arī medicīnisku palīdzību. Šķidrums, kas iztecējis no akumulatora, var izraisīt kairinājumu vai apdegumus.

e. Nedrīkst lietot bojātu vai pārveidotu akumulatoru un instrumentu. Ja akumulators ir bojāts vai pārveidots, tam var būt neparedzamas sekas, tādējādi izraisot ugunsgrēku, sprādzieni vai ievainojuma risku.

f. Nepakļaujiet akumulatoru vai instrumentu uguns vai pārmērīgi augstas temperatūras iedarbībai. Uguns vai vismaz 130 °C augstas temperatūras iedarbībā tie var uzspāgt.

g. Ievērojiet visus norādījumus par uzlādēšanu un uzlādējiet akumulatoru tikai norādījumus minētajā temperatūras diapazonā. Uzlādējot nepareizi vai ārpus minētā temperatūras diapazona, var sabojāt akumulatoru un palielināt ugunsgrēka risku.

6. Remonts

a. Elektroinstrumentu drīkst remontēt vienīgi kvalificēts remonta speciālists, izmantojot tikai oriģinālās rezerves daļas. Tādējādi tiek saglabāta elektroinstrumenta drošība.

b. Bojātiem akumulatoriem nedrīkst veikt apkopi. Akumulatoru apkope jāveic tikai ražotājam vai pilnvarotam apkopes centram.

Drošības norādījumi leņķzāģiem

◆ Leņķzāģi ir paredzēti koka izstrādājumu un koksnei pielīdzināmu izstrādājumu zāģēšanai; tiem nav paredzēts uzstādīt abrazīvās griezējripas, lai grieztu melno metālu, piemēram, profilus, stieņus, spraišļus utt. Abrazīvie puteļi izraisa kustīgo detaļu, piemēram, apakšējā aizsarga, iestrēgšanu. Abrazīvās zāģēšanas laikā radušās dzirksteles sadedzina apakšējo aizsargu, iezāģēšanas plāksni un citas plastmasas detaļas.

◆ Ja vien iespējams, izmantojiet spailes, lai atbalstītu apstrādājamo materiālu. Ja atbalstāt apstrādājamo materiālu ar roku, rokai vienmēr jāatrodas vismaz 100 mm atālumā no zāģa asmens vienā vai otrā pusē. Neizāģējiet ar šo zāģi pārāk maza izmēra materiālus, kurus nevar droši nostiprināt vai pieturēt ar roku. Ja roka tiek turēta pārāk tuvu zāģa asmenim, pastāv daudz augstāks risks gūt ievainojumus, ja roka nejausi saskaras ar asmeni.

◆ Apstrādājamajam materiālam jābūt nekustīgam, un tas ir jānostiprina vai jāpietur gan pie ierobežotāja, gan galda. Nepadodiet apstrādājamo

materiālu asmenī un nezāģējiet brīvroku režīmā.

Ja apstrādājamo materiāls nav nostiprināts un ir kustīgs, tas var tikt izsviests gaisā lielā ātrumā un izraisīt ievainojumus.

- ◆ **Spiediet zāģi caur apstrādājamo materiālu. Nevelciet zāģi caur apstrādājamo materiālu.**
- ◆ **Pirms zāģēšanas paceliet zāģa galviņu un izvelciet to ārā virs apstrādājama materiāla, tad ieslēdziet motoru, spiediet zāģa galviņu uz leju un spiediet zāģi caur apstrādājamo materiālu.** Zāģējot ar vilkšanas spēku, zāģa asmens var tikt uzvelts virsū uz apstrādājama materiāla un nevaldāmi izsviests operatora virzienā.
- ◆ **Nekādā gadījumā neturiet roku uz paredzētās zāģēšanas līnijas ne zāģa asmens priekšpusē, ne aizmugurē.** Ir ļoti bīstami atbalstīt materiālu ar krustām novietotu roku, t. i., ar kreiso roku turot apstrādājamo materiālu pie zāģa asmens labās puses un otrādi.
- ◆ **Kamēr asmens griežas, rokas nedrīkst atrasties tuvāk par 100 mm no abām asmens pusēm, ja sniedzas pāri ierobežotājam, lai attīrītu zāģi no koka atgriezumiem vai kāda cita iemesla dēļ.** Roka var nonākt tuvāk rotējošajam asmenim, nekā varētu šķist, un jūs varat gūt smagus ievainojumus.
- ◆ **Pirms zāģēšanas pārbaudiet apstrādājamo materiālu.** Ja apstrādājamo materiāls ir saliekts vai savērpts, piestipriniet pie ierobežotāja izliekuma ārējo pusi. Vienmēr pārbaudiet, vai starp apstrādājamo materiālu, ierobežotāju un galdu nav spraugas visā zāģēšanas līnijas garumā. Saliekts vai savērpts apstrādājamo materiāls zāģējot var sagriezties vai izkustēties un izraisīt rotējošā zāģa asmens iestrēgšanu. Apstrādājamajā materiālā nedrīkst būt naglas vai citi svešķermeņi.
- ◆ **Nesāciet darbu ar zāģi, kamēr no galda nav novākti visi darbarīki, kokmateriāla atgriezumi utt. Uz galda drīkst atrasties tikai apstrādājamo materiāls.** Nelielas materiāla atliekas, nenostiprināti koka gabali vai citi priekšmeti, kas nonāk saskarē ar rotējošo asmeni, var tikt izsviesti gaisā ar lielu ātrumu.
- ◆ **Zāģējiet apstrādājamās materiālus tikai pa vienam.** Vairākus kaudzē sakrautus apstrādājamās materiālus nav iespējams pienācīgi nostiprināt vai satvert, un zāģējot tie var izkustēties vai iestrēgt zāģa asmenī.
- ◆ **Pirms darba pārliecinieties, vai leņķzāģis ir uzmontēts vai novietots uz līdzenas, cietas darba virsmas.** Uz līdzenas, cietas darba virsmas leņķzāģim ir mazāks risks zaudēt stabilitāti.
- ◆ **Plānojiet darbu. Ikreiz, mainot leņķzāģēšanas vai slīpzāģēšanas leņķi, pārliecinieties, vai regulējamo ierobežotājs ir pareizi iestatīts tā, lai atbalstītu apstrādājamo materiālu, un netraucē ne asmenim, ne aizsargam.** Kad instruments ir izslēgts un uz galda nav apstrādājama materiāla, virziet zāģa asmeni līdz

galam uz augšu, imitējiet zāģēšanu, lai pārbaudītu, vai tas neatduras pret ierobežotāju vai nav riska nejauši iezāģēt ierobežotāja.

- ◆ **Nodrošiniet piemērotu balstu, piemēram, galda pagarinājumu, zāģēšanas steķus utt., ja apstrādājamo materiāls ir platāks vai garāks par galda virsmu.** Ja apstrādājamo materiāls, kas ir platāks vai garāks par leņķzāģa galdu, netiek balstīts, tas var pārgāzties pāri. Materiāla atgriezumus, kas pārgāzties pāri, var pacelt gaisā apakšējo aizsargu vai to var izsviest gaisā rotējošais asmens.
- ◆ **Galda pagarinājuma vai papildu balsta vietā nedrīkst izmantot cilvēka palīdzību.** Nestabils apstrādājamā materiāla balsts zāģējot var izraisīt asmens iestrēgšanu vai apstrādājamā materiāla izkustēšanos, ievēkot jūs un palīgu rotējošajā asmenī.
- ◆ **Materiāla atgriezumus nedrīkst nekādā veidā atdurties vai atspiesties pret rotējošo asmeni.** Ja materiāla atgriezumus ir norobežots, piemēram, ar garuma aizturi, tas var tikt iespiests starp aizturi un asmeni un tad nevaldāmi izsviests gaisā.
- ◆ **Lai pareizi balstītu apaļus priekšmetus, piemēram, stieņus vai caurules, vienmēr lietojiet tam paredzētu skavu vai fiksatoru.** Zāģējot stieņus, tie mēdz velties, tāpēc šajā gadījumā zāģa asmens saķertu stieņus un vilktu tos asmeni kopā ar jūsu roku.
- ◆ **Nogaidiet, līdz asmens sasniedz pilnu ātrumu, pirms tas saskaras ar apstrādājamo materiālu.** Tādējādi mazinās risks, ka apstrādājamo materiāls varētu tikt izsviests gaisā.
- ◆ **Ja iestrēgst apstrādājamo materiāls vai asmens, izslēdziet leņķzāģi.** Nogaidiet, līdz visas kustīgās detaļas ir apstājušās, un atvienojiet kontaktdakšu no barošanas avota un/vai izņemiet akumulatoru. Pēc tam atbrīvojiet iestrēgušo materiālu. Ja turpina zāģēt ar iestrēgušu apstrādājamo materiālu, var zaudēt kontroli vai sabojāt leņķzāģi.
- ◆ **Kad zāģēšana pabeigta, atlaidiet slēdzi, turiet zāģa galviņu uz leju un nogaidiet, līdz asmens ir apstājies, un tikai tad noņemiet materiāla atgriezumus.** Ir bīstami turēt roku asmens tuvumā, kad tas laizās lejup.

Papildu drošības norādījumi leņķzāģiem

- ◆ Šajā lietošanas rokasgrāmatā ir aprakstīta paredzētā lietošana. Lietojot jebkuru citu piederumu vai pierīci, kas nav ieteikta šajā lietošanas rokasgrāmatā, vai veicot darbu, kas nav paredzēts šim instrumentam, var gūt ievainojumus un/vai radīt materiālos zaudējumus.
- ◆ Nelietojiet saplaisājušus, saliektus, bojātus vai deformētus zāģa asmeņus.
- ◆ Nomainiet iezāģēšanas plātni, kad tā nolietota.
- ◆ Nelietojiet tādus asmeņus, kuru izmērs ir lielāks vai mazāks nekā ieteicams. Pareizos asmens raksturlielumus

skatiet tehniskajos datos. Lietojiet tikai šajā rokasgrāmatā norādītos asmeņus, kas atbilst EN 847-1.

- ◆ Nelietojiet zāga asmeņus, kas izgatavoti no ātrgriezēja tērauda.



Brīdinājums! Putekļi, kas rodas zāgēšanas laikā, var kaitēt veselībai, ja operators vai tuvumā esošas personas nonāk saskarē ar putekļiem vai tos ieelpo. Valkājiet putekļu masku, kas īpaši paredzēta aizsardzībai pret putekļiem un izgarojumiem, turklāt arī tām personām, kas atrodas darba zonā, jālieto aizsardzības līdzekļi.

- ◆ Neapstrādājiet materiālu, kura sastāvā ir azbests. Azbests tiek uzskatīts par kancerogēnu vielu.
- ◆ Valkājiet cimdus, lai turētu zāga asmeņus un raupjus materiālus (zāga asmeņi jāpārnēsā turētājā, ja vien iespējams).
- ◆ Valkājiet ausu aizsargus, kas mazina risku zaudēt dzirdi trokšņa ietekmē.
- ◆ Pamēģiniet lietot īpaši veidotos troksni mazinājošus asmeņus.
- ◆ Valkājiet acu aizsargus, lai mazinātu ievainojuma risku.
- ◆ Zāgējot koksni, lietojiet komplektācijā iekļauto putekļu masu.
- ◆ **Turiet elektroinstrumentu pie izolētā roktura, ja grieznis darba laikā var saskarties ar apslēptu elektroinstalāciju vai ar instrumenta vadu.** Ja grieznis saskaras ar vadiem, kuros ir strāva, visas instrumenta ārējās metāla virsmas vada strāvu un rada elektriskās strāvas triecienu risku.
- ◆ Izvēlieties pareizo asmeni zāgējamam materiālam.
- ◆ Šo instrumentu nedrīkst darbināt, ja nav uzstādīts aizsargs. Šo instrumentu nedrīkst darbināt, ja aizsargs nedarbojas pareizi vai nav pareizi apkopots.
- ◆ Zāgējot slīpi, roksvirai ir jābūt cieši nofiksētai.
- ◆ Ikreiz pirms darba sākšanas pārbaudiet, vai instruments ir stabilā pozīcijā.
- ◆ Rūpējieties, lai instrumenta rokturi vienmēr būtu sausi, tīri un uz tiem nebūtu smērvielu.
- ◆ Rūpējieties, lai laukums visapkārt instrumenta zonai būtu labā kārtībā un lai uz tā nebūtu izbrīušī tādi materiāli kā skaidas un atgriezumus.
- ◆ Instrumentam un darba zonai jānodrošina piemērots telpas vai darbavalds apgaismojums.
- ◆ Neļaujiet neapmācītām personām lietot šo instrumentu.
- ◆ Pirms darba pārbaudiet, vai zāga asmens ir uzstādīts pareizi. Pārliedzinieties, vai asmens griežas pareizajā virzienā. Regulāri uzasiniet asmeni. Ievērojiet norādījumus par eļļošanu un piederumu nomaiņšanu.
- ◆ Ātrumam, kas norādīts uz asmens, jābūt vismaz tikpat lielam kā ātrumam, kas norādīts uz zāga.
- ◆ Starplikām un vārpstas gredzeniem jāatbilst STANLEY FATMAX norādītajiem darba mērķiem.
- ◆ Zāgēšanas līnijas vadīklas sistēmas remontu drīkst veikt pilnvarota remontdarbnieka vai STANLEY FATMAX apkopes centru speciālisti.
- ◆ Pirms apkopes veikšanas vai asmens nomaiņšanas vienmēr izņemiet no instrumenta akumulatoru.
- ◆ Ja zāģis darbojas un zāga galviņa neatrodas nekustīgā pozīcijā, no zāgēšanas zonas nedrīkst aizvēkt atgriezumus vai citas apstrādājamā materiāla daļas.
- ◆ Ja iespējams, zāģis vienmēr jāuzstāda uz darbavalds.
- ◆ Pirms darba sākšanas pārbaudiet visu stiprinājumu bloķu un bloķēšanas bloķu ciešumu.
- ◆ Ar zāģi nedrīkst zāģēt, ja nav uzstādīta galda starplika.
- ◆ Nekādā gadījumā nemēģiniet instrumentu strauji apturēt, iespiežot asmeni kādu rīku vai kā citādi, jo tādējādi var izraisīt nopietnus negadījumus.
- ◆ Pirms piederumu izmantošanas vai uzstādīšanas izlasiet lietošanas rokasgrāmatu. Lietojot piederumus nepareizi, var izraisīt bojājumus.
- ◆ Vispirms izņemiet asmeni no galda starplikas materiālā, tikai pēc tam atlaidiet ieslēgšanas/izslēgšanas slēdzi.
- ◆ Ventilatorā nedrīkst iespiest ķīli, lai aizturētu motora ass kustību.
- ◆ Nolaizot lejup roksviru, zāga asmens aizsargs automātiski paceļas augšup; paceļot augšup roksviru, aizsargs nolaižas lejup pāri asmenim. Uzstādot vai noņemot zāģa asmeni vai arī pārbaudot zāģi, aizsargu var pacelt ar roku. Asmens aizsargu nedrīkst pacelt ar roku nevienā citā gadījumā, izņemot, ja zāģis ir izslēgts.
- ◆ Regulāri pārbaudiet, vai motora atveres ir tīras un tajās nav skaidu.
- ◆ Nekādā gadījumā nepārveidojiet brīdinājuma zīmes uz elektroinstrumenta tā, ka tās ir nesalasāmas.
- ◆ Uz elektroinstrumenta nedrīkst stāvēt. Ja elektroinstruments apgāžas vai saskaras ar zāga asmeni, var gūt smagus ievainojumus.
- ◆ Pēc darba nepieskarieties zāģa asmenim, kamēr tas nav atdzisis. Darba laikā zāga asmens kļūst ļoti karsts.
- ◆ Lai negūt ievainojumus no gaisā izsviesta materiāla, izņemiet akumulatoru no zāga, lai to nejauši neiedarbinātu, un tad aizvēciet mazus materiāla gabalus.
- ◆ Pirms darba un pēc apkopes jāpārbauda, vai asmens aizsargs darbojas pareizi. Šī pārbaude jāveic, kad zāģis ir izslēgts un no tā ir izņemts akumulators. Roksvira jāpaceļ un jānolaiž, lai pārbaudītu, vai aizsargs nosedz asmeni un asmens nepieskaras pie aizsarga. Ja aizsargs nedarbojas pareizi, nogādājiet elektroinstrumentu kvalificētā remontdarbniecā. Zvaniet STANLEY FATMAX klientu apkalpošanas dienestam, lai noskaidrotu tuvākās remontdarbniecas atrašanās vietu.
- ◆ **Šis leņķzāģis paredzēts tikai koksnes, plastmasas un krāsaino metālu zāgēšanai.** Zāģi nedrīkst lietot

LATVIEŠU

nekādu citu materiālu zāģēšanai, kā tikai ražotāja ieteikto materiālu zāģēšanai.

- ◆ Pēc darba nepieskarieties zāģa asmenim, kamēr tas nav atdzisis. Darba laikā zāģa asmens kļūst ļoti karsts.



Brīdinājums! Zāģējot plastmasu, aplievu un citus materiālus, izkusušais materiāls var uzkrāties asmens zobu galos un uz tā virsmas, palielinot asmens pārkaršanas un iestrēģšanas risku darba laikā.

Citu personu drošība

- ◆ Šo instrumentu var ekspluatēt bērni vecumā no 8 gadiem un personas, kam ir ierobežotas fiziskās, sensorās vai psihiskās spējas vai trūkst pieredzes un zināšanu, ja šīs personas vai bērni tiek uzraudzīti vai apmācīti instrumenta drošā lietošanā un ja viņi izprot visus riskus saistībā ar to.
- ◆ Nedrīkst ļaut bērniem spēlēties ar instrumentu. Bērni drīkst tīrīt instrumentu un veikt tam apkopi tikai pieaugušo uzraudzībā.

Atlikušie riski

Ekspluatējot zāģus, parasti pastāv arī šādi riski

Lai arī tiek ievēroti attiecīgie drošības noteikumi un tiek uzstādītas drošības ierīces, dažus riskus nav iespējams novērst. Tie ir šādi:

- ◆ ievainojumi, kas radušies, pieskaroties rotējošām/kustīgām detaļām;
- ◆ dzirdes pasliktināšanās;
- ◆ negadījumu risks, ko izraisa rotējošā zāģa asmens neredzamās daļas;
- ◆ ievainojumu risks, mainot detaļas, asmeņus vai citus piederumus;
- ◆ pirkstu saspiešanas risks, atverot aizsargus;
- ◆ kaitējums veselībai, ko izraisa putekļu ieelpošana, kuri rodas, zāģējot koksni, jo īpaši ozolu, dižskābardī un MDF paneļus;
- ◆ ievainojumi, kas radušies instrumenta ilgstošas lietošanas rezultātā. Ilgstoši strādājot ar instrumentu, regulāri jāpārtrauc darbs un jāatpūšas.

Troksnis

Deklarētās trokšņa emisijas vērtības ir izmērītas saskaņā ar standarta pārbaudes metodi, un tās var izmantot viena instrumenta salīdzināšanai ar citu.

Tāpat deklarētās trokšņa emisijas vērtības var izmantot, lai iepriekš novērtētu iedarbību.

Brīdinājums! Trokšņa emisijas vērtības elektroinstrumenta faktiskās lietošanas laikā var atšķirties no deklarētajām vērtībām atkarībā no instrumenta izmantošanas apstākļiem, it īpaši attiecībā uz apstrādājamā materiāla veidu.

Brīdinājums! Vienmēr valkājiet piemērotus ausu aizsargus. Dažos gadījumos un atkarībā no lietošanas ilguma

šī instrumenta radītais troksnis var izraisīt dzirdes zudumu. Ņemiet vērā, ka trokšņa iedarbību var mazināt šādi faktori:

- ◆ tādu zāģa asmeņu lietošana, kuri rada mazāku troksni;
- ◆ tikai labi uzasinātu zāģa asmeņu lietošana;
- ◆ īpašu troksni maziņošu zāģa asmeņu lietošana.

Markējumi uz instrumenta

Uz instrumenta ir attēlotas šādas piktogrammas kopā ar datuma kodu:



Brīdinājums! Lai mazinātu ievainojuma risku, jāizlasa lietošanas rokasgrāmata.



Valkājiet aizsargbrilles



Valkājiet ausu aizsargus



Valkājiet putekļu masku



Šo instrumentu nav paredzēts ekspluatēt bērniem, kuri nav sasnieguši 16 gadu vecumu



Netuviniet rokas asmenim



Netuviniet pirkstus un rokas rotējošam zāģa asmenim



Valkājiet cimdus, strādājot ar asmeni



Neskatieties ieslēgtā lampā

Papildu drošības noteikumi akumulatoriem un lādētājiem

Brīdinājums! Instrumenta darbināšanai ir jāizmanto tikai tas barošanas avots, kas iekļauts tā komplektācijā.

Piezīme. Ieteicamais instrumenta darba temperatūras diapazons ir no 4 līdz 40 °C.

Akumulatori

- ◆ Nekādā gadījumā neatveriet akumulatoru.
- ◆ Nepakļaujiet akumulatoru ūdens iedarbībai.
- ◆ Neuzglabājiet vietās, kur temperatūra var pārsniegt 40 °C.

- ◆ Uzlādējiet tikai tad, ja gaisa temperatūra ir robežās no 10 līdz 40 °C.
- ◆ Uzlādējiet tikai ar komplektācijā iekļauto lādētāju.
- ◆ Izmetot nolietotos akumulatorus, ievērojiet sadaļā "Vides aizsardzība" sniegtos norādījumus.



Nedrīkst uzlādēt bojātus akumulatorus.

Lādētāji

- ◆ Lietojiet šo Stanley FatMax lādētāju tikai tā akumulatora uzlādēšanai, kas iekļauts šī instrumenta komplektācijā.
- ◆ Cita veida akumulatori var eksplodēt, izraisot ievainojumus un bojājumus.
- ◆ Nedrīkst uzlādēt vienreiz lietojamus akumulatorus.
- ◆ Bojāti vadi ir nekavējoties jānomaina.
- ◆ Nepakļaujiet akumulatoru ūdens iedarbībai.
- ◆ Neatveriet lādētāju.
- ◆ Nedurstiet lādētāju.



Šis lādētājs paredzēts tikai lietošanai telpās.



Pirms ekspluatācijas izlasiet lietošanas rokasgrāmatu.

Elektrodrošība



Šim lādētājam ir dubulta izolācija, tāpēc nav jālieto iezemēts vads. Pārbaudiet, vai barošanas avota spriegums atbilst kategorijas plāksnītē norādītajam spriegumam. Nekādā gadījumā neaizstājiet lādētāju ar parastu kontaktdakšu.

- ◆ Ja barošanas vads ir bojāts, to drīkst nomainīt tikai ražotājs vai Stanley Fat Max pilnvarots apkopes centrs, lai novērstu bīstamību.

Funkcijas

Šim instrumentam ir šādas funkcijas (visas vai tikai dažas no tām):

1. Slēdža mēlīte
2. Darba rokturis
3. Montāžas caurumi
4. Apakšējais aizsargs
5. Leņķa bloķēšanas kloķis
6. Leņķa fiksators
7. Iezāģēšanas plātne
8. Leņķa skala
9. Leņķa skalas rādītājs
10. Pārnēsāšanas rokturi
11. Ierobežotājs
12. Slīpuma bloķēšanas kloķis
13. Slīdes
- 13a. Līplente

14. Putekļu atvere
15. Akumulators
16. Darba luktura slēdzis
17. Bloķēšanas svira
18. Slīdes bloķēšanas skrūve
19. Atvere skavas stiprināšanai
20. Bloķēšanas tapa

Salikšana (A. att.)

Šis leņķzāģis jau ir daļēji saliktā stāvoklī.

- ◆ Atveriet kārbu un izceliet zāģi ārā, turot to aiz pārnēsāšanas rokturiem (10), kas atrodas zāģa pamatnē (A. att.).
- ◆ Novietojiet zāģi uz līdzenas un taisnas virsmas, piemēram, darbagalda vai izturīga galda.
- ◆ Izpētiet salikšanas diagrammu šīs rokasgrāmatas 2. lappusē, lai iepazītos ar zāģi un tā dažādajām detaļām. Šie termini tiek izmantoti sadaļā par regulēšanu, tāpēc jums jāzina, kur katra detaļa atrodas.
- ◆ Leņķa bloķēšanas kloķis (5) nav iepriekš piemontēts. Izņemiet leņķa bloķēšanas kloķi (5) no iepakojuma un pieskrūvējiet pie zāģa; tā atrašanās vieta norādīta G. un J. attēlā.
- ◆ Šim leņķzāģim ir iebūvēta putekļu izvadatvere (14), pie kuras var piestiprināt komplektācijā iekļauto putekļu maisu (35), kurš nav samontēts, vai putekļsūcēju (N. att.).

Iezāģēšanas plātne (J. att.)

Iezāģēšanas plātne (7) ir piestiprināta pie galda ar 6 skrūvēm. Iezāģēšanas plātnes (7) augstums nav regulējams.

Piezīme. Ja iezāģēšanas plātne (7) ir nolietota, bojāta vai ir jānomaina pret jaunu, remontu drīkst veikt pilnvarota remontdarbnieka vai STANLEY FATMAX apkopes centra.

Bloķēšanas tapa (F. att.)

Brīdinājums! Bloķēšanas tapu lietojiet TIKAI tad, ja pārnēsājat vai uzglabājat zāģi. Bloķēšanas tapu NEDRĪKST lietot zāģēšanas darba laikā.

Piezīme. Lai celtu, pārnēsātu vai transportējot atbalstītu leņķzāģi, izmantojiet abus pārnēsāšanas rokturus (10), kas atrodas abās leņķzāģa pamatnes pusēs (A. att.).
Lai zāģa galviņu nobloķētu apakšējā pozīcijā, nospiediet galviņu lejup, iespiediet tapu (20) uz iekšpusi un atlaidiet zāģa galviņu. Tādējādi transportējot zāģa galviņa ir cieši nofiksēta apakšējā pozīcijā un zāģis neizkustas. Lai atlaistu galviņu, nospiediet to lejup un izvelciet tapu ārā.

Brīdinājums! Pirms instrumenta regulēšanas vai funkciju pārbaudes vienmēr pārliecinieties, vai instruments ir izslēgts un no tā izņemts akumulators.

Akumulatora uzlādēšana (B. att.)

Akumulators ir jāuzlādē pirms lietošanas pirmo reizi un ikreiz, kad tas nenodrošina pietiekami lielu jaudu, veicot darbus, kas agrāk bija vieglāk paveicami.

Uzlādes laikā akumulators saskarst; tā ir normāla parādība un neliecina par problēmām.

Brīdinājums! Ja gaisa temperatūra ir zemāka par 10 °C vai augstāka par 40 °C, akumulatoru nedrīkst lādēt. Ieteicamā uzlādēšanas temperatūra: aptuveni 24 °C.







Piezīme. Lādētājs neuzlādē akumulatoru, ja elementu temperatūra zemāka par aptuveni 10 °C vai augstāka par 40 °C.

Akumulatoru vēlams atstāt lādētājā, lai lādētājs automātiski sāktu uzlādēt akumulatoru, tiklīdz elementi ir sasiļuši vai atdzisuši.

Piezīme. Lai nodrošinātu litija jonu akumulatora optimālu darbību un maksimālu kalpošanas laiku, pirms lietošanas pilnībā uzlādējiet jaunu akumulatoru.

- ◆ Pirms akumulatora (15) ievietošanas pievienojiet lādētāju (21) piemērotai kontaktligzdai.
- ◆ Vienmērīgi mirgo zaļā uzlādes lampiņa (21a), norādot, ka uzlādes gaita ir sākusies.
- ◆ Kad zaļā uzlādes lampiņa (21a) deg vienmērīgi, tas liecina, ka uzlāde ir pabeigta. Tagad akumulators (15) ir pilnībā uzlādēts, un to var izņemt, sākt lietot vai arī atstāt lādētājā (21).
- ◆ Uzlādējiet tukšu akumulatoru 1 nedēļas laikā. Ja uzglabā tukšu akumulatoru, ievērojami saīsinās tā kalpošanas ilgums.

Lādētāja gaismas diožu indikatoru režīmi

	Notiek uzlāde: mirgo zaļā uzlādes lampiņa	
	Pilnībā uzlādēts: deg zaļā uzlādes lampiņa	
	Karsta/auksta akumulatora uzlādes atlikšana: mirgo zaļā uzlādes lampiņa deg sarkanā gaismas diožu lampiņa	

Piezīme. Ja akumulators ir bojāts vai tajā ir kļūme, savietojamais lādētājs to neuzlādē. Par bojātu akumulatoru liecina tas, ka neiedegas lādētāja indikators.

Piezīme. Tas var nozīmēt arī to, ka kļūme ir lādētājā. Ja lādētājs konstatē kļūmi, nogādājiet lādētāju un akumulatoru pilnvarotā apkopes centrā, lai tos pārbaudītu.

Akumulatora atstāšana lādētājā

Akumulatoru var neierobežotu laikposmu atstāt elektrotīklam pievienotā lādētājā ar iedegtu indikatoru. Lādētājs uztur akumulatora maksimālo uzlādes līmeni.

Karsta/auksta akumulatora uzlādes atlikšana

Ja lādētājs konstatē, ka akumulators ir pārāk karsts vai auksts, automātiski tiek aktivizēta karsta/auksta akumulatora uzlādes atlikšana, mirgo zaļā uzlādes lampiņa (21a) un deg sarkanā gaismas diožu lampiņa (21b), apturot uzlādēšanu, līdz akumulators ir sasniedzis piemērotu temperatūru. Pēc tam lādētājs automātiski pārslēdzas akumulatora uzlādes režīmā. Ar šo funkciju tiek nodrošināts maksimālais akumulatora kalpošanas laiks.

Akumulatora uzlādes statusa indikators (C. att.)

Akumulatoram ir uzlādes statusa indikators, kas ļauj uzreiz noteikt atlikušo akumulatora uzlādes līmeni, kā norādīts B. attēlā. Nospiediet uzlādes statusa pogu (15a) un ērti aplūkojiet atlikušo uzlādes līmeni, kā norādīts C. attēlā.

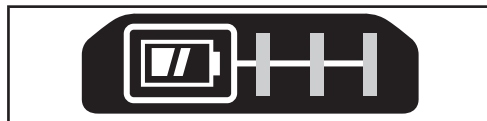

Akumulatora uzstādīšana un noņemšana (D., E. att.)

- ◆ Lai uzstādītu akumulatoru (15), savietojiet to ar instrumenta spraudnīgzu (22). Bīdīet akumulatoru spraudnīgzdā un piespiediet akumulatoru, līdz tas nofiksējas.
- ◆ Lai noņemtu akumulatoru, nospiediet akumulatora atbrīvošanas pogu (15b) un vienlaicīgi velciet akumulatoru ārā no spraudnīgzdas, kā norādīts E. attēlā.

Zāģa asmens maiņa vai jauna asmens uzstādīšana (G., H., I. att.)

Brīdinājums! Lai mazinātu smaga ievainojuma risku, pirms transportēšanas, regulēšanas vai pierīču/piederumu uzstādīšanas un noņemšanas izslēdziet instrumentu un izņemiet no tā akumulatoru. Instrumentam nejausi sākot darboties, var gūt ievainojumus.

Asmens noņemšana

- ◆ Izņemiet akumulatoru (15) no zāģa.
- ◆ Paceliet roksviru augšējā pozīcijā un celiet apakšējo aizsargu (4) augšup līdz galam.
- ◆ Atskrūvējiet aizsarga atbalsta priekšējo skrūvi (24), bet neizņemiet ārā, līdz aizsarga atbalstu (25) var pacelt pietiekami augstu, lai varētu piekļūt asmens bloķēšanas skrūvei (26). Aizsarga atbalsta skrūve tur apakšējo aizsargu paceltā pozīcijā.

- ◆ Nospiediet vārpstas bloķēšanas pogu (28), vienlaikus uzmanīgi ar roku griežot zāga asmeni (29), līdz tas ir nobloķēts.
- ◆ Turot pogu nospiestu, otrā rokā paņemiet komplektācijā iekļauto uzgriežņatslēgu un ar tās sešstūrveida galu atskrūvējiet asmens skrūvi (26). (Griezt pulksteņrādītāja virzienā, kreisā vītne.)
- ◆ Izskrūvējiet asmens skrūvi (26) ar komplektācijā iekļautās uzgriežņatslēgas sešstūrveida galu, tad noņemiet ārējo fiksējošo paplāksni (30) un asmeni (29). Iekšējo fiksējošo paplāksni (31) var atstāt uz vārpstas (32).

Asmens uzstādīšana

- ◆ Izņemiet akumulatoru (15) no zāga.
- ◆ Kad roksvira ir pacelta, apakšējais aizsargs (4) tiek turēts atvērtā pozīcijā un aizsarga skava (25) ir pacelta, novietojiet asmeni (29) uz vārpstas (32) un pret iekšējo asmens skavu (31) tā, lai asmens zobi būtu vērsti rotācijas virzienā, kā norādīts uz zāga.
- ◆ Uzstādiēt ārējo fiksējošo paplāksni (30) uz vārpstas (32).
- ◆ Ievietojiet asmens skrūvi (26) un, turot vārpstas bloķēšanas pogu (28), cieši pievelciet skrūvi (26), izmantojot komplektācijā iekļauto uzgriežņatslēgu. (Griezt pretēji pulksteņrādītāja virzienam, kreisā vītne.)
- ◆ Novietojiet aizsarga atbalstu (25) sākotnējā pozīcijā līdz galam uz leju un cieši pievelciet aizsarga atbalsta skrūvi (24), lai atbalsts turētos vietā.

Zāģēšanas līnijas vadīklas sistēma

Bridinājums! Neskatieties tieši darba luktura gaismā. Citādi var gūt smagus acu ievainojumus.

Piezīme. Akumulatoram jābūt uzlādētam un ievietotam leņķzāģī.

Zāģēšanas līnijas vadīklas sistēmu var ieslēgt vai izslēgt tikai ar darba luktura slēdzi (16).

Lai zāģētu kokmateriālu pa līniju, kas novilkta ar zīmulī, ar darba luktura slēdzi (16) (nevis ar galveno slēdzi) ieslēdziet zāģēšanas līnijas vadīklas sistēmu, tad nolaidiet darba rokturi (2), lai zāga asmens atrastos tuvu kokmateriālam.

Uz kokmateriāla ir redzama asmens ēna. Šīs līnijas ēna ir tā vieta, kur asmens veiks zāģējumu un nozāģēs materiālu.

Lai precīzi noteiktu zāģējuma vietu, kas sakrīt ar zīmuļa līniju, savietojiet zīmuļa līniju ar asmens ēnas malu. Ievērojiet, ka var nākties noregulēt slīpumu vai leņķi, lai varētu precīzi savietot ar zīmuļa līniju.

Šim zāģim ir iestrādāta akumulatora kļūmes funkcija. Ja akumulators ir pārāk karsts vai tam drīz beigsies kalpošanas laiks, darba lukturis sāk mirgot. Pirms zāģēšanas darba turpināšanas nomainiet akumulatoru. Skatiet sadaļu "Svarīgi drošības norādījumi akumulatoriem", kurā norādīts akumulatora uzlādes process.

Leņķa kontrolierīces (J. att.)

Ar leņķa bloķēšanas kloķa (5) un leņķa fiksatora (6) palīdzību leņķzāģī var pagriezt 47° pa labi un 47° pa kreisi. Leņķa slēgsvira automātiski atrod 0°, 15°, 22,5°, 31,6° un 45° leņķi gan uz kreiso, gan labo pusi. Lai pagrieztu zāģi leņķī, atbrīvojiet leņķa bloķēšanas mehānismu, pagriežot leņķa bloķēšanas kloķi (5) pretēji pulksteņrādītāja virzienam. Nofiksējiet to, griežot pulksteņrādītāja virzienā. Velciet leņķa fiksatoru (6) uz augšu un iestatiet leņķa skalā (8) vajadzīgo leņķi. Nofiksējiet leņķa bloķēšanas kloķi (5), griežot to pulksteņrādītāja virzienā.

Slīpuma bloķēšanas kloķis (K. att.)

Slīpuma bloķēšanas kloķis ļauj sagāzt zāģi 48° pa kreisi. Lai noregulētu slīpumu, pagrieziet šo slīpuma bloķēšanas kloķi (12) pretēji pulksteņrādītāja virzienam un atbrīvojiet to. Lai nofiksētu, pagrieziet slīpuma bloķēšanas kloķi pulksteņrādītāja virzienā.

Uzmanību! Saspiešanas risks! Slīpuma bloķēšanas kloķis ir jāpievelk pirms pārregulēšanas.

Slēdža mēlīte (L. att.)

Lai ieslēgtu zāģi, spiediet bloķēšanas sviru (17) pa kreisi, tad nospiediet slēdža mēlīti (1). Zāģis darbojas, kamēr mēlīte ir nospiesta. Pirms zāģēšanas nogaidiet, līdz asmens sasniedzis maksimālo ātrumu. Lai izslēgtu zāģi, atlaidiet slēdža mēlīti. Pirms zāga galviņas pacelšanas nogaidiet, līdz asmens pilnībā pārstāj darboties. Slēdzi nevar nobloķēt ieslēgtā pozīcijā. Slēdža mēlītē ir atvere (1a), kurā paredzēts ievietot slēdzeni, lai nobloķētu slēdzi izslēgtā pozīcijā.

Šis zāģis nav aprīkots ar automātiskām asmens elektrobremzēm, taču zāga asmenim jāpārstāj griezties 5 sekunžu laikā no slēdža mēlītes atlaišanas. Tās nav regulējamas. Ja apstāšanās laiks bieži pārsniedz 5 sekundes, nogādājiet instrumentu pilnvarotā Stanley FatMax apkopes centrā, lai to salabotu.

Pirms asmens noņemšanas no iezāģēšanas plātnes tas ir obligāti jāaptur.

Putekļu savākšana (M. att.)

Bridinājums! Lai mazinātu smaga ievainojuma risku, pirms transportēšanas, regulēšanas vai pierīču/piederumu uzstādīšanas un noņemšanas izslēdziet instrumentu un izņemiet no tā akumulatoru. Instrumentam nejausi sākot darboties, var gūt ievainojumus.

Zāģim ir iebūvēta putekļu izvadatvere (14), pie kuras var piestiprināt komplektācijā iekļauto putekļu maisu (35) vai putekļsūcēju.

Putekļu maisa piestiprināšana

- ◆ Piestipriniet putekļu maisu (35) pie putekļu izvadatveres (14), kā norādīts M. attēlā.
- ◆ Putekļu izvadatverei (14) var piestiprināt ne vien putekļu maisu (35), bet arī putekļsūcēja cauruli (38, nav iekļauta

komplektācijā). To var paveikt piestiprinot putekļsūcēja cauruli (38) putekļu maisa (35) vietā, skatiet M. attēlu.

- ◆ Izmantojiet līplenti (13a), lai putekļsūcēja caurule (38) nepieskartos virzošajām sliedēm (13), kad strādājat ar zāģi.

Piezīme. Līplenti (13a) nevar izmantot kā pārnēsāšanas rokturi, lai pārvietotu vai transportētu zāģi.

Putekļu maisa iztukšošana

- ◆ Atvienojiet putekļu maisu (35) no zāģa un iztukšojiet, to viegli pakratot vai pa to uzsitot.
- ◆ No jauna piestipriniet putekļu maisu pie putekļu izvadatveres (14).

Jūs ievērosiet, ka maisu nevar pilnībā iztukšot. Tas nemazina instrumenta darba efektivitāti, tomēr ietekmē putekļu savākšanas spēju. Lai uzlabotu putekļu savākšanas spēju, iztukšojot maisu, nospiediet atspēri maisa iekšpusē un pasitiet maisu pret atkritumu tvertnes malu.

Bridinājums! Zāģi nedrīkst lietot, ja nav uzstādīts putekļu maiss. Koksnes putekļi var būt bīstami elpceļiem.

Zāģēšana ar zāģi

Ja pārbīdīšanas funkcija nav izmantota, pārbaudiet, vai zāģa galviņa ir nospiesta līdz galam uz aizmuguri un sliedes bloķēšanas skrūve (18) ir pievilkta. Tādējādi, zāģējot materiālu, zāģis neslīd pa sliedēm.

Piezīme. NEZĀĢĒJIET MELNO METĀLU VAI MŪRI AR ŠO ZĀĢI (TO VAR IZMANTOT KRĀSAINĀ METĀLA ZĀĢĒŠANAI). Neizmantojiet abrazīvas ripas.

Piezīme. Skatiet sadaļas "Regulēšana" iedaļu "Aizsarga darbība un redzamība", kur norādīta svarīga informācija par apakšējo aizsargu pirms zāģēšanas darba sākšanas.

Šķērszāģēšana (N. att.)

Šķērszāģēšana ir koksnes zāģēšana šķērsām šķiedrai jebkurā leņķī. Taisnvirziena zāģēšana tiek panākta, novietojot leņķa roksviru nulles grādu pozīcijā. Nofiksējiet leņķa roksviru nulles pozīcijā un cieši turiet kokmateriālu pret galdu un ierobežotāju. Kad sliedes bloķēšanas skrūve (18) ir pievilkta, ieslēdziet zāģi, nospiežot slēdža mēlīti (1).

Tiklīdz zāģis sasniedz maksimālo ātrumu (aptuveni 1 sekundes laikā), vienmērīgi laidiet lejup roksviru un sazāģējiet kokmateriālu. Pirms roksviras pacelšanas nogaidiet, līdz asmens pilnībā pārstāj darboties.

Zāģējot materiālus, kas pārsniedz 2 × 4 (51 × 102), atbrīvojiet sliedes bloķēšanas skrūvi (18) un bīdīet materiālu uz priekšu, uz leju un atpakaļ. Velciet zāģi virzienā pret sevi, nolaidiet zāģa galviņu lejup pret materiālu un lēnām spiediet zāģi atpakaļ, lai pabeigtu zāģēšanu. Raugieties, lai zāģa asmens nepieskartos materiāla virspusei, velkot ārā. Pretējā gadījumā zāģis var strauji virzīties pret jums un izraisīt ievainojumus vai sabojāt materiālu.

Bridinājums! Lai nezaudētu kontroli un mazinātu ievainojuma un apstrādājamā materiāla sabojāšanas risku, vienmēr lietojiet materiāla skavu, ja zāģējot rokas nākas turēt ne vairāk kā 152 mm (6 collu) attālumā no asmens.

Piezīme. Sliedes bloķēšanas skrūvei (18) jābūt vaļīgai, lai zāģis varētu bīdīties pa sliedēm.

Šķērszāģēšana leņķī tiek panākta, novietojot leņķa roksviru kādā grādu pozīcijā, izņemot nulli.

Tas parasti ir 45° leņķis stūru zāģēšanai, bet to var iestatīt jebkurā leņķī no 47° pa kreisi līdz 47° pa labi. Zāģējiet, kā norādīts iepriekš.

Zāģējot leņķī īsus materiālus, kas ir platāki nekā 2 × 6, vienmēr turiet garāko malu pret ierobežotāju (O. att.).

Lai zāģētu kokmateriālu pa līniju, kas novilkta ar zīmuli, saskaņojiet leņķi pēc iespējas precīzāk. Nozāģējiet mazliet garāku materiāla gabalu, nekā vajadzētu, un izmēriet no novilktais līnijas ar zīmuli līdz zāģējuma malai, lai noteiktu, kurā virzienā regulēt leņķzāģēšanas leņķi, un zāģējiet vēlreiz. Šajā gadījumā ir mazliet jāpavingrinās, bet šis ir plaši lietots paņēmieni.

Slīpzāģēšana

Slīpzāģēšana ir šķērszāģēšanas paņēmieni, turot zāģa asmeni slīpi leņķī pret kokmateriālu. Lai iestatītu slīpumu, atbrīvojiet slīpuma bloķēšanas kloķi (12) un vajadzības gadījumā sagāziet zāģi pa kreisi. Kad ir iestatīts vajadzīgais slīpums leņķa izteiksmē, cieši pievelciet slīpuma bloķēšanas kloķi. Slīpumu var iestatīt robežās no 3° pa labi līdz 48° pa kreisi.

Zāģējuma kvalitāte

Kvalitatīvs un vienmērīgs zāģējums atkarīgs no vairākiem faktoriem.

Tas ir atkarīgs no tādiem faktoriem kā zāģējama materiāls, asmens veids un asums, kā arī zāģēšanas ātrums. Lai, zāģējot formas un veicot citus precīzus zāģēšanas darbus, apstrādātās malas būtu maksimāli līdzenas, izmantojiet asu asmeni (60 zobu, karbīda) un lēnāku, vienmērīgāku zāģēšanas ātrumu.

Materiāls zāģēšanas laikā nedrīkst pārbīdīties, tādēļ cieši nostipriniet to.

Pirms roksviras pacelšanas nogaidiet, līdz asmens pilnībā pārstāj darboties. Ja apstrādājamā materiāla aizmugurē joprojām atšķējas mazas koksnes daļiņas, pielīmējiet izolācijas lenti pie materiāla tajā vietā, kur veiksiet zāģējumu. Zāģējiet cauri lentei un pēc darba paveikšanas uzmanīgi noņemiet to nost.

Lai veiktu dažādas zāģēšanas darbus, skatiet ieteicamo zāģa asmeņu sarakstu un izvēlieties to, kas ir vispiemērotākais jūsu vajadzībām. Skatiet sadaļas "Papildpiederumi" iedaļu "Zāģa asmeņi".

Ķermeņa un roku novietojums (O1.–O4. att.)

Leņķzāģa ekspluatācijas laikā pareizi novietojot ķermeņi un rokas, zāģēšanas darbu var paveikt vieglāk, daudz precīzāk un drošāk.

Rokas nedrīkst turēt zāģēšanas vietas tuvumā. Turiet rokas vismaz 152 mm (6 collu) attālumā no asmens. Zāģējot turiet materiālu cieši pie galda un pret ierobežotāju. Netuviniet rokas, līdz slēdzis nav atlaists un asmens nav pilnībā pārstājis darboties.

PIRMS ZĀĢĒŠANAS VIENMĒR VEICIET PĀRBAUDI (NEPIEVIEŅOJOT INSTRUMENTU BAROŠANAS AVOTAM), LAI PĀRBAUDĪTU ASMENS ZONU. NESAKRUSTOJIET ROKAS, KĀ NORĀDĪTS O3. ATTĒLĀ.

Cieši stāviet uz grīdas un saglabājiet pienācīgu līdzsvaru. Pārvietojot leņķa roksviru pa kreisi un pa labi, liecieties tai līdzī un stāviet mazliet sāpus no zāģa asmens. Zāģējot pa zīmuļa atzīmi, skatieties cauri aizsarga spraudziņām.

Apstrādājamā materiāla nostiprināšana

Brīdinājums! Lai mazinātu smaga ievainojuma risku, pirms transportēšanas, regulēšanas vai pierīču/piederumu uzstādīšanas un noņemšanas izslēdziet instrumentu un izņemiet no tā akumulatoru. Instrumentam nejaūsi sākot darboties, var gūt ievainojumus.

Brīdinājums! Apstrādājamais materiāls, kas pirms zāģēšanas ir nostiprināts un nobalansēts, var zaudēt līdzsvaru pēc sazāģēšanas.

Šādas nevienmērīgas slodzes gadījumā var pacelt zāģi vai virsmu, pie kā tas ir piestiprināts, piemēram, darbagaldu. Ja apstrādājamais materiāls pēc zāģēšanas var zaudēt līdzsvaru, pienācīgi nostipriniet materiālu un pārbaudiet, vai zāģis ir cieši pieskrūvēts pie stabilas virsmas. Jūs varat gūt ievainojumus.

Brīdinājums! Vienmēr, kad tiek izmantota skava, skavas kājai jābūt nospriegotai virs zāģa pamatnes. Apstrādājamais materiāls jānostiprina pie zāģa pamatnes un nekur citur darba zonā. Skavas kāju nedrīkst nospriegot uz zāģa pamatnes malas.

Brīdinājums! Lai nezaudētu kontroli un mazinātu ievainojuma un apstrādājamā materiāla sabojāšanas risku, vienmēr lietojiet materiāla skavu, ja zāģējot rokas nākas turēt ne vairāk kā 152 mm (6 collu) attālumā no asmens. Ja nevarat ar roku nostiprināt apstrādājamo materiālu uz galda vai pret ierobežotāju (neregulāra forma utt.) vai arī roka atrastos mazāk nekā 152 mm (6 collu) attālumā no asmens, jāizmanto skava vai cita veida stiprinājums.

Lietojiet zāģa komplektācijā iekļauto materiāla skavu. Lai iegādātos materiāla skavu, sazinieties ar vietējo pārdevēju vai Stanley FatMax apkopes centru.

Dažu materiālu izmēriem un formām var būt piemēroti arī citi piederumi, piemēram, atperskavas, stienšskavas vai C veida skavas. Rūpīgi izvēlieties un lietojiet šīs skavas. Pirms zāģēšanas veltiet laiku tam, lai pavigrinātos zāģēšanā.

Skavas uzstādīšana (P. att.)

- ◆ Ievietojiet šo skavu (37) caurumā (19) aiz ierobežotāja. Skavai jābūt vērstai pret leņķzāģa aizmuguri. Skavas stienša ierobam jābūt pilnībā ievietotam pamatnē. Pārbaudiet, vai ierobs ir pilnībā ievietots leņķzāģa pamatnē. Ja ierobs ir redzams, skavu nevar nostiprināt.
- ◆ Grieziet skavu par 180° pret leņķzāģa priekšpusi.
- ◆ Atlaidiet kloķi, lai noregulētu skavu uz augšu vai leju, pēc tam ar precīzas regulēšanas kloķi cieši nostipriniet apstrādājamo materiālu.

Piezīme. Zāģējot slīpi, novietojiet skavu pamatnei pretējā pusē. **PIRMS ZĀĢĒŠANAS VIENMĒR VEICIET PĀRBAUDI (NEPIEVIEŅOJOT INSTRUMENTU BAROŠANAS AVOTAM), LAI PĀRBAUDĪTU ASMENS CEĻU. SKAVA NEDRĪKST TRAUCĒT ZĀĢA VAI AIZSARGU KUSTĪBĀI.**

Regulēšana

Šīs leņķzāģis ir precīzi un pilnībā noregulēts rūpnīcā. Ja pārvadāšanas, pārvietošanas vai citu iemeslu dēļ ir vajadzīgs no jauna noregulēt, ievērojiet turpmākos norādījumus, lai noregulētu zāģi.

Kad tas ir paveikts, šiem regulējumiem ir jāpaliek precīziem. Tagad veltiet mazliet laika tam, lai rūpīgi ievērotu šīs norādes un saglabātu zāģa precizitāti.

Leņķa skalas regulēšana (Q1. att.)

Nofiksējiet roksviru apakšējā pozīcijā. Atlaidiet leņķa bloķēšanas skrūvi (5) un grieziet leņķa roksviru, līdz leņķa fiksators (6) to nofiksē 0° leņķa pozīcijā. Nenoferksējiet leņķa bloķēšanas kloķi. Novietojiet stūreni pret zāģa ierobežotāju un asmeni, kā norādīts. (Nepieskarieties ar stūreni asmens zobu galiem, citādi mērījums būs neprecīzs.) Ja zāģa asmens nav precīzi perpendikulāri pret ierobežotāju, atskrūvējiet un pārbīdīet materiāla ierobežotāju, līdz asmens ir perpendikulāri ierobežotājam, izmērot ar stūreni. Šajā brīdī nepievērsiet uzmanību rādījumam, pret kuru vērsts leņķa rādītājs.

Slīpuma taisnleņķa regulēšana attiecībā pret galdu (Q2. att.)

Lai asmeni noregulētu taisnā leņķī pret galdu, ar bloķēšanas tapas (20) palīdzību nofiksējiet roksviru apakšējā pozīcijā. Novietojiet stūreni pret galdu tā, lai tas neatrastos uz zobu galiem. Atlaidiet slīpuma bloķēšanas kloķi (5) un pārliecinieties, vai roksvira ir cieši pret 0° slīpuma aizturi. Ar 12,7 mm (1/2 collas) uzgriežņatslēgu (nav iekļauta komplektācijā) grieziet 0° slīpuma regulēšanas skrūvi, ciktāl vajadzīgs, lai asmens slīpums būtu 0° attiecībā pret galdu, mērot ar stūreni.

Aizsarga darbība un redzamība (V. att.)

Brīdinājums! Saspiešanas risks! Lai mazinātu ievainojuma risku, turiet īkšķi zem darba roktura, kad rokturis tiek vilkts lejup. Velkot darba rokturi uz leju, apakšējais aizsargs pārvietojas uz augšu, tādējādi rodas saspiešanas risks.

Zāga apakšējais aizsargs (4) ir paredzēts tam, lai automātiski atsegtu asmeni, kad roksvira tiek nolaista lejup, un nosegtu asmeni, kad roksvira tiek pacelta.

Ikreiz pirms ekspluatācijas vai pēc regulēšanas izgrieziet roksviru (nepievienojot instrumentu barošanas avotam) un pārliedciniet, vai aizsargs kustas vienmērīgi un pilnībā tiek aizvērts. Tas nedrīks pieskarties asmenim. Turot roksviru augšup, paceliet aizsargu (nepievienojot instrumentu barošanas avotam), kā norādīts V. attēlā, un tad atlaidiet. Aizsargam ir strauji jāaizveras līdz galam.

Nestrādājiet ar zāģi, ja aizsargs nekustas brīvi un strauji neaizveras līdz galam. Strādājot ar zāģi, nekad nenostipriniet vai nepiesieniet aizsargu atvērtā pozīcijā.

Uzstādot vai noņemot zāģa asmeni vai arī pārbaudot zāģi, aizsargu var pacelt ar roku.

NEKĀDĀ GADĪJUMĀ NEPACELIET APAKŠĒJO AIZSARGU AR ROKU, IZŅEMOT, JA ASMENS IR PĀRSTĀJIS DARBOTIES.

Piezīme. Dažu īpašu zāģēšanas darbu veikšanai ar lieliem materiāliem aizsargs ir jāpaceļ ar roku. Skatiet sadaļas "Īpaši zāģēšanas darbi" iedaļu "Liela materiāla zāģēšana".

Aizsarga priekšpusē ir nelielas spraudziņas, lai darba laikā materiāls būtu labāk redzams. Lai arī šīs spraudziņas ievērojami mazina skaidu atlēksanu uz visām pusēm, tomēr tās ir aizsarga atveres, un tādēļ vienmēr ir jāvalkā aizsargbrilles.

Virzošās sliedes

Regulāri pārbaudiet sliedes (13), vai nav brīvgājiena un atstarpes. Sliedes var tīrīt ar sausu, tīru lupatīņu.

Gleznu rāmju, vitrīnu un citu četru malu izstrādājumu zāģēšana (R1., R2. att.)

Lai labāk izprastu, kā izgatavot minētos izstrādājumus, ieteicams vairākas reizes izmēģināt vienkāršas zāģēšanas paņēmienus, izmantojot kokmateriāla atlikumus, līdz iemanāties ar zāģi darboties.

Šis zāģis ir ideāli piemērots tādu stūru leņķzāģēšanai, kādi attēloti R1. attēlā. R2. attēla A. zīmējumā attēlots savienojums, kas veidots, noregulējot slīpumu tā, lai divu dēļu malas nozāģētu 45° slīpumā, kas, saliekot kopā, veido 90° stūri. Lai veidotu šo savienojumu, leņķa roksvira ir nofiksēta nulles pozīcijā, un noregulētais slīpums ir 45°. Kokmateriāls atrodas ar plato līdzenu malu pret galdu, bet ar šauro malu pret ierobežotāju. To pašu savienojumu iespējams izveidot, zāģējot leņķī pa kreisi un pa labi, turot plato virsmu pret ierobežotāju.

Grīdas/griestu listu un citu rāmju zāģēšana (R2. att.)

R2. attēla B. zīmējumā attēlots savienojums, kas veidots, iestatot leņķa roksviru 45° leņķī, lai abas plāksnes veidotu 90° stūri. Lai izveidotu šādu savienojumu, iestatiet slīpumu pret nulles atzīmi un leņķa roksviru pagrieziet pret 45°. Arī šoreiz

kokmateriāls atrodas ar plato līdzenu malu pret galdu, bet ar šauro malu pret ierobežotāju.

R1. un R2. attēls ilustrē tikai četru malu priekšmetus.

Ja priekšmetam ir citāds malu skaits, jāiestata arī cits zāģēšanas leņķis un slīpums. Turpmāk redzamajā tabulā ir norādīti pareizi leņķi dažādu formu zāģēšanai.

Piemēri

Malu skaits	Leņķis vai slīpums
4	45°
5	36°
6	30°
7	25,7°
8	22,5°
9	20°
10	18°

Tabula sagatavota, pieņemot, ka visas malas ir vienāda garuma. Lai veidotu tādu formu, kas nav norādīta tabulā, izmantojiet šādu formulu:

izdaliet 180° ar malu skaitu un iegūstiet leņķi (ja materiālu zāģē vertikāli) vai slīpumu (ja materiālu zāģē horizontāli).

Kombinētā leņķzāģēšana (R3. att.)

Kombinētā leņķzāģēšana ir process, kurā vienlaicīgi tiek izmantots gan leņķis, gan slīpums. Ar šo zāģēšanas paņēmieni izgatavo rāmju vai slīpu malu kastes, piemēram, tādās, kādas redzamas R3. attēlā.

Piezīme. Ja ik pēc zāģējuma jāmaina zāģēšanas leņķis, pārbaudiet, vai slīpuma bloķēšanas kļūksis un leņķa bloķēšanas rokturis ir cieši nostiprināti. Tie ir jānofiksē ikreiz, mainot leņķi vai slīpumu. Rokasgrāmatas beigās redzamā diagramma (1. tabula) palīdzēs izvēlēties piemērotu leņķi un slīpumu visbiežākajiem kombinētās leņķzāģēšanas darbiem. Diagrammā izvēlieties vajadzīgo leņķi "A" (R3. att.) veicamajam darbam un atrodiet šo pašu leņķi uz atbilstīgās diagrammas līknes. No šīs vietas virzieties diagrammā uz leju, lai atrastu pareizo slīpumu, un taisni pa kreisi, lai sameklētu pareizo leņķi.

Iestatiet zāģi noteiktajos leņķos un veiciet dažus izmēģinājuma zāģējumus. Tad pamēģiniet salikt sazāģētos gabalus kopā, līdz pārliedcināsi iemanāties veikt šo darbu.

Piemērs. Lai pagatavotu četru malu kasti ar 26° lieliem ārējiem leņķiem (leņķis "A", R3. att.), skatiet augšējo labo līkni. Uz līknes skalas atrodiet 26° atzīmi. Virzieties pa horizontālo šķērsojošo līniju pa kreisi vai pa labi, lai iegūtu leņķa iestatījumu uz zāģa (42°). Tāpat virzieties pa vertikālo šķērsojošo līniju augšup vai lejup, lai iegūtu slīpuma iestatījumu uz zāģa (18°). Vienmēr izmēģiniet zāģējumus uz dažiem atgriezumam gabaliem, lai pārbaudītu zāģa iestatījumus.

Grīdas listu zāģēšana (S. att.)

Zāģēšana taisni 90° leņķī

Novietojiet kokmateriālu pret ierobežotāju un turiet, kā norādīts S. attēlā. Ieslēdziet zāģi, nogaidiet, līdz zāģa asmens darbojas ar pilnu jaudu, un zāģējiet materiālu, vienmērīgi laižot roksviru lejup.

Līdz 90 mm (3,5 collas) garu grīdas listu zāģēšana vertikāli pret ierobežotāju

Novietojiet materiālu, kā norādīts S. attēlā. Zāģējot listes aizmugurei vienmēr jāatrodas pret ierobežotāju, bet apakšmalai — pret galdu.

	Iekšējais stūris	Ārējais stūris
Kreisā puse	45° leņķī pa kreisi Saglabājiet zāģējuma kreiso pusi	45° leņķī pa labi Saglabājiet zāģējuma kreiso pusi
Labā puse	45° leņķī pa labi Saglabājiet zāģējuma labo pusi	45° leņķī pa kreisi Saglabājiet zāģējuma labo pusi

Materiālu, kas nepārsniedz 90 mm (3,5 collas), var zāģēt tā, kā aprakstīts iepriekš.

Griestu listu zāģēšana

Lai griestu listes varētu pareizi savietot, tās jāzāģē leņķī ar lielu precizitāti.

Abas griestu listu plakanās virsmas ir tādā leņķī, ka, saliekot abas kopā, tās veido precīzi 90° leņķi. Lielākajai daļai griestu listu aizmugurējās daļas augšpuse (plakanā mala, kas pieguļ griestiem) ir 52° leņķī, bet aizmugurējās daļas apakšpuse (plakanā mala, kas pieguļ sienai) — 38° leņķī.

Šim leņķzāģim ir īpaši iepriekš iestatīti leņķa fiksēšanas punkti 31,6° leņķī pa kreisi un pa labi, lai griestu listes varētu sazāģēt pareizajā leņķī.

Uz slīpuma skalas ir arī atzīme pret 33,8° leņķi.

Slīpuma iestatījumu / zāģēšanas veida tabulā ir norādīti pareizi iestatījumi griestu listu zāģēšanai. (Leņķa un slīpuma iestatījumu skaitļi ir ļoti precīzi, un tos nav viegli pareizi iestatīt zāģim.) Tā kā telpās parasti nav precīzu 90° leņķu, tik un tā jāveic precīza regulēšana.

Norādījumi griestu listu zāģēšanai uz līdzenas virsmas, izmantojot kombinētās funkcijas

Novietojiet listi līdzeni ar platāko apakšvirsmu uz leju pret zāģa galdu (36) (T1. att.).

Šie iestatījumi paredzēti standarta griestu listēm ar 52° un 38° leņķi.

Slīpuma iestatījumi	Zāģēšanas veids
33,8°	KREISĀ PUSE, IEKŠĒJAIS STŪRIS 1. Listes augšpuse pret ierobežotāju 2. Leņķa galds iestatīts pa labi pret 31,62° 3. Saglabājiet zāģējuma kreiso pusi
33,8°	LABĀ PUSE, IEKŠĒJAIS STŪRIS 1. Listes apakšpuse pret ierobežotāju 2. Leņķa galds iestatīts pa kreisi pret 31,62° 3. Saglabājiet zāģējuma kreiso pusi
33,8°	KREISĀ PUSE, ĀRĒJAIS STŪRIS 1. Listes apakšpuse pret ierobežotāju 2. Leņķa galds iestatīts pa kreisi pret 31,62° 3. Saglabājiet zāģējuma labo pusi
33,8°	LABĀ PUSE, ĀRĒJAIS STŪRIS 1. Listes augšpuse pret ierobežotāju 2. Leņķa galds iestatīts pa labi pret 31,62° 3. Saglabājiet zāģējuma labo pusi

Piezīme. Izvēloties leņķi un slīpumu visiem kombinētās leņķzāģēšanas darbiem, ielāgojiet, ka griestu listēm norādītie leņķi ir ļoti precīzi, un tos ir grūti precīzi iestatīt. Visi iestatījumi jāpārbauda uz listu atgriezuma, jo listes var viegli nobīdīties, turklāt telpu stūri reti mēdz būt precīzi taisnā leņķī.

Alternatīvas metodes griestu listu zāģēšanai

Novietojiet listi leņķī starp ierobežotāju (11) un zāģa galdu (36) tā, lai listes augšpuse būtu pret galdu, bet apakšpuse — pret ierobežotāju, kā norādīts T1. attēlā.

Šī griestu listes zāģēšanas paņēmiena priekšrocība ir tāda, ka nav jāizmanto slīpzāģēšana.

Nelielas izmaiņas zāģēšanas leņķī var veikt, nemainot slīpumu. Tādējādi, ja stūri jāveido kādā citā leņķī, nevis 90°, zāģi var ātri un viegli noregulēt šādu stūru zāģēšanai.

Norādījumi visu veidu griestu listu zāģēšanai, ja tās novietotas starp ierobežotāju un zāģa pamatni

Ar šo zāģi var sazāģēt griestu listu komplektu izmērā līdz 14 mm (9/16 collas) × 92 mm (3-5/8 collas).

- Novietojiet listi tā, lai apakšpuse (jeb tā puse, kas tiek stiprināta pie sienas) ir pret ierobežotāju (11) un listes augšpuse balstās pret zāģa galdu (36), kā norādīts T2. attēlā.
- Listes apakšpuses malas, kas viena pret otru ir taisnā leņķī, jāatbalsta pret ierobežotāju un zāģa galdu (36).

	Iekšējais stūris	Ārējais stūris
Kreisā puse	45° leņķī pa labi Saglabājiet zāģējuma labo pusi	45° leņķī pa kreisi Saglabājiet zāģējuma labo pusi
Labā puse	45° leņķī pa kreisi Saglabājiet zāģējuma kreiso pusi	45° leņķī pa labi Saglabājiet zāģējuma kreiso pusi

Īpaši zāģēšanas darbi

Materiālu drīkst zāģēt tikai tad, ja tas ir cieši nostiprināts pret galdu un ierobežotāju.

Izliekts materiāls (U1.,U2. att.)

Zāģējot izliektu materiālu, vienmēr novietojiet to tā, kā norādīts U1. attēlā, bet nekādā gadījumā ne tā, kā norādīts U2. attēlā. Ja materiāls ir nepareizi novietots, asmens tajā iestrēgst tuvu nozāģēšanas vietai.

Apāja materiāla zāģēšana

Apāļi materiāli ir cieši jāpiestiprina pie ierobežotāja, lai tie neripinātos. Tas jō īpaši ir svarīgi, zāģējot lenķi.

Lielā materiāla zāģēšana (V. att.)

Dažreiz kokmateriāla gabals ir pārāk liels, lai to varētu ievietot zem asmens aizsarga. Lai noņemtu aizsargu no kokmateriāla virsmas, izslēdziet zāģi, turiet roku uz darba roktura, uzlieciet labās rokas īkšķi uz aizsarga ārpuses augšējās daļas un paritīniet aizsargu uz augšu tiklīdz lai tas būtu noņemts no kokmateriāla, kā norādīts V. attēlā. Pirms motora iedarbināšanas atlaidiet aizsargu. Zāģējot aizsarga mehānisms darbosies pareizi. Veiciet šo darbību tikai tad, ja tas ir vajadzīgs.

STRĀDĀJOT AR ŠO ZĀĢI, NEKĀDĀ GADĪJUMĀ NEPIESIENIET, NELĪMĒJIET VAI KĀ CITĀDI NETURIET AIZSARGU ATVĒRTĀ POZĪCIJĀ.

Apkope

Brīdinājums! Lai mazinātu smaga ievainojuma risku, pirms transportēšanas, regulēšanas vai pierīču/piederumu uzstādīšanas un noņemšanas izslēdziet instrumentu un izņemiet no tā akumulatoru. Instrumentam nejausi sākot darboties, var gūt ievainojumus.

Brīdinājums! Lai mazinātu smaga ievainojuma risku, apkopes veikšanas laikā NEPIESKARIETIES ar pirkstiem vai rokām pie asmens asajām malām.

NELIETOJIET smērvielas vai tīrīšanas līdzekļus (īpaši izsmidzināmā vai aerosola veidā) plastmasas aizsarga tuvumā. Aizsargs veidots no polikarbonāta, kam kaitē daudzas ķīmiskās vielas.

Visi gultņi ir hermētiski noslēgti. Tie ir ieeļļoti uz visu kalpošanas laiku, un tiem nav jāveic apkope.

Ik pa laikam notīriet putekļus un koka skaidas visapkārt pamatnei un galdam, kā arī ZEM TIEM. Lai arī putekļi tiek novadīti pa speciālām atverēm, neliela putekļu uzkrāšanās ir neizbēgama.

Sukas ir paredzētas vairākiem gadiem, līdz tās nolietojas. Ja sukas ir jānomaina, nogādājiet instrumentu tuvākajā apkopes centrā, lai to salabotu.

Problēmu novēršana

Problēma	Iespējamais cēlonis	Risinājums
Zāģis nevar iedarbināt.	Akumulators nav ievietots.	Ievietojiet akumulatoru. Skatiet sadaļu "Akumulatora ievietošana un izņemšana".
	Akumulators nav uzlādēts.	Uzlādējiet akumulatoru. Skatiet sadaļu "Uzlādēšana".
	Sukas ir nodilušas.	Sukas ir jānomaina pilnvarotā apkopes centrā.
Zāģis neizgē kvalitatīvi.	Truls asmens.	Nomainiet asmeni. Skatiet sadaļu "Zāģa asmens maiņa vai jauna asmens uzstādīšana".
	Asmens ir uzstādīts ačgārnī.	Apgrieziet asmeni otrādi. Skatiet sadaļu "Zāģa asmens maiņa vai jauna asmens uzstādīšana".
	Uz asmens ir sveķi vai piķis.	Noņemiet asmeni un notīriet ar raupjām dzelzs skaidām un terpentīnu vai sadzīves cepeskrāns tīrīšanas līdzekli.
Darba lukturis mirgo.	Akumulators nav uzlādēts.	Nomainiet asmeni pret pareizo.
	Zāģis nav stingri piestiprināts statīvam vai darbagaldam.	Uzlādējiet akumulatoru. Skatiet sadaļu "Uzlādēšana".
	Statīvs vai darbagalds novietots uz nelīdzenas grīdas.	Pievelciet visus montāžas stiprinājumus. Skatiet sadaļu "Uzstādīšana uz darbagalda".
Instruments pārmērīgi vibrē.	Statīvs vai darbagalds novietots uz nelīdzenas grīdas.	Novietojiet to uz līdzenas, taisnas virsmas.
	Bojāts zāģa asmens.	Nomainiet asmeni. Skatiet sadaļu "Zāģa asmens maiņa vai jauna asmens uzstādīšana".
	Zāģis neveic precīzu zāģēšanu lenķī.	Pārbaudiet un noregulējiet to. Skatiet sadaļas "Regulēšana" iedaļu "Lenķa skalas regulēšana".
Zāģis neveic precīzu zāģēšanu lenķī.	Asmens nav perpendikulāri ierobežotājam.	Pārbaudiet un noregulējiet to. Skatiet sadaļas "Regulēšana" iedaļu "Lenķa skalas regulēšana".
	Asmens nav perpendikulāri galdam.	Pārbaudiet un noregulējiet ierobežotāju. Skatiet sadaļas "Regulēšana" iedaļu "Slīpuma taisnlenķa regulēšana attiecībā pret galdu".
	Apstrādājamo materiāls kustas.	Cieši piestipriniet apstrādājamo materiālu pie ierobežotāja vai ar elastīgu cementa bāzes līmi pielīmējiet 120. raupjuma smilšpapīru pie ierobežotāja.
	Iezāģēšanas plātne nolietota vai bojāta.	Nogādājiet to pilnvarotā apkopes centrā.
Asmens iestrēgst materiālā.	Apāja materiāla zāģēšana.	Skatiet sadaļas "Īpaši zāģēšanas darbi" iedaļu "Izliekts materiāls".

Vides aizsardzība



Dalīta atkritumu savākšana. Izstrādājumus un akumulatorus ar šo apzīmējumu nedrīkst izmest kopā ar parastiem sadzīves atkritumiem.

Izstrādājumu un akumulatoru sastāvā ir materiāli, ko var atgūt vai atreizēji pārstrādāt, samazinot pieprasījumu pēc izejvielām.

Nododiet atreizējai pārstrādei elektriskos izstrādājumus un akumulatorus saskaņā ar vietējiem noteikumiem. Sīkāka informācija ir pieejama vietnē www.2helpU.com.

Tehniskie dati

SFMC5701 (H1)			
Spriegums	V		18
Ātrums	apgr./min		3800
Asmens ārējais diametrs	mm		190
Iekšējais diametrs	mm		16
Maks. asmens iezāgējums	mm		1,8
Svars bez akumulatora	kg		10
Asmens biezums	mm		1,0
Leņķis (maks. pozīcijas)	°		47
Slīpums (maks. pozīcijas)	°		47
0° leņķis	horizontāli	mm	50 × 216
	vertikāli	mm	90 × 15
45° leņķis pa labi	horizontāli	mm	50 × 152
	vertikāli	mm	90 × 15
45° leņķis pa kreisi	horizontāli	mm	50 × 152
	vertikāli	mm	90 × 15
45° slīpums pa kreisi	horizontāli	mm	50 × 152
	vertikāli	mm	50 × 15

Akumulators		SFMCB201	SFMCB202	SFMCB204	SFMCB206
Spriegums	V _{DC}	18	18	18	18
El. ietilpība	Ah	1,5	2,0	4,0	6,0
Veids		Litija jonu	Litija jonu	Litija jonu	Litija jonu

Lādētājs		SFMCB11	SFMCB12	SFMCB14
Ieejas spriegums	V _{AC}	230	230	230
Izejas spriegums	V _{DC}	18	18	18
Strāva	A	1,25	2	4

Skaņas spiediena līmenis saskaņā ar EN 62841	
L _{pa} (skaņas spiediens) 83,0 dB(A), neprecizitāte (K) 3 dB(A)	
L _{WA} (skaņas jauda) 94,5 dB(A), neprecizitāte (K) 3 dB(A)	

EK atbilstības deklarācija

MAŠĪNU DIREKTĪVA



Slīdrāmja kombinētais leņķzāģis SFMC5701

Stanley Europe apliecina, ka šie izstrādājumi, kas aprakstīti tehniskajos datos, atbilst šādiem dokumentiem:

EN62841-1:2015, EN62841-3-9:2015+A11:2017.

Izstrādājumi atbilst arī Direktīvai 2006/42/EK, 2014/30/ES un 2011/65/ES.

Lai iegūtu sīkāku informāciju, lūdzu, sazinieties ar STANLEY FATMAX turpmāk minētajā adresē vai skatiet rokasgrāmatas pēdējo vāku.

Persona, kas šeit parakstījusies, atbild par tehnisko datu sagatavošanu un STANLEY FATMAX vārdā izstrādā šo apliecinājumu

Ed Higgins
sadzīves elektroinstrumentu nodaļas direktors
Stanley Europe, Egide Walschaertsstraat 14-18,
2800 Mechelen, Beļģija
02.02.2018

Garantija

Stanley Europe rūpējas par savu izstrādājumu kvalitāti un sniedz patērētājiem 12 mēnešu garantiju no iegādes brīža. Šī garantija papildina jūsu līgumiskās tiesības un nekādā gadījumā tās nekavē. Šī garantija ir spēkā Eiropas Savienības dalībvalstīs un Eiropas brīvās tirdzniecības zonā.

Lai iesniegtu garantijas prasību, tai ir jābūt saskaņā ar STANLEY FATMAX noteikumiem un nosacījumiem, un jums jāuzrāda pārdevējam vai pilnvarotam remontdarbības speciālistam pirkuma čeks. Stanley Europe 1 gadu garantijas noteikumus un nosacījumus un tuvākās pilnvarotās remontdarbības adresi skatiet vietnē www.2helpU.com.

com vai uzziņiet vietējā Stanley Europe birojā, kura adrese norādīta šajā rokasgrāmatā.

Lūdzu, apmeklējiet mūsu tīmekļa vietni www.stanley.eu/3, lai reģistrētu savu STANLEY FATMAX izstrādājumu un uzziņātu par jaunākajiem izstrādājumiem un īpašajiem piedāvājumiem.

Назначение

Ваша скользящая универсальная торцовочная пила STANLEY FATMAX SFMCST01 предназначена для распила только древесины, пластмасс и цветных металлов. Данный инструмент предназначен для профессионального использования, а также для бытового использования частными пользователями.

Правила техники безопасности

Общие правила безопасности при работе с электроинструментом



Осторожно! Прочитайте все правила техники безопасности, инструкции, иллюстрации и спецификации по данному электроинструменту. Несоблюдение представленных ниже предупреждений и инструкций может привести к поражению электрическим током, возгоранию и/или тяжелым травмам.

Сохраните все инструкции для последующего обращения к ним. Термин «электроинструмент» во всех приведенных ниже предупреждениях относится к питаемому от электросети (проводному) или от аккумуляторных батарей (беспроводному) электроинструменту.

1. Безопасность на рабочем месте

- a. **Сохраните рабочее место в чистоте и обеспечьте его хорошую освещенность.** Плохое освещение или беспорядок на рабочем месте может привести к несчастному случаю.
- b. **Не используйте электроинструмент во взрывоопасной атмосфере, например, при наличии горючих жидкостей, газов или пыли.** Искры, которые появляются при работе электроинструмента, могут привести к воспламенению пыли или паров.
- c. **Не разрешайте детям и посторонним лицам находиться рядом с вами при работе с электроинструментом.** Отвлекаясь от работы, вы можете потерять контроль над инструментом.

2. Электробезопасность

- a. **Сетевые вилки электроинструмента должны соответствовать розеткам. Никогда не меняйте вилку инструмента. Запрещается использовать переходники к вилкам для электроинструментов с заземлением.** Использование оригинальных штепсельных вилок, соответствующих типу сетевой розетки, снижает риск поражения электрическим током.
- b. **Следует избегать контакта с заземленными поверхностями, такими как трубы, радиаторы,**

батареи и холодильники. Если вы будете заземлены, увеличивается риск поражения электрическим током.

- c. **Не допускайте нахождения электроинструментов под дождем или в условиях повышенной влажности.** При попадании воды в электроинструмент риск поражения электротоком возрастает.
 - d. **Бережно обращайтесь с кабелем питания. Никогда не используйте кабель для переноски инструмента, не тяните за него, пытайтесь отключить инструмент от сети. Держите кабель подальше от источников тепла, масла, острых углов или движущихся предметов.** Поврежденный или запутанный кабель питания повышает риск поражения электротоком.
 - e. **При работе с электроинструментом вне помещения необходимо пользоваться удлинителем, рассчитанным на эксплуатацию в соответствующих условиях.** Использование кабеля питания, предназначенного для использования вне помещения, снижает риск поражения электрическим током.
 - f. **При необходимости эксплуатации электроинструмента в местах с повышенной влажностью используйте устройство защиты от токов замыкания на землю (УЗО).** Использование УЗО сокращает риск поражения электрическим током.
- #### 3. Обеспечение индивидуальной безопасности
- a. **При работе с электроинструментом сохраняйте бдительность, следите за своими действиями и пользуйтесь здравым смыслом. Не работайте с электроинструментом, если вы устали, находитесь в состоянии наркотического, алкогольного опьянения или под воздействием лекарственных препаратов.** Невнимательность при работе с электроинструментом может привести к серьезным телесным повреждениям.
 - b. **Используйте средства индивидуальной защиты. Всегда используйте защитные очки.** Средства защиты, такие как пылезащитная маска, обувь на нескользящей подошве, каска и защитные наушники, используемые при работе, уменьшают риск получения травм.
 - c. **Примите меры для предотвращения случайного включения. Перед тем как подключить электроинструмент к сети и/или аккумуляторной батарее, взять инструмент или перенести его на другое место, убедитесь в том, что выключатель находится в положении «Выкл.».** Если при переноске электроинструмента он подключен к сети, и при этом ваш палец находится на выключателе, это может стать причиной несчастных случаев.

- d. Уберите все регулировочные или гаечные ключи перед включением электроинструмента. Ключ, оставленный на вращающейся части электроинструмента, может привести к травме.
- e. Не пытайтесь дотянуться до слишком удаленных поверхностей. Всегда твердо стойте на ногах, сохраняя равновесие. Это позволит лучше контролировать электроинструмент в непредвиденных ситуациях.
- f. Надевайте подходящую одежду. Избегайте носить свободную одежду и ювелирные украшения. Следите за тем, чтобы волосы, одежда и перчатки не попадали под движущиеся детали. Возможно наматывание свободной одежды, ювелирных изделий и длинных волос на движущиеся детали.
- g. При наличии устройств для подключения оборудования для удаления и сбора пыли необходимо обеспечить правильность их подключения и эксплуатации. Использование устройства для пылеудаления сокращает риски, связанные с пылью.
- h. Не позволяйте хорошему знанию от частого использования инструментов стать причиной самонадеянности и игнорирования правил техники безопасности. Небрежное действие может повлечь серьезные травмы за долю секунды.
4. Эксплуатация электроинструмента и уход за ним
- a. Избегайте чрезмерной нагрузки электроинструмента. Используйте электроинструмент в соответствии с назначением. Правильно подобранный электроинструмент выполнит работу более эффективно и безопасно при стандартной нагрузке.
- b. Не используйте электроинструмент, если не работает его выключатель. Любой электроинструмент, управление выключением и включением которого невозможно, опасен, и его необходимо отремонтировать.
- c. Перед выполнением любой регулировки, заменой дополнительных принадлежностей или хранением электроинструмента отключите инструмент от сети или извлеките батарею из инструмента. Такие превентивные меры безопасности сокращают риск случайного включения электроинструмента.
- d. Храните электроинструмент в недоступном для детей месте и не позволяйте работать с инструментом людям, не имеющим соответствующих навыков работы с такого рода инструментами. Электроинструмент представляет опасность в руках неопытных пользователей.
- e. Поддерживайте электроинструмент и принадлежности в исправном состоянии. Проверьте движущиеся детали на точность совмещения или заклинивание, поломку либо какие-либо другие условия, которые могут повлиять на эксплуатацию электроинструмента. В случае обнаружения повреждений, прежде чем приступить к эксплуатации электроинструмента, его нужно отремонтировать. Большинство несчастных случаев происходит из-за электроинструментов, которые не обслуживаются должным образом.
- f. Необходимо содержать режущий инструмент в остро заточенном и чистом состоянии. Вероятность заклинивания инструмента, за которым следят должным образом и который хорошо заточен, значительно меньше, а работать с ним легче.
- g. Используйте данный электроинструмент, а также дополнительные принадлежности и насадки в соответствии с данными инструкциями и с учетом условий и специфики работы. Использование электроинструмента для выполнения операций, для которых он не предназначен, может привести к созданию опасных ситуаций.
- h. Все рукоятки и поверхности захватывания должны быть сухими и без следов смазки. Скользкие рукоятки и поверхности не позволяют обеспечить безопасность работы и управления инструментом в непредвиденных ситуациях.
5. Использование аккумуляторных электроинструментов и уход за ними
- a. Используйте для зарядки аккумуляторной батареи только указанное производителем зарядное устройство. Использование зарядного устройства определенного типа для зарядки других батарей может привести к возгоранию.
- b. Используйте для электроинструмента только батареи указанного типа. Использование других аккумуляторных батарей может стать причиной травмы и возгорания.
- c. Избегайте попадания внутрь батареи скрепок, монет, ключей, гвоздей, болтов или других мелких металлических предметов, которые могут вызывать замыкание ее контактов. Короткое замыкание контактов батареи может привести к возгоранию или получению ожогов.
- d. При повреждении батареи, из нее может вытечь электролит; избегайте контакта с ним. При случайном контакте с электролитом смойте его водой. При попадании электролита в глаза обратитесь за медицинской помощью. Жидкость, находящаяся внутри батареи, может вызвать раздражение или ожоги.
- e. Не используйте поврежденные или измененные аккумуляторные батареи или инструменты. Поврежденные или измененные аккумуляторные

батареи могут работать непредсказуемо, что может привести к возгоранию, взрыву или риску получения травм.

- f. Не подвергайте аккумуляторные батареи или инструмент воздействию огня или повышенной температуры. Открытый огонь или воздействие высокой температуры выше 130 °C может привести к взрыву.
- g. Следуйте всем инструкциям по зарядке и не заряжайте аккумуляторную батарею или инструмент вне температурного диапазона, указанного в инструкции. Неправильная зарядка или зарядка вне указанного температурного диапазона может привести к повреждению батареи и увеличить риск возгорания.
- 6. Сервисное обслуживание
 - a. Обслуживание электроинструмента должно выполняться только квалифицированным техническим персоналом. Это позволит обеспечить безопасность обслуживаемого электроинструмента.
 - b. Не выполняйте обслуживание поврежденных аккумуляторных батарей. Обслуживание аккумуляторных батарей должно выполняться только производителем или авторизованными поставщиками услуг.

Инструкции по технике безопасности для торцовочных пил

- ◆ Торцовочные пилы предназначены для распиловки древесины или изделий из дерева; их нельзя использовать с абразивными отрезными кругами для резки материалов, содержащих черные металлы, таких как болванки, прутья, заклепки и пр. Абразивная пыль приводит к заклиниванию движущихся частей наподобие нижнего защитного кожуха. Искры от абразивной резки сожгут нижний защитный кожух, пластину для пропила и другие детали из пластмассы.
- ◆ По мере возможности используйте зажимы, чтобы поддерживать заготовку. При поддержке заготовки рукой, всегда держите руку на расстоянии в по крайней мере 100 мм от обеих сторон пильного диска. Не используйте эту пилу для резки заготовок, которые слишком малы, чтобы их надежно зафиксировать или удерживать рукой. Если ваша рука расположена слишком близко к пильному диску, то это создает повышенные риск получения травмы от контакта с диском.
- ◆ Заготовка должна быть неподвижной и зафиксированной по отношению к направляющей линейке и столу. Никогда не подавайте под движущийся пильный диск и не выполняйте распил «от руки». Незафиксированные

или подвижные заготовки могут быть выброшены с высокой скоростью, что может повлечь за собой травмы.

- ◆ Толкайте пилу от себя по заготовке. Не тяните пилу через заготовку на себя.
- ◆ Чтобы выполнить распил, поднимите головку пилы и вытяните ее над заготовкой без распила, запустите электродвигатель, опустите головку пилы и толкайте пилу от себя по заготовке. Попытка выполнить распил во время вытягивания с большой вероятностью приведет к тому, что пильный диск выскочит вверх из заготовки, а узел диска будет резко отброшен в сторону оператора.
- ◆ Ни в коем случае не пересекайте линию предполагаемого реза рукой перед или за пильным диском. Удерживание заготовки «крест-накрест», т. е. удерживая заготовку справа от пильного пила левой рукой или наоборот, является очень опасным.
- ◆ Не пытайтесь дотянуться до задней стороны направляющей линейки и не подносите руки на расстояние ближе 100 мм от каждой стороны пильного диска, чтобы удалить обрезки древесины или по какой-либо другой причине, пока диск вращается. Расстояние до пильного диска может быть меньше, чем кажется, в результате чего создается риск тяжелых травм.
- ◆ Проверяйте свои заготовки перед распиловкой. Если заготовка искривлена или изогнута, зафиксируйте ее внешней изогнутой стороной к направляющей линейке. Всегда проверяйте отсутствие зазора между заготовкой, направляющей линейкой и столом по линии реза. Погнутые или искривленные заготовки могут перекосяться или сместиться, что может заклинить пильный диск во время резки. В заготовке не должно быть гвоздей или посторонних предметов.
- ◆ Не используйте пилу, пока не очистите стол от всех инструментов, обрезков и всего прочего, кроме заготовки. Мелкий мусор или куски древесины или другие предметы, касающиеся вращающегося диска, могут быть отброшены с высокой скоростью.
- ◆ Распиливайте по одной заготовке за раз. Поставленные друг на друга несколько заготовок невозможно зажать или закрепить, из-за чего они могут зажать диск или сместиться в ходе резки.
- ◆ Убедитесь, что торцовочная пила расположена на ровной, твердой рабочей поверхности во время использования. Ровная и твердая рабочая поверхность снижает риск неустойчивости торцовочной пилы.
- ◆ Планируйте свою работу. При каждом изменении настроек угла наклона или скоса, убедитесь, что

регулируемая направляющая линейка правильно установлена, чтобы поддерживать заготовку и не мешать диску или системе защитных кожухов.

Не включая инструмент и без заготовки на столе, проведите пильный диск по воображаемой линии реза, чтобы убедиться в отсутствии помех или риска разрезать направляющую линейку.

- ◆ **Обеспечьте достаточную опору с помощью удлинений стола, пильных козлов и т. п. для заготовок, которые шире или длиннее столешницы.** Не поддерживаемые должным образом заготовки, длина или ширина которых больше распиловочного стола, во время пиления могут подняться или наклониться. Приподнявшаяся заготовка или отрезная часть заготовки может поднять нижний защитный кожух или может быть отброшена в сторону вращающимся пильным диском.
- ◆ **Не используйте других лиц в качестве замены удлинения стола или в качестве дополнительной опоры.** Неустойчивая опора для заготовки может привести к заклиниванию диска или к смещению заготовки по время распиловки, что может затянуть и вас, и помощника под вращающийся диск.
- ◆ **Обрезки не следует зажимать или прижимать каким-либо образом к вращающемуся пильному диску.** Если зажать отрезной конец, например, ограничителями длины, он может попасть под диск и быть резко отброшен в сторону.
- ◆ **Всегда используйте соответствующие зажимы или фиксаторы для надлежащей поддержки круглых материалов, таких как брусья или трубы.** Брусья имеют свойство катиться при распиловке, что приводит к застреванию диска внутри и втягиванию заготовки вместе с вашей рукой в диск.
- ◆ **Перед подачей заготовки дождитесь, пока двигатель наберет полные обороты.** Это снизит риск отбрасывания заготовки.
- ◆ **Если заготовка или диск застряли, выключите торцовочную пилу. Дождитесь остановки всех движущихся частей, отсоедините вилку от источника питания и/или извлеките батарею. Затем высвободите застрявший материал.** Продолжение распиловки с застрявшей заготовкой может привести к потере контроля или повреждению торцовочной пилы.
- ◆ **По завершении распиловки, отпустите выключатель, удерживайте головку пилы в опущенном положении и дождитесь остановки диска, прежде чем начать уборку обрезков.** Не держите руку рядом с диском во время выбега, так как это представляет опасность.

Дополнительные инструкции по технике безопасности для торцовочных пил

- ◆ Далее в руководстве приводятся виды работ, для которых предназначен данный инструмент. Применение любых принадлежностей и приспособлений, а также выполнение любых операций помимо тех, которые рекомендованы данным руководством, может привести к травме.
- ◆ Не используйте треснувшие, погнутые, поврежденные или деформированные пильные диски.
- ◆ Замените пластину для пропила в случае ее износа.
- ◆ Не используйте полотна меньшего или большего диаметра по сравнению с рекомендованными. Размеры дисков см. в разделе «Технические характеристики». Используйте только те диски, что указаны в данном руководстве, соответствующие стандарту EN 847-1.
- ◆ Не используйте пильные диски из быстрорежущей стали.



Осторожно! Контакт с пылью или вдыхание пыли, возникающей в ходе пиления, может представлять опасность для здоровья оператора и находящихся поблизости лиц. Надевайте пылезащитную маску, которая специально предназначена для защиты от пыли и испарений, и обеспечивает защиту для людей, выполняющих эту работу или находящихся в зоне проведения работ.

- ◆ Не работайте с материалами, содержащими асбест. Асбест признан канцерогенным веществом.
- ◆ При касании пильных дисков и заготовок из грубого материала надевайте защитные перчатки (по возможности держите пильные диски в футлярах).
- ◆ Используйте защитные наушники для снижения риска потери слуха.
- ◆ Рекомендуется использовать специальные пильные диски с пониженным уровнем шума.
- ◆ Используйте защитные очки для снижения риска получения травмы.
- ◆ При распиле древесины используйте входящий в комплект поставки пылесборник.
- ◆ **При выполнении работ, когда есть вероятность того, что режущий инструмент может коснуться скрытой проводки или собственного сетевого кабеля, держите силовой инструмент за изолированные поверхности.** Если вы держитесь за металлические детали инструмента, то в случае перерезания находящегося под напряжением провода, возможно поражение оператора электрическим током.
- ◆ Правильно подбирайте диск в соответствии с материалом.

- ◆ Не используйте данный инструмент без установленного защитного кожуха. Не используйте инструмент без установленного защитного кожуха, а также если защитный кожух не функционирует или не обслужен должным образом.
- ◆ Убедитесь в том, что рычаг надежно зафиксирован при выполнении конусной резки.
- ◆ Перед выполнением реза убедитесь в том, что машина устойчива.
- ◆ Поверхность рукояток должна быть сухой, чистой и не содержать следов масла и смазки.
- ◆ Поддерживайте пространство вокруг станка в порядке и не допускайте скапливания обрезков или щепок.
- ◆ Обеспечьте достаточное общее или местное освещение станка и рабочей зоны.
- ◆ Не позволяйте не обученным пользователем использовать данный инструмент.
- ◆ Перед использованием станка убедитесь в правильности установки пильного диска. Убедитесь в том, что диск вращается в правильном направлении. Диск должен быть остро заточенным. Смазку и замену принадлежностей выполняйте в соответствии с инструкциями.
- ◆ Убедитесь в том, что скорость, указанная на пильном диске, соответствует скорости, обозначенной на инструменте.
- ◆ Убедитесь, что все распорки и кольца шпинделя подходят для применения с данным инструментом, как заявлено STANLEY FATMAX.
- ◆ Ремонт системы ведения по линии реза должен выполняться в авторизованных сервисных центрах или сервисным персоналом STANLEY FATMAX.
- ◆ Перед заменой диска или выполнением технического обслуживания извлеките аккумуляторную батарею.
- ◆ Старайтесь не удалять какие-либо обрезки или другие части заготовки из рабочей области во время работы инструмента, когда пильная головка находится в рабочем положении.
- ◆ Если это возможно, всегда закрепляйте инструмент на верстаке.
- ◆ Перед началом работы убедитесь в том, что все фиксаторы и рукоятки надежно закреплены.
- ◆ Никогда не используйте пилу без пластины для пропила.
- ◆ Никогда не пытайтесь быстро остановить механизм путем прижатия какого-либо инструмента или другого предмета к пильному диску; это может привести к несчастному случаю.
- ◆ Перед использованием любых принадлежностей, прочтите руководство по эксплуатации. Неправильное использование принадлежности может привести к повреждению.
- ◆ Выведите пильный диск из пластины для пропила в заготовке перед тем, как отпустить выключатель.
- ◆ Не заклинивайте какими-либо предметами крыльчатку вентилятора для удерживания вала двигателя.
- ◆ Защитный кожух пильного диска автоматически поднимается при опускании рычага, и опускается при его поднятии. Защитный кожух можно поднять вручную при установке или снятии дисков или при проверке пилы. Никогда не поднимайте защитный кожух диска вручную, предварительно не выключив пилу.
- ◆ Периодически проверяйте чистоту вентиляционных отверстий двигателя и отсутствие в них щепок.
- ◆ Всегда следите, чтобы предупреждающие символы на инструменте оставались читаемыми.
- ◆ Никогда не вставляйте на электроинструмент. При опрокидывании инструмента или при контакте с пильным диском возможно получение тяжелых травм.
- ◆ Не дотрагивайтесь до пильного диска сразу по окончании работы, дайте ему остыть. Во время работы пильный диск сильно нагревается.
- ◆ Во избежание получения травмы от отскакивающих частиц обрабатываемого материала, извлеките аккумуляторную батарею из инструмента, чтобы избежать непреднамеренного пуска, и удалите мелкие частицы.
- ◆ Перед использованием инструмента и после проведения любых операций по техническому обслуживанию убедитесь, что втягивающий механизм защитного кожуха функционирует исправно. Данную проверку следует производить, только когда инструмент выключен и отсоединен от аккумуляторной батареи. Поднимите и опустите раму, чтобы убедиться, что защитный кожух закрывает пильный диск, а диск не касается кожуха. Если защитный кожух не функционирует должным образом, отнесите ваш электроинструмент в авторизованный сервисный центр для проведения ремонта. Чтобы найти адрес ближайшего к вам сервисного центра, позвоните в отдел обслуживания клиентов STANLEY FATMAX.
- ◆ **Данная торцовочная пила предназначена только для пиления древесины, пластика и цветных металлов.** Не используйте станок для распила других материалов, кроме рекомендованных изготовителем.
- ◆ Не дотрагивайтесь до пильного диска сразу по окончании работы, дайте ему остыть. Во время работы пильный диск сильно нагревается.



Осторожно! Резка пластика, просмоленной древесины и других подобных материалов может привести к оплавлению материала и скоплению его на зубьях и корпусе пильного диска, увеличивая риск перегрева диска и его заклинивания во время пиления.

Безопасность окружающих

- ◆ Данное зарядное устройство могут использовать дети в возрасте от 8 лет и старше, а также лица с ограниченными физическими, сенсорными или умственными способностями или лица с недостаточным опытом и знаниями, если они находятся под наблюдением или действуют согласно указаниям в отношении безопасного использования устройства и понимают связанные с ним риски.
- ◆ Не позволяйте детям играть с устройством. Чистку и обслуживание не должны выполнять дети, если они не находятся под присмотром.

Остаточные риски

При использовании пилы присутствуют следующие риски: Несмотря на соблюдение соответствующих инструкций по технике безопасности и использование предохранительных устройств, некоторые остаточные риски невозможно полностью исключить. К ним относятся:

- ◆ травмы в результате касания вращающихся/движущихся частей;
- ◆ ухудшение слуха;
- ◆ несчастные случаи, происходящие в результате контакта с открытым движущимся пильным диском.
- ◆ риск получения травмы в результате замены каких-либо частей, дисков или принадлежностей;
- ◆ риск защемления пальцев при снятии защитного кожуха;
- ◆ ущерб здоровью в результате вдыхания пыли от распила древесины, в особенности, дуба, бука и ДВП;
- ◆ травмы, связанные с продолжительным использованием инструмента. При использовании любого инструмента в течение продолжительного периода времени, не забывайте делать перерывы.

Уровень шума

Заявленные значения уровня шума были измерены в соответствии со стандартным методом определения воздействия и могут использоваться при сравнении характеристик различных инструментов. Заявленные значения уровня шума могут также использоваться для предварительной оценки величины воздействия.

Осторожно! Значения воздействия шума при работе с электроинструментом зависят от вида работ,

выполняемых данным инструментом, и могут отличаться от заявленных значений.

Осторожно! Всегда надевайте защитные наушники. В некоторых условиях и во время использования шум данного инструмента может стать причиной нарушения слуха. Учитывайте следующие факторы, влияющие на уровень шума:

- ◆ используйте пильные диски с пониженным шумовыделением,
- ◆ используйте только хорошо заточенные диски, и
- ◆ используйте пильные диски, специально разработанные для снижения уровня шума.

Условные обозначения на инструменте

На инструмент нанесены следующие обозначения вместе с кодом даты:



Осторожно! Во избежание риска получения травм, прочтите руководство по эксплуатации.



Надевайте защитные очки или маску.



Используйте защитные наушники.



Надевайте пылезащитную маску.



Не допускайте детей младше 16 лет к работе данным электроинструментом.



Держите руки подальше от диска.



Зона «Уберите руки» – держите пальцы и руки в стороне от вращающегося пильного диска.



Надевайте перчатки при работе с пильными дисками.



Не смотрите в источник светоизлучения.

Дополнительные меры безопасности при работе с аккумуляторными батареями и зарядными устройствами

Осторожно! Устройство предназначено для использования только с источником питания, поставляемым вместе с устройством.

Примечание. Рекомендуемая рабочая температура инструмента составляет от 4 °С до 40 °С.

Аккумуляторные батареи

- ◆ Никогда не пытайтесь разобрать аккумуляторные батареи.
- ◆ Не подвергайте аккумуляторные батареи воздействию воды.
- ◆ Не оставляйте в местах, где температура превышает 40 °С.
- ◆ Заряжайте только при температуре от 10 °С до 40 °С.
- ◆ Заряжайте аккумуляторные батареи только с зарядным устройством, которое прилагается к инструменту.
- ◆ При утилизации батарей следуйте инструкциям, указанным в разделе «Защита окружающей среды».



Не пытайтесь заряжать поврежденные аккумуляторные батареи.

Зарядные устройства

- ◆ Используйте зарядное устройство Stanley FatMax только для зарядки аккумуляторной батареи того инструмента, с которым оно поставлялось. Использование аккумуляторных батарей другого типа может привести к взрыву, травмам и повреждениям.
- ◆ Не пытайтесь заряжать одноразовые батареи.
- ◆ Немедленно заменяйте поврежденный кабель питания.
- ◆ Не подвергайте зарядное устройство воздействию воды.
- ◆ Не вскрывайте зарядное устройство.
- ◆ Не разбирайте зарядное устройство.



Зарядное устройство можно использовать только в помещении.



Перед началом работы прочтите руководство по эксплуатации.

Электробезопасность



Ваше зарядное устройство имеет двойную изоляцию, поэтому не требует заземления. Необходимо обязательно убедиться в том, что напряжение источника питания соответствует указанному на паспортной табличке устройства. Никогда не пытайтесь заменить зарядное устройство обычной сетевой розеткой.

- ◆ При повреждении кабеля питания, во избежание рисков, замените его у производителя или в официальном сервисном центре Stanley FatMax.

Составные части

Данный инструмент может содержать все или некоторые из перечисленных ниже составных частей.

1. Пусковой выключатель
2. Рабочая рукоятка
3. Монтажные отверстия
4. Нижний кожух
5. Зажимная рукоятка угла скоса
6. Кнопка-защелка угла скоса
7. Пластина для пропила
8. Градуированная шкала угла скоса
9. Индикатор шкалы угла скоса
10. Ручки для переноски
11. Направляющая линейка
12. Зажимная рукоятка установки угла наклона
13. Рельсовые направляющие
- 13а. Застежка-липучка
14. Отверстие пылеотвода
15. Аккумуляторная батарея
16. Выключатель рабочей подсветки
17. Рычаг блокировки пускового выключателя
18. Винт фиксатора рельсовой направляющей
19. Монтажное отверстие для зажима
20. Фиксирующий штифт

Сборка (рис. А)

Ваша торцовочная пила поставляется в полностью собранном виде.

- ◆ Откройте коробку и извлеките пилу за ручки для переноски (10) в основании пилы (рис. А).
- ◆ Установите пилу на ровную, плоскую поверхность, такую как верстак или прочный стол.
- ◆ Изучите схему сборки на странице 2 данного руководства по эксплуатации в целях ознакомления с пилой и ее составными частями. Раздел по регулировке будет ссылаться на данные определения, поэтому вам нужно знать все части и их расположение.
- ◆ Зажимная рукоятка установки угла скоса (5) при поставке не устанавливается. Извлеките рукоятку установки угла скоса (5) из упаковки и прикрутите ее к пиле. См. расположение на рисунке G и J.
- ◆ Ваша пила оборудована встроенным отверстием пылеотвода (14), к которому можно подсоединить входящий в комплект поставки, но не собранный пылесборник (35) или промышленный пылесос (рис. N).

Пластина для пропила (рис. J)

Пластина для пропила (7) крепится к верстаку 6 винтами. Высота пластины для пропила (7) не регулируется.

Примечание. Если пластина для пропила (7) изношена, повреждена или нуждается в замене, то ремонт следует

доверить авторизованным сервисным центрам или сервисному персоналу STANLEY FATMAX.

Фиксирующий штифт (рис. F)

Осторожно! Фиксирующий штифт необходимо использовать ТОЛЬКО при транспортировке или хранении пилы. ЗАПРЕЩАЕТСЯ использовать фиксирующий штифт для какого-либо распила.

Примечание. Для подъема, переноски и опоры торцовочной пилы во время транспортировки, используйте две ручки для переноски (10), расположенные с двух сторон основания торцовочной пилы (рис. A).

Чтобы зафиксировать головку пилы в нижнем положении, нажмите на нее вниз, затем нажмите фиксирующий штифт (20) вовнутрь, чтобы освободить головку пилы. Это поможет зафиксировать головку снизу для безопасной транспортировки пилы. Чтобы освободить головку, надавите на головку и извлеките штифт.

Осторожно! Перед проведением регулировки или проверкой рабочих функций инструмента всегда выключайте инструмент и извлекайте батарею из инструмента.

Зарядка батареи (рис. B)

Аккумуляторную батарею нужно заряжать перед первым использованием и каждый раз, когда заряда недостаточно для выполняемых работ.

Во время зарядки аккумуляторная батарея нагревается. Это нормальная ситуация, которая не указывает на неисправность.

Осторожно! Не заряжайте батарею при температуре окружающей среды ниже 10 °C или выше 40 °C.

Рекомендуемая температура при зарядке: приблизительно 24 °C.

Примечание. Зарядное устройство не будет заряжать аккумулятор, если температура элемента ниже 10 °C или выше 40 °C.

Аккумуляторную батарею нужно оставить в зарядном устройстве; зарядка начнется автоматически, когда температура элемента аккумуляторной батареи выровняется до нормальных значений.





Примечание. Чтобы обеспечить максимальную производительность и срок службы ионно-литиевых батарей, перед первым использованием полностью зарядите батарейный комплект.

- ◆ Перед установкой батареи (15) подключите зарядное устройство (21) к соответствующей розетке.
- ◆ Зеленый индикатор зарядки (21a) начнет мигать. Это означает, что процесс зарядки начался.
- ◆ По окончании зарядки, зеленый индикатор зарядки (21a) будет гореть непрерывно, не мигая. Теперь батарея (15) полностью заряжена, и ее

можно использовать или оставить в зарядном устройстве (21).

- ◆ Заряжайте разряженные батареи 1 раз в неделю. Срок службы аккумуляторной батареи значительно уменьшается, если ее хранить в разряженном состоянии.

Режимы горения светодиодного индикатора зарядного устройства

	Зарядка: мигающий зеленый светодиод	
	Полностью заряжен: непрерывно горящий зеленый светодиод	
	Температурная задержка: мигающий зеленый светодиод непрерывно горящий красный светодиод	

Примечание. Зарядное(-ые) устройство(-а) не сможет(-гут) зарядить неисправную аккумуляторную батарею. При неисправной аккумуляторной батарее, индикатор на зарядном устройстве не загорится.

Примечание. Также это может указывать на проблему с зарядным устройством. Если зарядное устройство указывает на наличие проблемы, проверьте аккумуляторную батарею и зарядное устройство в авторизованном сервисном центре.

Хранение аккумуляторной батареи в зарядном устройстве

Зарядное устройство и аккумуляторную батарею можно оставить подключенными к сети с горящим светодиодным индикатором. Зарядное устройство будет поддерживать полную зарядку аккумуляторной батареи.

Температурная задержка

При слишком низкой или слишком высокой температуре батареи, зарядное устройство автоматически переходит в режим температурной задержки: зеленый светодиод (21a) будет мигать, в то время как красный светодиод (21b) будет гореть постоянно; при этом зарядка не начинается до тех пор, пока батарея не достигнет нужной температуры. После того, как нужный уровень температуры будет достигнут, устройство перейдет в режим зарядки. Данная функция обеспечивает максимальный срок эксплуатации аккумуляторной батареи.

Индикатор состояния заряда (рис. С)

Аккумуляторная батарея включает в себя индикатор заряда, который позволяет быстро установить состояние заряда батареи, как показано на рис. В. Нажатие кнопки заряда (15а) позволяет легко посмотреть состояние оставшегося заряда батареи, как показано на рис. С.



Установка и снятие аккумуляторной батареи (рис. D и E)

- ◆ Для установки аккумуляторной батареи (15) совместите ее с батарейным отсеком инструмента (22). Вставьте аккумуляторную батарею в гнездо и нажмите на нее, чтобы она встала на место.
- ◆ Чтобы извлечь аккумуляторную батарею, нажмите кнопку разблокировки батарейного отсека (15b), одновременно вытягивая батарею наружу, как показано на рис. E.

Замена или установка нового пильного диска (рис. G, H, I)

Осторожно! Чтобы снизить риск получения серьезной травмы, необходимо выключить инструмент и извлечь батарею перед транспортировкой, прежде чем выполнять какую-либо регулировку либо удалять/устанавливать какие-либо дополнительные принадлежности. Случайный запуск может привести к травме.

Снятие диска

- ◆ Извлеките аккумуляторную батарею (15) из пилы.
- ◆ Поднимите раму в крайнее верхнее положение, затем поднимите нижний защитный кожух (4) на максимальную высоту.
- ◆ Ослабьте, но не извлекайте передний винт кронштейна защитного кожуха (24), пока кронштейн (25) не удастся поднять достаточно высоко, чтобы добраться до винта диска (26). Ввиду расположения винта кронштейна ограждения, нижнее ограждение останется поднятым.
- ◆ Нажмите на кнопку блокировки шпинделя (28) и осторожно поворачивайте пильный диск (29) рукой так, чтобы была задействована блокировка.
- ◆ Удерживая кнопку нажатой, другой рукой, с помощью поставленного в комплекте шестигранного ключа, ослабьте винт крепления диска (26). (Поворачивайте по часовой стрелке, левая резьба.)
- ◆ Выверните винт диска (26), внешнюю зажимную шайбу (30) и диск (29) с помощью шестигранной

стороны поставленного в комплекте ключа.

Внутреннюю зажимную шайбу (31) можно оставить на шпинделе (32).

Установка диска

- ◆ Извлеките аккумуляторную батарею (15) из пилы.
- ◆ С поднятой рамой, открытым нижним кожухом (4) и поднятым кронштейном (25) установите пильный диск (29) на шпиндель (32) плотно к внутреннему зажиму диска (31), следя за тем, чтобы зубья диска были направлены в сторону вращения диска, как отмечено на пиле.
- ◆ Установите наружную зажимную шайбу (30) на шпиндель (32).
- ◆ Вставьте винт крепления диска (26), и, задействовав блокировку шпинделя (28) надежно затяните винт (26) с помощью ключа (поворачивайте против часовой стрелки, левая резьба).
- ◆ Установите кронштейн кожуха (25) в исходное нижнее положение и надежно затяните винт кронштейна ограждения (24), чтобы надежно зафиксировать его.

Система ведения по линии реза

Осторожно! Не направляйте луч в глаза. Это может привести к серьезным повреждениям глаз.

Примечание. Батарея должны быть заряжена и подключена к торцовочной пиле.

Систему ведения по линии реза можно включать и выключать только выключателем рабочей подсветки (16).

Чтобы прорезать имеющуюся карандашную линию на куске древесины, включите систему ведения по линии реза с помощью рабочей подсветки (16) (не главным пусковым выключателем), затем потяните рабочую рукоятку (2), чтобы придвинуть пильный диск ближе к деревянной заготовке.

На заготовке будет видна тень от диска. Эта линия-тень указывает на материал, который будет удален при выполнении реза.

Чтобы правильно выполнить рез по карандашной линии, совместите карандашную линию с краем тени диска. Учитывайте, что для идеального совмещения с карандашной линией может понадобиться регулировка угла скоса или наклона.

Ваша пила оснащена индикатором неисправности батареи. Система светодиодной рабочей подсветки начинает мигать, если заряд аккумуляторной батареи заканчивается, или если аккумуляторная батарея перегревается. Перед выполнением любой дальнейшей работы зарядите батарею. См. процедуру зарядки в разделе «Важные инструкции по технике безопасности».

Регулировка скоса (рис. А)

Зажимная рукоятка угла скоса (5) и кнопка-защелка скоса (6) позволяют выполнять распил под углом 47° справа и 47° слева. Защелка угла скоса позволяет автоматически устанавливать угол скоса на 0°, 15°, 22,5°, 31,6° и 45°, как влево, так и вправо. Чтобы установить угол скоса пилы, разблокируйте механизм установки угла скоса вращением зажимной рукоятки установки угла скоса (5) против часовой стрелки для разблокировки и по часовой стрелке для блокировки. Потяните кнопку-защелку угла скоса (6) вверх и установите нужный угол скоса на шкале угла скоса (8). Затяните зажимную рукоятку установки угла скоса (5), повернув ее по часовой стрелке.

Зажимная рукоятка установки угла наклона (рис. К)

Зажим установки угла наклона позволяет выставлять угол наклона до 48° влево. Для регулировки угла наклона, поверните зажимную рукоятку установки угла наклона (12) против часовой стрелки, чтобы ослабить ее. Чтобы затянуть, поверните зажимную рукоятку установки угла наклона по часовой стрелке.

Внимание! Опасность защемления. Обязательно затяните зажимную рукоятку установки угла наклона перед регулировкой переопределителя.

Пусковой выключатель (рис. L)

Чтобы включить пилу, передвиньте рычаг блокировки пускового выключателя (17) влево и нажмите на пусковой выключатель (1). Пила будет работать, пока нажат выключатель. Перед тем, как начать распил, дождитесь, пока пильный диск не разгонится до максимальной скорости. Чтобы выключить пилу, отпустите выключатель. Позвольте диску остановиться перед тем, как поднять головку пилы. Зафиксировать выключатель во включенном положении невозможно. В выключателе имеется отверстие (1а), позволяющее блокировать выключатель в выключенном положении с помощью навесного замка.

Данная пила не оборудована автоматическим электрическим тормозом диска, но пильный диск должен остановиться в течение 5 секунд после отпущания выключателя. Это не подлежит регулировке. Если время остановки постоянно превышает 5 секунд, доставьте инструмент в авторизованный сервисный центр Stanley FatMax техобслуживания.

Всегда дожидайтесь полной остановки диска перед его извлечением из пластины для пропила.

Система пылеудаления (рис. М)

Осторожно! Чтобы снизить риск получения серьезной травмы, необходимо выключить инструмент и извлечь батарею перед транспортировкой, прежде чем выполнять какую-либо регулировку либо удалять/устанавливать

какие-либо дополнительные принадлежности. Случайный запуск может привести к травме.

Ваша пила оборудована встроенным отверстием пылеотвода (14), к которому можно подсоединить входящий в комплект поставки пылесборник (35) или промышленный пылесос.

Установка пылесборника

- ◆ Установите пылесборник (35) на отверстие пылеотвода (14), как показано на рис. М.
- ◆ На отверстие пылеотвода (14) можно установить всасывающую трубу пылесоса (38 – не входит в комплект поставки) вместо пылесборника (35). Это можно сделать, установив всасывающую трубу (38) вместо пылесборника (35), см. рис. М.
- ◆ Используйте застежку-липучку (13а), чтобы держать всасывающую трубу (38) подальше от направляющих (13) во время работы с пилой.

Примечание. Застежка-липучка (13а) не является рукояткой для переноски и не должна использоваться для перемещения и транспортировки пилы.

Опорожнение пылесборника

- ◆ Снимите пылесборник (35) с пилы и аккуратно встряхните или постучите по нему, чтобы опорожнить его.
- ◆ Снова установите пылесборник на отверстие пылеотвода (14).

Вы можете заметить, что при опорожнении из пылесборника выходит не вся пыль. Это не повлияет на эффективность резки, но значительно снизит эффективность сбора пыли пилой. Чтобы восстановить эффективность сбора пыли пилой, нажмите на пружину внутри пылесборника при опорожнении и постучите им об мусорный контейнер или контейнер для сбора пыли.

Осторожно! Запрещается эксплуатировать пилу без установленного пылесборника. Деревянная пыль может представлять опасность для органов дыхания.

Работа пилой

Если во время распила скольжение рамы не используется, убедитесь, что головка пилы смещена в крайнее заднее положение, а винт фиксатора рельсовой направляющей (18) зафиксирован. Это предотвратит смещение пилы вдоль направляющих при соприкосновении пильного диска с заготовкой.

Примечание. ДАННОЙ ПИЛОЙ ЗАПРЕЩАЕТСЯ РАЗРЕЗАТЬ ЧЕРНЫЕ МЕТАЛЛЫ ИЛИ КИРПИЧНУЮ КЛАДКУ (ПИЛИТЬ ЦВЕТНЫЕ МЕТАЛЛЫ РАЗРЕШАЕТСЯ). Не используйте абразивные диски.

Примечание. См. важную информацию о работе и видимости кожуха в разделе «Регулировка» перед началом резки.

Поперечные распилы (рис. N)

Поперечный распил выполняется путем реза древесины вдоль волокон и под любым углом. Прямой поперечный распил выполняется при установке пильной головки в нулевое положение. Установите раму угла скоса на ноль и крепко прижмите заготовку к столу и направляющей линейке. Затянув винт рельсовой направляющей (18), включите пилу, зажав пусковой выключатель (1).

Когда пильный диск разгонится до необходимой скорости (примерно через 1 с), медленно опустите раму вниз, прорезая заготовку. Прежде чем поднять раму, следите за тем, чтобы диск полностью остановился.

При распиле любой заготовки, размер которой превышает 2 × 4 (51 × 102) применяйте поступательное движение, ослабив винт фиксатора рельсовой направляющей (18). Потяните пилу на себя, опустите головку пилы на заготовку и медленно толкайте пилу обратно от себя, чтобы завершить распил. Следите за тем, чтобы пила не соприкоснулась с верхней частью заготовки при вытягивании. Пила может резко отскочить в вашу сторону, что создаст риск получения травмы и или повреждения заготовки.

Осторожно! Всегда используйте рабочие зажимы чтобы контролировать работу и избежать повреждения детали и травмирования, если во время работы руки должны находиться на расстоянии до 6 дюйм. (152 мм) от пильного диска.

Примечание. Винт фиксатора рельсовой направляющей (18) должен быть разблокирован, чтобы позволить пиле двигаться вдоль направляющих.

Поперечный распил со скосом выполняется при установке рамы скоса под любым углом, кроме нулевой отметки. Наиболее часто используется угол распила 45° для создания углов на заготовках, однако можно выставить любой угол в диапазоне от нуля до 47° влево или вправо. Выполните рез согласно приведенной выше инструкции.

Выполняя распил со скосом на заготовках, размер которых превышает 2 на 6 и которые не имеют большой длины, прижимайте длинную сторону к направляющей линейке (рис. O).

Чтобы сделать распил вдоль карандашной линии на деревянной заготовке, старайтесь максимально точно соблюдать угол скоса. Обрежьте заготовку немного длиннее нужного и измерьте расстояние от карандашной линии до отрезного края, чтобы определить, в каком направлении стоит отрегулировать угол скоса и повторить рез. Этот метод требует некоторой практики, но является широко распространенным.

Пиление с наклоном

Пиление с наклоном – это поперечный рез, выполненный пильным диском под наклоном к заготовке. Чтобы установить угол наклона, ослабьте зажимную рукоятку

установки угла наклона (12) и сдвиньте пилу влево, насколько нужно. Как только нужный угол наклона будет достигнут, крепко затяните зажимную рукоятку установки угла наклона. Угол наклона может быть задан от 3° вправо до 48° влево.

Качество распила

Чистота любого среза зависит от ряда параметров, например распиливаемого материала.

На качество распила влияют такие факторы, как тип обрабатываемого материала, тип пильного диска, степень заточки диска и скорость резания. Когда необходимо получить более чистый срез для особо точной работы, необходимо использовать острый пильный диск (с 60 твердосплавными зубьями) и применять более медленную подачу при резании.

Убедитесь в том, что материал не смещается во время резки; надежно закрепите деталь на месте.

Прежде чем поднять раму, всегда следите за тем, чтобы диск полностью остановился. Если на задней части разрезаемой заготовки остаются торчать маленькие волокна древесины, наклейте на заготовку клейкую ленту. Режьте в месте с лентой и тщательно удалите ленту, когда распил завершен.

При выполнении распилов различного типа ознакомьтесь со списком пильных дисков, рекомендованных к использованию с вашей пилой, и выберите диск, наиболее подходящий для конкретной операции. См. подраздел «Пильные диски» в разделе «Дополнительные принадлежности».

Положение тела и рук (рис. O1–O4)

Правильное положение вашего тела и рук при работе с торцовочной пилой позволит распиливать детали легче, аккуратнее и безопаснее.

Никогда не держите руки возле режущего элемента. Не подносите руки к диску ближе, чем на 6 дюйм. (152 мм). Прижимайте заготовку к столу и направляющей линейке во время распиловки. Держите руки в этом положении до тех пор, пока не отпустите выключатель и диск полностью не остановится.

ВСЕГДА ВЫПОЛНЯЙТЕ ПРОБНЫЕ ПРОГОНЫ (БЕЗ НАГРУЗКИ) ДО ТОГО, КАК ВЫПОЛНИТЬ РАСПИЛ, ЧТОБЫ ПРОВЕРИТЬ ХОД ПИЛЬНОГО ДИСКА. ЗАПРЕЩАЕТСЯ СКРЕЩИВАТЬ РУКИ, КАК ПОКАЗАНО НА РИСУНКЕ O3.

Твердо упирайтесь обеими ногами в пол и сохраняйте равновесие. По мере перемещения рамы угла скоса вправо или влево, следуйте за ней, держась в стороне от пильного диска. Следуя за линией, проведенной карандашом, смотрите через прорези кожуха.

Закрепление заготовки

Осторожно! Чтобы снизить риск получения серьезной травмы, необходимо выключить инструмент и извлечь батарею перед транспортировкой, прежде чем выполнять какую-либо регулировку либо удалять/устанавливать какие-либо дополнительные принадлежности. Случайный запуск может привести к травме.

Осторожно! Закрепленная и выравненная заготовка может потерять устойчивость после распила.

А нагрузка, приложенная к неустойчивой детали может перевернуть пилу или то, на что она установлена, например, стол или верстак. Если есть вероятность того, что заготовка в ходе распила может потерять устойчивость, хорошо закрепите заготовку и убедитесь в том, что пила хорошо закреплена болтами на устойчивой поверхности. Это может привести к травме.

Осторожно! Каждый раз при использовании зажима ножка зажима всегда должна упираться в основание пилы. Всегда закрепляйте заготовку только на основании пилы, и больше ни на каком другом месте рабочей зоны. Убедитесь в том, что крепление не прижато к краю основания пилы.

Осторожно! Всегда используйте рабочие зажимы чтобы контролировать работу и избежать повреждения детали и травмирования, если во время работы руки должны находиться на расстоянии до 6 дюймов. (152 мм) от пильного диска. Если невозможно прижимать заготовку к столу и направляющей линейке рукой (неправильная форма заготовки и пр.), или при удержании заготовки ваши руки оказываются ближе, чем в 6 дюймов. (152 мм) от пильного диска, необходимо использовать зажимы или другие зажимные устройства.

Используйте зажим, входящий в комплектацию пилы. Для приобретения зажима, обратитесь к местному продавцу или в сервисный центр Stanley FatMax.

В зависимости от размера и формы заготовки можно также использовать вспомогательные средства, такие как пружинные зажимы, прижимные планки или зажимные скобы. Подходите к выбору и установке зажимов со всей ответственностью. Выполните холостой прогон перед началом резки.

Установка зажима (рис. P)

- ◆ Вставьте зажим (37) в отверстие (19) позади направляющей линейки. Зажим должно быть направлен к задней части торцовочной пилы. Паз зажима должен полностью войти в основание. Убедитесь в том, что этот паз полностью вошел в основание на торцовочной пиле. Если паз виден, зажим недостаточно хорошо закреплен.
- ◆ Поверните зажим на 180° в направлении к лицевой стороне торцовочной пилы.

- ◆ Ослабьте зажимную ручку для регулировки зажима вверх или вниз, затем воспользуйтесь кнопкой точной настройки для того, чтобы хорошо закрепить заготовку.

Примечание. При выполнении резов с наклоном устанавливайте зажим на противоположной стороне основания. **ВСЕГДА ВЫПОЛНЯЙТЕ ПРОБНЫЕ ПРОГОНЫ (БЕЗ НАГРУЗКИ) ДО ТОГО, КАК ВЫПОЛНИТЬ РАЗРЕЗ, ЧТОБЫ ПРОВЕРИТЬ ХОД ПИЛЬНОГО ДИСКА. УБЕДИТЕСЬ В ТОМ, ЧТО КРЕПЛЕНИЕ НЕ МЕШАЕТ РАБОТЕ ПИЛЫ ИЛИ ЕЕ КОЖУХА.**

Регулировка

Ваша торцовочная пила в полной мере отрегулирована на заводе во время производства. Если в результате транспортировки, разгрузки или по другим причинам требуется повторная регулировка, следуйте приведенным ниже указаниям.

После того, как это будет сделано, настройки будут точными. Уделите немного времени на аккуратное следование данным инструкциям, чтобы соблюдать максимальную точность, на которую способна ваша пила.

Регулировка шкалы угла скоса (рис. Q1)

Заблокируйте раму в нижнем положении. Разблокируйте зажимную рукоятку установки угла скоса (5) и поверните раму угла скоса таким образом, чтобы кнопка-защелка угла скоса (6) зафиксировалась в положении угла скоса 0°. Не блокируйте зажимную рукоятку установки угла скоса. Приложите угольник к направляющей линейке и диску пилы, как показано на рисунке. (Не касайтесь угольником зубьев диска. Это приведет к неточному измерению.) Если пильный диск не находится под прямым углом к направляющей линейке, ослабьте и перемещайте направляющую линейку до тех пор, пока пильный диск не будет перпендикулярен направляющей линейке согласно показаниям угольника. На данном этапе не обращайтесь внимание на показания указателя угла скоса.

Регулировка прямого угла по отношению к столу (рис. Q2)

Для выравнивания прямого угла между пильным диском и столом зафиксируйте раму в нижнем положении с помощью фиксирующего штифта (20). Приложите к корпусу пильного диска угольник, следя за тем, чтобы угольник не касался режущих кромок зубьев диска. Ослабьте зажимную рукоятку установки угла наклона (5) и убедитесь, и убедитесь, что рама плотно прижата к фиксатору угла наклона 0°. При необходимости поверните винт регулировки наклона 0° гаечным ключом 1/2 дюйма. (12,7 мм) (не входит в комплект поставки), чтобы пильный диск располагался с наклоном 0° к столу, как было измерено угольником.

Функционирование ограждения и видимость (рис. V)

Осторожно! Опасность защемления. Для снижения риска получения травмы, держите большой палец под рабочей рукояткой при вытягивании рукоятки вниз. Нижний защитный кожух сдвинется вверх по мере вытягивания рабочей рукоятки вниз, что может привести к защемлению.

Нижний кожух (4) пилы автоматически поднимается и открывает диск при опускании рамы, и опускается и закрывает диск при ее поднятии.

Перед каждым использованием или регулировкой, выполните цикл хода рамы (без питания) и убедитесь, что кожух полностью и плавно открывается и закрывается. Он не должен касаться диска. Подняв раму, поднимите кожух (без питания), как показано на рис. V и отпустите. Кожух должен быстро и полностью закрыться.

Не пользуйтесь пилой, если кожух не ходит свободно и не закрывается сразу. Запрещается зажимать или связывать кожух в открытом положении при работе с пилой.

Защитный кожух можно поднять вручную при установке или снятии дисков или при проверке пилы.

НИКОГДА НЕ ПОДНИМАЙТЕ НИЖНИЙ ЗАЩИТНЫЙ КОЖУХ ВРУЧНУЮ, НЕ ОСТАНОВИВ ПРЕДВАРИТЕЛЬНО ДИСК.

Примечание. Некоторые специальные разрезы потребуют ручного поднятия защитного кожуха. См. распиловку длинных заготовок в разделе «Специальные разрезы».

Передняя часть ограждения выполнена в виде жалюзи для обеспечения видимости во время чистки. Несмотря на то, что жалюзийные прорезы заметно сокращают количество разлетающихся обрезков, они являются открытыми отверстиями на защитном кожухе, поэтому при просмотре сквозь них всегда надевайте защитные очки.

Рельсовая направляющая

Периодически проверяйте рельсовые направляющие (13) на люфт или зазор. Направляющие можно очищать сухой, чистой тканью.

Выпиливание рам для картин, закрытых полок или других четырехсторонних предметов (рис. R1, R2)

Для наилучшего понимания того, как изготовить приведенные здесь предметы, мы рекомендуем попрактиковаться с несколькими более простыми проектами на отходах древесины, чтобы сначала освоиться со своей пилой.

Ваша пила является идеальным инструментом для выполнения угловых соединений наподобие тех, которые изображены на рисунке R1. Изображение A на рисунке R2 показывает соединение, изготовленное путем

установки рукоятки угла наклона на 45° для пиления с наклоном двух панелей с целью формирования угла 90°. Для выполнения данного типа соединения рама угла скоса блокируется в положении 0°, а угол наклона – в положении 45°. Деревянная заготовка располагается широкой стороной на плоскости стола и узкой стороной вплотную к направляющей линейке. Этот же распил может быть выполнен путем скашивания вправо и влево, прижимая широкую поверхность заготовки к направляющей линейке.

Пиление багетов и изготовление рам (рис. R2)

Изображение B на рисунке R2 показывает соединение, изготовленное путем установки рамы угла скоса на 45° для пиления со скосом двух панелей с целью формирования угла 90°. Для выполнения данного типа соединения установите угол наклона на ноль, а рама угла скоса – на 45°. Расположите деревянную заготовку широкой стороной на плоскости стола и узкой стороной вплотную к направляющей линейке.

Рисунки R1 и R2 приведены для примера изготовления только четырехсторонних конструкций.

При изменении числа сторон, угол скоса и угол наклона также изменяется. В приведенной ниже таблице указаны правильные углы для разнообразных конфигураций изделий.

Примеры

Количество сторон	Угол скоса или наклона
4	45°
5	36°
6	30°
7	25,7°
8	22,5°
9	20°
10	18°

Данные таблицы даны для изделий, все стороны которых имеют одинаковую длину. Если необходимая вам конфигурация не приведена в таблице, используйте следующую формулу:

разделите 180° на количество сторон, чтобы получить угол скоса (если материал установлен вертикально) или угол наклона (если установлен горизонтально).

Комбинированные распилы со скосом (рис. R3)

Комбинированный распил со скосом выполняется с использованием угла скоса и угла наклона. Этот метод пиления используется для изготовления рам или ящиков с наклонными стенками наподобие того, что изображен на рисунке R3.

Примечание. Если угол наклона изменяется от разреза к разрезу, проверьте надежность затяжки зажимных рукояток угла скоса и угла наклона. Их необходимо фиксировать после выполнения любых изменений угла торцевания или скоса кромок. Приведенная ниже диаграмма (таблица 1) поможет выбрать правильный угол наклона и угол скоса для комбинированного пиления. Чтобы воспользоваться этой таблицей, выберите нужный угол «А» (рис. R3) своего изделия и установите этот угол в соответствующую дугу в таблице. Перейдите с этой точки по таблице прямо вниз, чтобы найти нужный угол наклона и прямо напротив вы найдете правильный угол скоса.

Установите на пиле указанные углы и выполните несколько пробных разрезов. Попрактикуйтесь в совмещении вырезанных деталей до тех пор, пока не освоитесь с данной процедурой.

Пример. Чтобы сделать ящик с 4 сторонами с внешними углами в 26° (угол «А», рис. R3), используйте верхнюю правую дугу. Найдите метку 26° на кривой диаграммы. Проведите горизонтальную линию до любой из сторон для определения угла скоса, который следует установить на пиле (42°). Таким же образом проведите вертикальную линию до нижнего или верхнего края для определения угла наклона, который следует установить на пиле (18°). Всегда выполняйте пробные разрезы на нескольких обрезках дерева для проверки настроек пилы.

Пиление профилей плинтусов (рис. S)

Прямые резы под углом 90°

Приложите заготовку к направляющей линейке, как показано на рисунке S. Включите пилу, дождитесь, пока диск разгонится до максимальной скорости и медленно опустите раму, выполняя распил.

Распил профилей плинтусов шириной до 3,5 дюйм. (90 мм), вертикально расположенных вплотную к направляющей линейке

Расположите материал, как показано на рисунке R. При распиле плинтус должен располагаться задней стороной вплотную к направляющей линейке, а нижней частью – к столу.

	Внутренний угол	Наружный угол
Левая сторона	Скос влево 45° Сохраняйте левую сторону распила	Скос вправо 45° Сохраняйте левую сторону распила
Правая сторона	Скос вправо 45° Сохраняйте правую сторону распила	Скос влево 45° Сохраняйте правую сторону распила

Для заготовки, размер которой не превышает 3,5 дюйм. (90 мм), распил осуществляется так, как описано выше.

Пиление потолочных плинтусов

Для создания соединений, потолочный плинтус необходимо крайне точно распилить с помощью комбинированного распила.

Две плоские поверхности данного отрезка потолочного плинтуса должны иметь такие углы среза, чтобы при их соединении получился угол точно 90°. У большинства, но не у всех, потолочных плинтусов верхняя задняя секция (прилегающая к потолку) имеет угол 52°, а нижняя задняя секция (прилегающая к стене) имеет угол 38°.

Ваша торцовочная пила обладает предварительно установленными фиксированными точками угла скоса в 31,6° влево и вправо для пиления потолочных плинтусов под правильным углом.

Также на градуированной шкале угла наклона имеется отметка 33,8°.

В таблице «Установка угла наклона/тип реза» приведены правильные настройки для пиления потолочных плинтусов. (Для установки угла скоса и угла наклона даны точные значения, которые сложно выставить на пиле.) Так как в большинстве помещений идеальные углы в 90° отсутствуют, вам все равно придется тщательно регулировать ваши настройки.

Инструкции по пилению потолочных плинтусов, уложенных горизонтально, с применением метода комбинированного пиления

Расположите потолочный плинтус на распиловочном столе задней плоской поверхностью вниз (36) (рис. T1).

Ниже приведены настройки для стандартных потолочных плинтусов с верхним углом 52° и нижним углом 38°.

Установка угла наклона	Тип реза
33,8°	ЛЕВАЯ СТОРОНА, ВНУТРЕННИЙ УГОЛ 1. Верхняя сторона плинтуса прижата к направляющей линейке. 2. Угол скоса установлен вправо на 31,62°. 3. Сохраняйте левый конец распила.
33,8°	ПРАВАЯ СТОРОНА, ВНУТРЕННИЙ УГОЛ 1. Нижняя сторона плинтуса прижата к направляющей линейке. 2. Угол скоса установлен влево на 31,62°. 3. Сохраняйте левый конец распила.
33,8°	ЛЕВАЯ СТОРОНА, ВНЕШНИЙ УГОЛ 1. Нижняя сторона плинтуса прижата к направляющей линейке. 2. Угол скоса установлен влево на 31,62°. 3. Сохраняйте правый конец распила.
33,8°	ПРАВАЯ СТОРОНА, ВНЕШНИЙ УГОЛ 1. Верхняя сторона плинтуса прижата к направляющей линейке. 2. Угол скоса установлен вправо на 31,62°. 3. Сохраняйте правый конец распила.

Примечание. При установке угла скоса и угла наклона для всех комбинированных резов помните, что углы

потолочных плинтусов требуют повышенной точности, сложности которую при настройке чрезвычайно сложно. Поскольку лишь небольшое количество помещений имеют углы между стеной и потолком точно в 90°, настройки каждый раз могут слегка изменяться, поэтому всегда проверяйте правильность настроек на обрезках материала.

Альтернативный способ резки потолочных плинтусов

Расположите плинтус под углом между направляющей линейкой (11) и распиловочным столом (36), верхней стороной на столе и нижней стороной к направляющей, как показано на рисунке Т1.

Преимуществом данного метода при пилении потолочных плинтусов является отсутствие необходимости в пилении с наклоном.

Небольшие изменения угла скоса могут выполняться без воздействия на угол наклона. Таким образом, если необходимо использование углов, которые не соответствуют 90°, пилу можно легко и быстро настроить для такого применения.

Инструкции по пилению потолочных плинтусов, расположенных под углом между направляющей и основанием пилы, с применением всех видов резов

Данная пила может использоваться для пиления группы одинаковых потолочных плинтусов, общий размер которых не превышает 9/16 дюйм. (14 мм) × 3-5/8 дюйм. (92 мм).

- ♦ Расположите плинтус под углом таким образом, чтобы нижняя часть плинтуса (часть плинтуса, примыкающая к стене после установки) примыкала к направляющей (11), а верхняя часть плинтуса оставалась на распиловочном столе (36), как показано на рис. Т2.
- ♦ Находящиеся под углом плоские поверхности должны плотно прилегать к направляющей и столу (36) под прямым углом.

	Внутренний угол	Наружный угол
Левая сторона	Скос вправо 45° Сохраняйте правую сторону распила	Скос влево 45° Сохраняйте правую сторону распила
Правая сторона	Скос влево 45° Сохраняйте левую сторону распила	Скос вправо 45° Сохраняйте левую сторону распила

Специальные разрезы

Никогда не производите пиление, если материал не закреплен на столе и не прижат вплотную к направляющей.

Изогнутый материал (рис. U1, U2)

При пилении изогнутых материалов располагайте заготовки так, как показано на рисунке U1, и ни при каких обстоятельствах не располагайте их так, как показано на рисунке U2. Неправильное расположение заготовки может явиться причиной защемления лезвия пильного диска до завершения реза.

Пиление круглых профилей

Во избежание перекачивания, круглые профили должны быть закреплены при помощи зажимов или надежно прижиматься вплотную к направляющей. Это очень важно иметь в виду при выполнении резов под углом.

Распиловка длинных заготовок (рис. V)

Иногда деревянная заготовка может быть слишком длинной для того, чтобы поместиться под нижним защитным кожухом. Чтобы приоткрыть защитный кожух над заготовкой, выключите пилу, положите правую руку на рабочую рукоятку, а большой палец правой руки на внешнюю верхнюю часть защитного кожуха и проверните его немного вверх, ровно настолько, чтобы открыть заготовку, как показано на рис. L. Прежде чем запустить двигатель, отпустите защитный кожух. Во время распила механизм защитного кожуха будет функционировать надлежащим образом. Используйте этот прием только в случаях острой необходимости.

НИКОГДА НЕ ПРИВЯЗЫВАЙТЕ, НЕ ЗАКЛЕИВАЙТЕ ЛИПКОЙ ЛЕНТОЙ И НЕ УДЕРЖИВАЙТЕ КАКИМ-ЛИБО ДРУГИМ СПОСОБОМ ЗАЩИТНЫЙ КОЖУХ ОТКРЫТЫМ ВО ВРЕМЯ РАБОТЫ ПИЛЫ.

Техническое обслуживание

Осторожно! Чтобы снизить риск получения серьезной травмы, необходимо выключить инструмент и извлечь батарею перед транспортировкой, прежде чем выполнять какую-либо регулировку либо удалять/устанавливать какие-либо дополнительные принадлежности. Случайный запуск может привести к травме.

Осторожно! Для снижения риска травм ЗАПРЕЩАЕТСЯ прикасаться к острым краям пильного диска руками, выполняя какое-либо техническое обслуживание. ЗАПРЕЩАЕТСЯ использовать смазку и чистящие средства (в особенности аэрозольные) вблизи пластмассового кожуха. Поликарбонат, используемый в ограждении, подвергается воздействию определенных химических веществ.

Все подшипники являются герметичными. Они смазаны на весь срок эксплуатации и не требуют технического обслуживания.

Регулярно очищайте участки вокруг основания И ПОД НИМ и поворотным столом от пыли и опилок. Несмотря на наличие отверстий для вывода мусора, некоторое количество пыли все равно будет скапливаться внутри.

Щетки рассчитаны на несколько лет эксплуатации. Для замены щеток, сдайте инструмент в ближайший сервисный центр на ремонт.

Неисправности и способы их устранения

Неисправность	Возможная причина	Решение
Пила не включается.	Не установлена батарея.	Установка аккумуляторной батареи. См. раздел «Установка и извлечение аккумуляторной батареи».
	Аккумуляторная батарея разряжена.	Зарядите аккумуляторную батарею. См. раздел «Зарядка аккумуляторной батареи».
	Щетки изношены.	Замените щетки в авторизованном сервисном центре.
Неудовлетворительное качество резки.	Пильный диск затупился.	Замените диск. См. раздел «Замена или установка нового пильного диска».
	Диск установлен задом наперед.	Проверьте диск. См. раздел «Замена или установка нового пильного диска».
	Камедь или смола на диске.	Снимите диск и прочистите грубой стальной мочалкой и скипидаром или чистящим средством для духовых шкафов.
	Неправильный диск для типа выполняемых работ.	Смените тип диска.
Мигает рабочая подсветка.	Аккумуляторная батарея разряжена.	Зарядите аккумуляторную батарею. См. раздел «Зарядка аккумуляторной батареи».
Чрезмерная вибрация устройства.	Пила недостаточно крепко смонтирована на столе или верстаке.	Затяните все фиксаторы. См. раздел «Установка на верстаке».
	Стол или верстак стоят на неровной поверхности.	Установите на ровную поверхность.
	Износ пильного диска.	Замените диск. См. раздел «Замена или установка нового пильного диска».

Неточные распилы под косым углом.	Шкала скоса отрегулирована неправильно.	Проверьте и отрегулируйте. См. подраздел «Регулировка шкалы скоса» в разделе «Сборка и регулировка».
	Диск не находится под прямым углом к направляющей линейке.	Проверьте и отрегулируйте. См. подраздел «Регулировка шкалы скоса» в разделе «Сборка и регулировка».
	Диск не под прямым углом к столу.	Проверьте и отрегулируйте направляющую линейку. См. подраздел «Регулировка прямого угла по отношению к столу» в разделе «Сборка и регулировка».
	Заготовка сдвигается.	Зафиксируйте заготовку вплотную к направляющей при помощи зажима или резиновым клеем приклейте к направляющей линейку шлифовальную бумага с зернистостью 120.
Диск застревает в заготовке.	Пластина для пропила повреждена или изношена.	Обратитесь в авторизованный сервисный центр.
	Распиловка заготовок изогнутой формы.	См. подраздел «Заготовки изогнутой формы» в разделе «Специальные разрезы».

Защита окружающей среды



Отдельная утилизация. Изделия и аккумуляторные батареи с данным символом на маркировке запрещается утилизировать с обычными бытовыми отходами.

Изделия и аккумуляторные батареи содержат материалы, которые могут быть извлечены или переработаны, снижая потребность в исходном сырье.

Пожалуйста, утилизируйте электрические изделия и аккумуляторные батареи в соответствии с местными нормами. Дополнительная информация доступна по адресу www.2helpU.com.

Технические характеристики

SFMC5701 (H1)			
Напряжение	В		18
Скорость	ход/мин.		3 800
Внешний диаметр диска	мм		190
Диаметр посадочного отверстия	мм		16
Макс. ширина пропила	мм		1,8
Вес без аккумуляторной батареи	кг		10
Толщина диска	мм		1,0
Скос (макс. положения)	°		47
Наклон (макс. положения)	°		47
0° скос	по горизонтали	мм	50 × 216
	по вертикали	мм	90 × 15
45° скос вправо	по горизонтали	мм	50 × 152
	по вертикали	мм	90 × 15
45° скос влево	по горизонтали	мм	50 × 152
	по вертикали	мм	90 × 15
45° наклон влево	по горизонтали	мм	50 × 152
	по вертикали	мм	50 × 15

Аккумуляторная батарея		SFMCB201	SFMCB202	SFMCB204	SFMCB206
Напряжение	В _{пост. тока}	18	18	18	18
Емкость	Ач	1,5	2,0	4,0	6,0
Тип		Ионно-литиевая	Ионно-литиевая	Ионно-литиевая	Ионно-литиевая

Зарядное устройство		SFMCB11	SFMCB12	SFMCB14
Входное напряжение	В _{входн. тока}	230	230	230
Выходное напряжение	В _{пост. тока}	18	18	18
Ток	А	1,25	2	4

Уровень звукового давления в соответствии с EN 62841:	
L _{ра} (акустическое давление)	83,0 дБ(А), погрешность (К) 3 дБ(А)
L _{вкл} (уровень акустической мощности)	94,5 дБ(А), погрешность (К) 3 дБ(А)

Заявление о соответствии нормам ЕС

ДИРЕКТИВА ПО МЕХАНИЧЕСКОМУ ОБОРУДОВАНИЮ



SFMC5701 Скользящая универсальная торцовочная пила

Stanley Europe заявляет, что продукция, описанная в «технических характеристиках» соответствует:

EN62841-1:2015, EN62841-3-9:2015+A11:2017

Эти изделия также соответствуют Директивам 2006/42/ЕС, 2014/30/EU и 2011/65/EU.

За дополнительной информацией обращайтесь в компанию STANLEY FATMAX по адресу, указанному ниже или приведенному на задней стороне обложки руководства.

Нижеподписавшийся составил данную декларацию по поручению компании STANLEY FATMAX и несет ответственность за составление технической документации.

Эд Хиггинс (Ed Higgins)

Директор отдела потребительских электроинструментов
Stanley Europe, Egide Walschaertsstraat 14-18,
2800 Mechelen, Бельгия
02.02.2018

Гарантия

Компания Stanley Europe с уверенностью в качестве своей продукции предлагает клиентам гарантию на 12 месяцев с момента покупки. Данная гарантия является дополнительной и ни в коей мере не направлена на ущемление Ваших юридических прав. Гарантия действует на территории стран-участниц ЕС и в Европейской зоне свободной торговли.

Чтобы подать заявку по гарантии, заявка должна соответствовать положениям и условиям STANLEY FATMAX, кроме того, вам потребуется предъявить продавцу или авторизованному специалисту по ремонту подтверждение покупки. Положения и условия 1-летней гарантии Stanley Europe и местонахождение ближайшего авторизованного специалиста по ремонту можно узнать через Интернет по адресу www.2helpU.com, или связавшись с местным представительством Stanley Europe по адресу, указанному в данном руководстве.

Посетите наш веб-сайт www.stanley.eu/3, чтобы зарегистрировать свое новое изделие STANLEY FATMAX и получать информацию о новинках и специальных предложениях.

EST	Tallmac Tehnika OÜ Liimi 4/2 10621 Tallinn	(+372) 6563683 remont@tallmac.ee www.tallmac.ee
	Tallmac Tehnika OÜ Riia 130 B/1 TARTU 50411	(+372) 6668510 tartu@tallmac.ee www.tallmac.ee
	Stokker AS Peterburi tee 44 11415 Tallinn	(+372) 6201111 stokker@stokker.com www.stokker.com
LV	LIC GOTUS SIA Ulbrokas Str. 1021 Riga	(+371) 67556949 info@licgotus.lv www.licgotus.lv
	Stokker SIA Krasta iela 42 LV1003 Riga	(+371) 27354354 krasta.riga@stokker.com www.stokker.com
	Visico Fastening Systems SIA Mazā Rāmavas iela 2 1076 Valdlauci, Riga	(+371) 67 452 453 (+371) 67 452 454 info@visico.eu www.visico.eu
LT	ELREMTA MASTERMANN UAB NAGLIO STR 4C 52367 Kaunas	(+370) 69840004 servisas@elmast.lt www.elremta.lt
	Stokker UAB Islandijos pl.5 LT-49179 Kaunas	(+370) 650 05730 kaunas@stokker.com www.stokker.com

Rohkem infot lähima hoolduspartneri kohta leiate siit:
www.2helpu.com

Informāciju par tuvāko servisa pārstāvi skatiet tīmekļa vietnē:
www.2helpu.com

Informāciju apie artimiausias remonto dirbtuves rasite tinklalapyje:
www.2helpu.com



LIETUVŠKAI

Garantija

„Stanley Europe“ užtikrina, kad gaminio, kuris pristatomas vartotojui, medžiagos ir (arba) jo surinkimas yra kokybiškas. Garantija yra priedas prie vartotojo teisiu ir jų nekeičia. Garantija galioja visose Europos Bendrijos valstybėse narėse ir Europos laisvosios prekybos zonoje.

Jei „Stanley Europe“ gaminy sultžia dėl nekokybiškų medžiagų ir (arba) surinkimo, arba, jei jis neatitinka techninių reikalavimų, 12 mėnesių laikotarpio nuo jo įsigijimo „Stanley Europe“ sutaisys arba pakeis gaminį.

Garantija netaikoma, jei gedimas atsiranda dėl

- normalaus susidėjimo
- netinkamo įrankio eksploatavimo ar techninės priežiūros
- jei variklis buvo perkrautas
- jei gaminy s sugedo dėl neįprastų dalelių, medžiagų ar nelaimingo aistitikimo
- netinkamo maitinimo

Garantija netaikoma, jei įrankis naudojamas komerciniams darbiams atlikti, kai jis yra skirtas namų ūkiu darbiams.

Garantija netaikoma, jei gaminį remontavo arba išmontavo „Stanley Europe“ neįgalotas technikas.

Garantijai pasinaudoti gamini, užpildyti garantinę kortelę ir pirkimo įrodymą (čekį) reikia prisiatyti pardavėjų arba tiesiogiai įgaliotoms remonto dirbtuvėms ne vėliau kaip per du mėnesius nuo gedimo nustatymo.

Informacija apie artimiausias „Stanley Europe“ remonto dirbtuves rasite tinklalapyje www.2helpu.com.

Garantinis talonas:

Įrankio modelis/katalogo numeris

Serijinis numeris/datos kodas

Vartotojas

Pardavėjas

Data



EESTI

Garantii

Stanley Europe garanteerib, et toode on kliendile tarnimisel vaba materjali ja/või koostamise vigadest. Garantii iskanud kliendi seaduslikele õigustele ning ei mõjuta neid. Garantii kehtib kõigi Euroopa Ühenduse liikmesriikide territooriumitel ja Euroopa vabakaubanduspiirkonnas.

Kui 12 kuu jooksul ostmisest esineb mõnel Stanley Europe tootel rike materjali ja/või koostamise vea tõttu või see on spetsifikatsiooni suhtes defektne, parandab või vahetab Stanley Europe toote kliendi jaoks minimaalse vaevaga.

Garantii ei kehti, kui vea põhjuseks on:

- Normaalse kulumine
- Tõrrista, väärkohtlemine või halb hooldamine
- Mootori ülekoormamine
- Kui toodet on kahjustanud võõrosakesed, materjal või õrnetus
- Vale toitepinge

Garantii ei kehti tööriista professionaalsel kasutamisel, kuna tööriist on loodud ainult koduseks kasutamiseks.

Garantii ei kehti, kui toodet on remontinud või demonteerinud Stanley Europe voltusera isik.

Garantii kasutamiseks tuleb toode, täidetud garantiikaart ja ostufönd (t ekk) viia müüjale või otse volitatud teenindajale hiljemalt kaks kuud peale vea avastamist.

Teavet lähima Stanley Europe teenindaja kohta leiate veebisaidilt: www.2helpu.com.

Garantiitalong:

Tööriista mudel/katalogi number

Seria number/kuupäeva kood

Klient

Müüja

Kuupäev

STANLEY FATMAX

РУССКИИ

Гарантия

Stanley Europe гарантирует, что данное изделие в момент поставки потребителю не содержит каких-либо дефектов материалов или сборки. Данная гарантия дополняет законные права потребителя и не затрагивает их каким-либо образом. Настоящая гарантия действует на территории стран-членов Европейского Союза и в Европейской зоне свободной торговли.

Если в течение 12 месяцев с даты приобретения произошла поломка изделия Stanley Europe из-за некачественных материалов и/или сборки, либо изделие является дефектным в соответствии с техническими требованиями, то Stanley Europe отремонтирует или заменит изделие с минимальным беспокоеством для потребителя.

Гарантия не действительна, если поломка произошла вследствие:

- Нормального износа
- Неправильного использования или плохого обслуживания
- Перегрузки двигателя
- Если изделие повреждено посторонними частями, материалом или вследствие аварии
- Использование неподходящего источника питания

Гарантия не действительна, если инструмент используется в профессиональной деятельности, поскольку этот инструмент предназначен только для бытового применения. Гарантия не действительна, если изделие подвергалось ремонту или разборке лицом, не уполномоченным Stanley Europe.

Для того, чтобы воспользоваться гарантией, необходимо предоставить: изделие, заполненную Гарантийную карту и доказательство покупки (примечки дилера или непосредственно уполномоченному агенту по обслуживанию не позднее двух месяцев с момента обнаружения поломки.

Информацию о ближайшем агенте по обслуживанию Stanley Europe можно найти на странице в Интернете: www.zheiru.com.

Гарантийный талон:

Модель инструмента / Номер по каталогу

Серийный номер / Код даты

Потребитель

Дилер

Дата

STANLEY FATMAX

LATVIŠU

Гарантия

Stanley Europe garantē, ka produktam, to piegādājot klientam, nav materiālu un/vai montāžas defektu. Garantija ir papildus klienta juridiskajam tiesībam un tās neietekmē. Garantija ir spēkā visās Eiropas Kopienas dalībvalstīs un Eiropas Brīvās tirdzniecības zonā.

Ja Stanley Europe produkts saūst materiālu un/vai montāžas trūkumu dēļ vai ja tam ir trūkumi saskaņā ar tehnisko specifikāciju, Stanley Europe 12 mēnešu laikā no pirkšanas datuma veiks remontu vai produkta nomaiņu, cenšoties klientam radīt iespējami mazāk grūtību.

Garantija nav spēkā, ja bojājums ir radies šādu iemeslu dēļ:

- Normāls nolikums
- Ierīces nepareiza lietošana vai slikta uzturēšana
- Ja motors darbotais ar parastdzi
- Ja produkta bojājumu radījuši svešķermeņi, cits materiāls vai tas bojāts avārijas rezultātā
- Nepareiza strāvas padeve

Garantija nav spēkā, ja ierīce ir izmantota profesionālā pielietojumā, jo tā ir paredzēta lietošanai tikai sadzīves vajadzībām.

Garantija nav spēkā, ja produktam remontu vai apkopi veikusi persona, kam šādām nodzikam nav Stanley Europe atļaujas.

Lai izmantotu garantijas tiesības, produktā ar aizpildītu garantijas karti un pirkuma apliecinājumu (fekā) ir jānodrēda pārdevējam vai tieši pirkvotājam apkopes darstāvim veiktais divus mēnešus pēc trūkuma konstatēšanas.

Informāciju par tuvāko Stanley Europe servisa pārstāvi meklējiet mājas lapā: www.zheiru.com.

Garantijas talons:

Ierīces modelis/Kataloga numurs

Serijs numurs/Datuma kods

Klients

Pārdevējs

Datums